



125451

MEMORIA DESCRIPTIVA

QUE se presenta para unir a la solicitud

de

MODELO DE UTILIDAD

formulada el 8 de Noviembre de 1966, con el Núm.125.451

en

E S P A Ñ A

por VEINTE años

a nombre de CLAUDE FIQUET y ROBERT LEBLAT, de nacionalidad francesa, residentes en 9 Rue Meynadier, Paris, y 1 bis, Rue Sartoris, La Garenne-Colombes (Altos del Sena), respectivamente, ambos en Francia, por:

"DISPOSITIVO DISTRIBUIDOR DE PRODUCTOS PASTOSOS O LIQUIDOS".

El presente invento tiene por objeto un dispositivo distribuidor para productos pastosos o líquidos.

Para distribuir productos pastosos o líquidos se ha propuesto, en lugar de los tubos metálicos usuales con los cuales la expulsión de la sustancia se consigue por aplastamiento del tubo, dispositivos en los cuales una bolsa flexible que contiene el producto a distribuir está colocada en una envolvente rígida concebida de tal manera que permite por rotación la expulsión del producto por torsión de la bolsa flexible.

5

10



725451

La ventaja de tales dispositivos es permitir una expulsión del producto de manera progresiva, regular y total, conservando a la vez el embalaje exterior su aspecto primitivo.

5 A pesar de estas ventajas, los dispositivos distribuidores de torsión no han conocido desarrollo comercial a causa de inconvenientes que diversas soluciones propuestas no han sido eliminadas.

10 Una de estas soluciones consiste en enganchar cada uno de los extremos de una bolsa flexible entre dos placas mantenidas separadas por una envolvente rígida que forma recipiente. Una de las placas sirve de fondo y puede girar sobre sí misma, la otra lleva una tubuladura de salida que comunica con el interior de la bolsa.

15 Para el empleo, basta girar la placa que sirve de fondo y este movimiento retuerce la bolsa originando la extrusión del producto que contiene, por el extremo que incluye la tubuladora de salida. Pero hay un punto fundamental al cual no se ha dado aquí soluciones prácticas.
20 En efecto, la torsión origina un acortamiento de la longitud de la bolsa, acortamiento que según la forma de la bolsa, puede llegar hasta el 35% de su longitud primitiva. Para conseguir una torsión completa y regular de la bolsa sin riesgo de desgarró, es preciso, pues, pre-
25 veer entre los dos extremos de fijación de ésta una distancia de separación, no igual a la longitud de la bolsa, sino a la que tendrá esta bolsa después de su torsión completa.

30 Así, antes del empleo, si se quiere que la bolsa se retuerza sin incidentes en su totalidad, esta se pre-



125451

5 sentará distentida entre sus dos puntos de fijación. Ahora bien, así dispuesta, no solo no es mas que aventurado esperar una torsión regular, sino que es igualmente imposible prever el lugar exacto donde se iniciará el comienzo de esta torxión. Ahora bie, es indispensable, para obtener una extrusión completa del producto, que ésta comienze necesariamente por el extremo opuesto a su orificio de salida.

10 Para remediar estos inconvenientes, es conocido prever que una de las placas sobre la cual los extremos de la bolsa están fijos se deslice en el interior de la envolvente rígida, o bien que uno de los extremos de la bolsa se fije con ayuda de un resorte con la finalidad de compensar el acortamiento de la bolsa, conservándole al mismo tiempo una tensión suficiente para permitir una torsión regular. Estas disposiciones hacen mas completa la realización de tales distribuidores, lo que limita su comercialización: precio de coste mas elevado, fijación delicada de la bolsa, intercambiabilidad imposible, inviolabilidad insegura.

15 Otros distribuidores están concebidos de manera que evitan que la bolsa deje de estar retorcida y admita así aire en el interior de dicha bolsa.

25 Todas las soluciones propuestas utilizan bolsas obtenidas unitariamente, llenas de una en una, es decir, de producción lenta y de un precio elevado.

El presente invento tiene por finalidad remediar simultáneamente estos inconvenientes, a saber:

- 30 -Suprimir todo sistema compensador de acortamiento y de antirretorno;
- Impedir toda entrada de aire en la bolsa;



- Conseguir una expulsión regular, progresiva y total del contenido;
- realizar bolsas en gran serie, intercambiables inviolables y de puesta en servicio fácil y rápida;
- poder adaptar a voluntad de los utilizadores cualquiera de los accesorios, tales como pinceles, cepillos, esponjas, cánulas, siendo estos desmontables, lavables e intercambiables.

5

10

Estos dispositivos distribuidores, que incluyen una envolvente rígida con al menos una parte rotativa, se caracteriza por que la bolsa flexible extensible es de elastómero capaz de compensar por su extensibilidad el acortamiento debido a la torsión y posee una forma que asegura necesariamente el comienzo de la torsión por el lado opuesto al orificio de paso del producto y la progresión regular de esta torsión hasta la extrusión total del producto.

15

20

Las bolsas se obtienen en continuo, a partir de un tubo o funda de elastómero de coeficiente de elongación suficiente para permitir la torsión y la expulsión total de la sustancia, tales como superpoliamida, cloruro de polivinilo plastificado, polietileno, sus compuestos, así como los tubos multicapas obtenidos a partir de tales materias.

25

Los dibujos anejos representan, a título de ejemplos, modos de realización del distribuidor según el invento.

30

La figura 1, es un corte longitudinal que muestra el distribuidor cargado con una bolsa llena.

La figura 2 , es un corte longitudinal que representa la bolsa en curso de extrusión.

La figura 3 es una vista en alzado del conjunto del distribuidor.

5 La figura 4 muestra los elementos de que están constituidas las cadenas de bolsas.

La figura 5 muestra el montaje de las embocaduras.

La figura 6 representa el conjunto de la cadena de bolsas.

10 La figura 7 muestra la bolsa separada de la cadena de la figura 6.

La figura 8 se refiere a una variante.

La figura 9 muestra una fijación de la bolsa.

15 La figura 10 representa una vista extendida del distribuidor.

La figura 11 es una vista en corte longitudinal del distribuidor de la figura 10.

La figura 12 muestra una variante del distribuidor.

20 El dispositivo distribuidor se compone de una envolvente 1 y de una bolsa 2. La envolvente 1, que puede ser de madera, metal, cartón, resina sintética o cualquier otra materia rígida, está constituida por un cuerpo cilíndrico 3 y dos fondos 4 y 5.

25 Uno por lo menos de los fondos, por ejemplo 5, puede girar sobre el cuerpo 3. El fondo 4 lleva la embocadura de distribución 6, así como un orificio terrajado 7, y el fondo 5 una espiga terrajada, 8. Estas partes 7 y 8 sirven para recibir las embocaduras fileteadas 9 y 10 de la bolsa 2.

30



La bolsa 2 es de materia elastómera de coeficiente de elongación suficiente para permitir la torsión y la expulsión total de la sustancia, tal como cloruro de polivinilo plastificado, polietileno, superpoliamida, sus compuestos o análogos.

5

La bolsa 2 se corta en una cadena o ristra como se representa en la figura 4, en las cuales las bolsas de forma cónica o trapezoidal están dispuestas en posiciones contrapuestas.

10

Esta cadena de bolsas 2 se consigue a partir de un tubo 11 (figura 4) sobre el cual se sueldan por cualquier medio apropiado, calor, alta frecuencia, pegado, embocaduras 12 que pueden ser de rosca (12A) de ranura (12B), de bayoneta (12C). Dos embocaduras 12 están soldadas simétricamente sobre el tubo 11 a uno y otro lado del eje longitudinal.

15

El tubo 11 con embocadura 12 así realizada se llena de la sustancia a distribuir y entre las embocaduras 12 el tubo se suelda según líneas oblicuas 13 (figura 6), estando opuestas las oblicuidades de las líneas sucesivas.

20

Cortada en la cadena así realizada, la bolsa 2 de forma trapezoidal o cónica se monta por roscado de sus embocaduras 9 y 10 (figura 7) en los fondos 4 y 5 de la envolvente 1. Es amovible, intercambiable y estanca.

25

Una variante (figura 8) consiste en una bolsa 14 de forma sensiblemente rectangular y en la cual una zona 15 de menor resistencia está dispuesta para asegurar el desarrollo dirigido de la torsión.

30



125451

5 Cuando la bolsa está así en su sitio habiendo sido perforado el orificio de la embocadura superior 9, se ve que basta dar al fondo 5 una rotación tal como la representada por la flecha de la figura 3, para producir la torsión. Esta se traduce en un enrollamiento de la base de la bolsa al mismo tiempo que la extrusión del producto contenido en la bolsa por la embocadura 6.

10 En lugar de la fijación por embocadura fileteada la bolsa 2 (figura 9) puede ser fijada a los fondos 4 y 5 del distribuidor por una espiga cuadrada o poligonal 16 (conforme a 12B, figura 4) con ranura 17. Esta espiga viene a encajarse en el orificio 18 del fondo 4 ó 5 y un dispositivo 19 viene a asegurar la fijación insertándose en las ranuras 17.

15 La bolsa, ya sea que está fijada por embocaduras fileteadas, por embocaduras ranuradas o por cualquier otro medio, es colocada en su sitio con una tensión inicial. Esta tensión combinada con la forma de la bolsa (figuras 7 y 8) asegura la progresión dirigida de la torsión.

20 En el modo de realización de las figuras 10 y 11, el dispositivo comprende una envolvente formada por un cuerpo 20, de fondos 21 y 22 que pueden girar con relación al cuerpo 13, estando hecho el conjunto como se ha descrito mas arriba para recibir las embocaduras fileteadas 9 y 10 de la bolsa 2. El fondo 21 está provisto de un tampón 22 de materia porosa, sintética por ejemplo. Este tampón lleva en su centro un agujero longitudinal 23 que deja pasar el producto extruido fuera de la bolsa 2.

25

30



125451

5 El conjunto del fondo 21 y del tampón 23 está recubierto por un tampón 24 provisto de un vástago perforador 25, el cual produce la perforación de la embocadura 9 de la bolsa 2 durante la puesta en servicio y asegura ulteriormente la obturación de dicha bolsa 2 durante los periodos de no empleo.

10 Las disposiciones que han sido descritas pueden ser puestas en práctica de cualesquiera maneras apropiadas al producto distribuido y al empleo de este producto. Fuera de los dispositivos corrientes de embocadura (figuras 1 a 3) o con tampón absorbente (figuras 10 y 11), la envolvente de distribución puede estar equipada con una brocha de la cual constituye el mango o bien estar hecha como soporte de cepillos de dientes. En 15 una variante, la envolvente está hecha en forma de pistola 26 (figura 12) con culata 27 de aprehensión y la extrusión del producto se consigue por acción sobre un gatillo 28 que arrastra una rueda de trinquete 29 que produce la torsión de la bolsa 2.

20 La presente solicitud que corresponde a la presentada en Francia el 9 de Noviembre de 1.965 Núm. P.V. 37.731, se acoge a los beneficios del artículo 51 del vigente Estatuto sobre Propiedad Industrial.

25

N O T A

Los puntos que como característica de novedad se presentan para que sean objeto de la presente solicitud de Modelo de Utilidad en España, por VEINTE años, son los siguientes:



123456

5

10

15

20

25

30

1.- Dispositivo distribuidor de productos pastosos o líquidos que comprende una envolvente rígida con fondos, pudiendo girar uno de los fondos, y una bolsa separable de materia flexible fija a los fondos de la envolvente que contiene el producto a distribuir, el cual es extraído por torsión de dicha bolsa, caracterizado por que la bolsa separable, flexible, es de materia elastómera cuya extensibilidad es determinada para compensar el acortamiento debido a la torsión y posee una forma que asegura necesariamente el comienzo de la torsión por el lado opuesto al orificio de paso del producto y la progresión regular de esta torsión hasta la extrusión total del producto.

2.- Dispositivo distribuidor según la reivindicación 1, caracterizado por que la bolsa está fija a los fondos de la envolvente con una tensión inicial.

3.- Dispositivo distribuidor según la reivindicación 1, caracterizado por que la bolsa flexible separable tiene una forma que incluye una zona de iniciación de la torsión en la zona opuesta al orificio de paso del producto.

4.- Dispositivo distribuidor según la reivindicación 1, caracterizado por que la bolsa separable de materia flexible es de forma trapezoidal o cónica.

5.- Dispositivo distribuidor según las reivindicaciones 1 a 4, caracterizado por que la bolsa flexible separable incluye embocaduras fileteadas o poligonales que se fijan a los fondos de la envolvente rígida.

6.- Dispositivo distribuidor según la reivindi-



125451

cación 1, caracterizado por que las bolsas separables están realizadas en una cadena obtenida por soldaduras de un tubo según líneas sucesivas de oblicuidades opuestas,

7.- Dispositivo distribuidor según la reivindicación 1, caracterizado por que el fondo de la envolvente por el lado de la extrusión está provisto de medios de aplicación y de utilización del producto tales como cepillos, esponjas, tampones, pinceles, intercambiables.

8.- Dispositivo distribuidor según la reivindicación 1, caracterizado por que el movimiento rotativo de torsión es proporcionado por una rueda de trinquete accionado por un movimiento alternativo.

9.- Dispositivo distribuidor de productos pastosos o líquidos.

Tal y como se ha descrito en la Memoria que antecede representado en los dibujos que se acompañan y para los fines que sean especificados.

Esta Memoria, consta de diez hojas, escritas a máquina por una sola cara,

Madrid, 23 de Nov. 1964

P.A.

Libertad



125451

Fig. 1

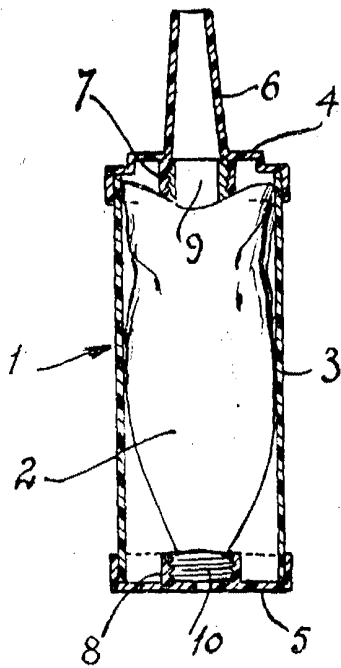

Fig. 2

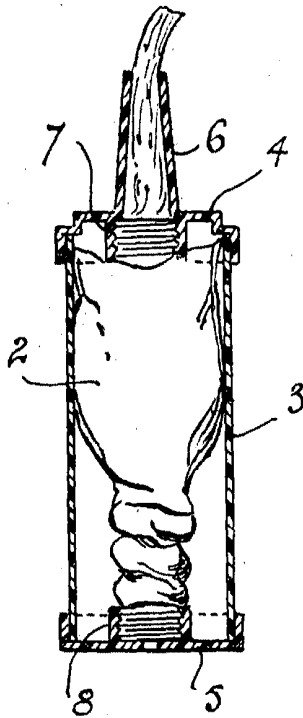

Fig. 3

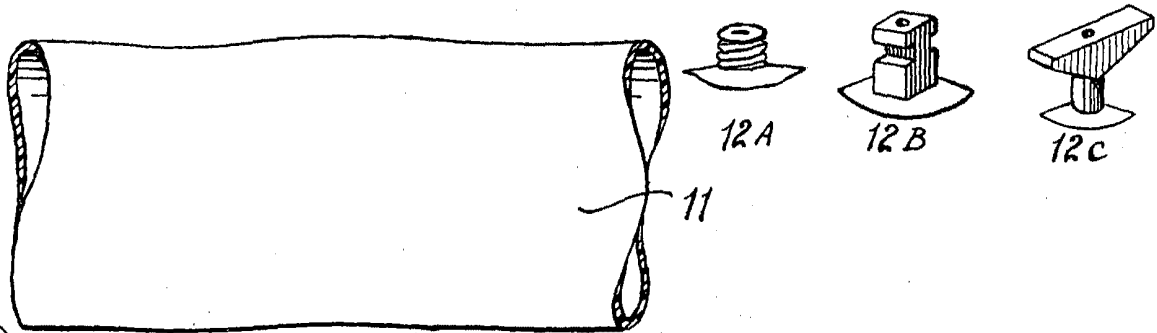
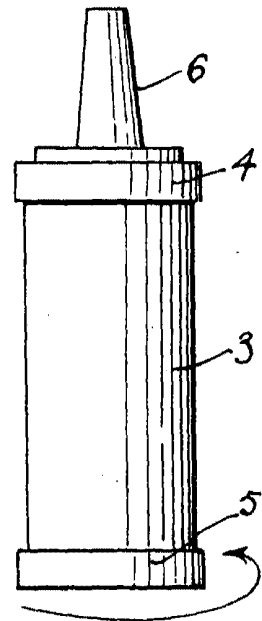

Fig. 4

Arta



125451

29 NOV

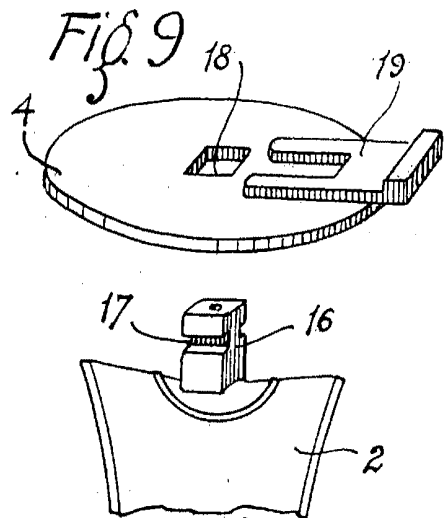
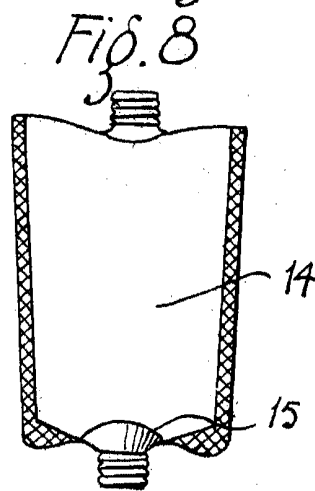
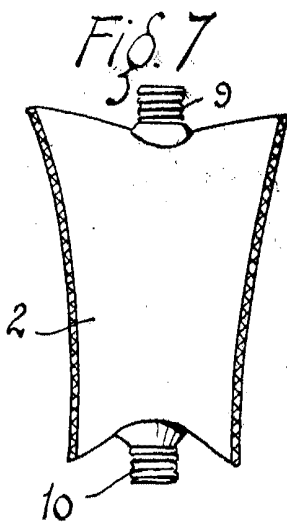
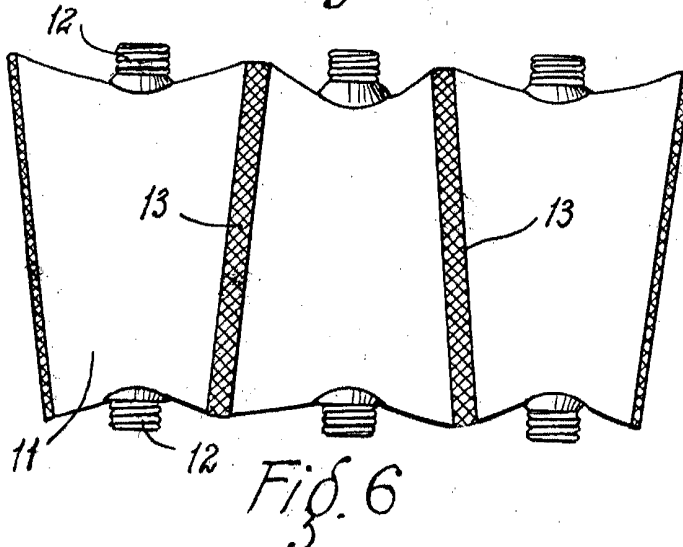
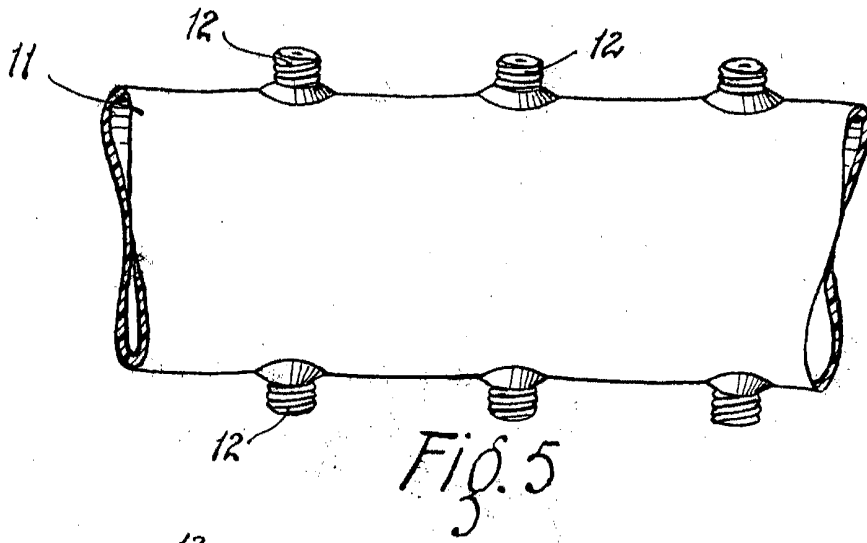

Allen

125451



FIG. 11

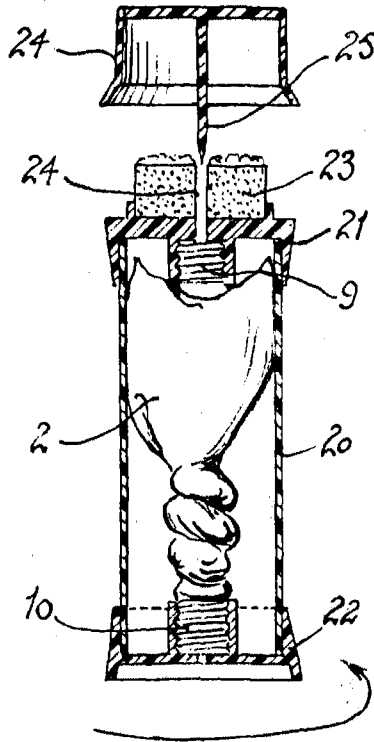
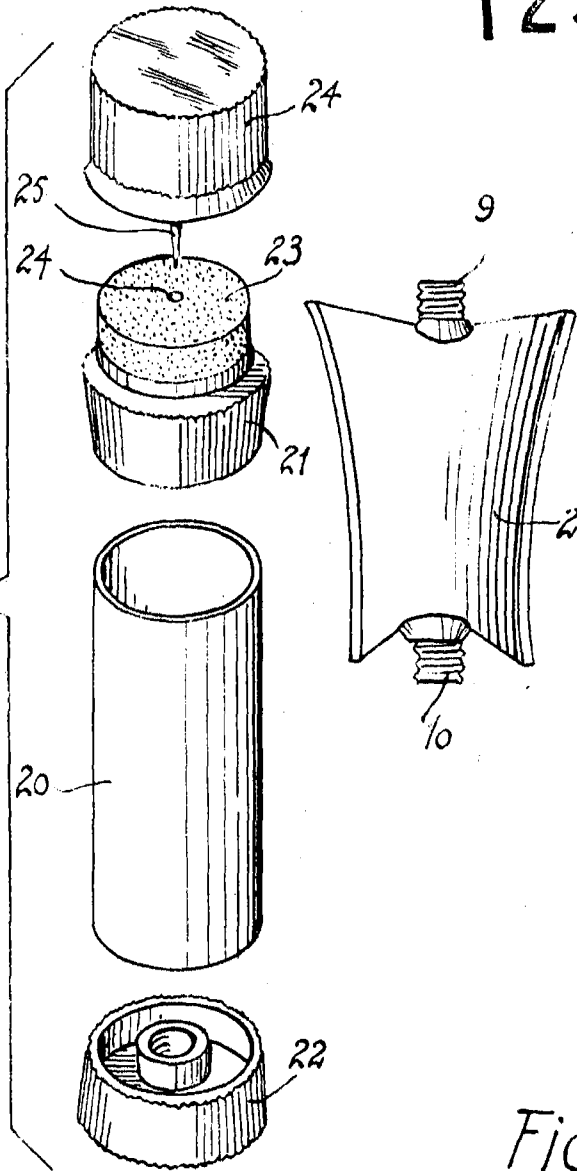
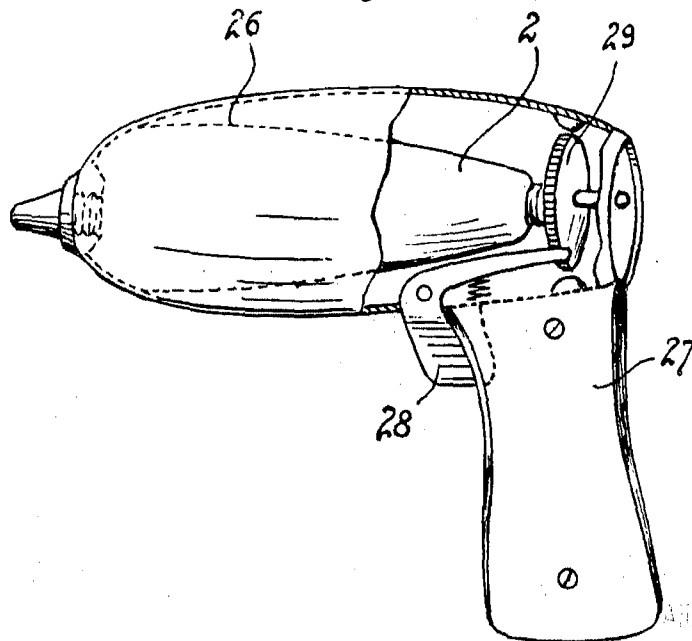

FIG. 10

FIG. 12



Carroll
ATTORNEY