



125442

M O D E L O  
D E  
U T I L I D A D

a favor de BAS Y CUGUERÓ, S.A., entidad española, domiciliada en Barcelona, calle San Andrés, 412-414, por "DISPOSITIVO PARA LA TOMA DE MEDIDAS EN SASTRERÍA".

- . -

MEMORIA DESCRIPTIVA

La presente invención se refiere a un dispositivo para tomar medidas en sastrería, especialmente indicado para determinar la curvatura de la espalda en chaquetas, abrigos y prendas similares.

5. La industrialización de la confección moderna requiere métodos efectivos y rápidos para la toma de medidas. Una de las características que con más dificultad puede determinarse es la curvatura de la espalda y hombros en las chaquetas, abrigos y prendas análogas. Normalmente el sastre debe hacer varias pruebas para ajustar la prenda
- 10.



125442

a este tipo de medida y ello complica y retarda la confección.

5. Para solucionar este problema se ha ideado el dispositivo objeto de la invención, que consiste esencialmente en una pieza a modo de escuadra de ramas desiguales, de las cuales la mayor se apoya a lo largo de la espalda y el extremo de la menor contra la base del cuello, en cuya rama mayor va acoplado un soporte ortogonal portador de un nivel de burbuja, cuyo depósito sigue un arco debidamente graduado.

10.

En una realización preferida el soporte descrito presenta dos pestañas opuestas en un extremo las cuales encajan en guías troqueladas en la rama mayor de la escuadra.

15. Para la mejor comprensión de cuanto queda descrito en la presente memoria, se acompaña un dibujo en el que, tan sólo a título de ejemplo, se representa un caso práctico de realización del objeto de la invención.

20. En dicho dibujo, la figura 1 es una vista en perspectiva del dispositivo con el soporte del nivel separado; la figura 2 es una vista en alzado lateral; y la figura 3 es una sección por el plano III-III de la figura anterior.

25. El dispositivo descrito consta en el aludido dibujo de una pletina doblada en -L- invertida de ramas desiguales -1- y -2-, de las cuales la mayor presenta dos guías longitudinales -3- troqueladas, para encaje de las pestañas laterales -4- de que está dotado un soporte -5- portador de un nivel de burbuja -6- arqueado y debidamen-

19 00



125442

te graduado.

5. Para usar este dispositivo debe apoyarse la rama mayor -1- a lo largo de la espalda y el extremo de la rama -2- contra la base del cuello. La burbuja del nivel señala una posición en la escala graduada, la cual corresponde a una referencia de un sistema de medidas previsto, indicando con exactitud la forma del patrón de la prenda.

10. Serán independientes del objeto de la invención, los materiales empleados en la construcción de los distintos elementos que la integran, formas y dimensiones de los mismos y cuantos detalles accesorios puedan presentarse, siempre y cuando no afecten a su esencialidad.

- . -

N O T A

Se reivindica como objeto del presente modelo de utilidad:

15. 1. Dispositivo para la toma de medidas en sastrería, que está constituido esencialmente por una pieza a modo de escuadra de ramas desiguales, de las cuales la mayor presenta acoplado en posición emovible y ortogonal, un soporte de un nivel de burbuja arqueado y debidamente graduado.

20. 2. Dispositivo para la toma de medidas en sastrería, según la reivindicación 1, caracterizado esencialmente por el hecho de que el soporte del nivel está dotado en

125442 19 OCT



uno de sus extremos de sendas pestañas laterales y salientes, las cuales encajan en ranuras longitudinales formadas en la rama mayor del perfil.

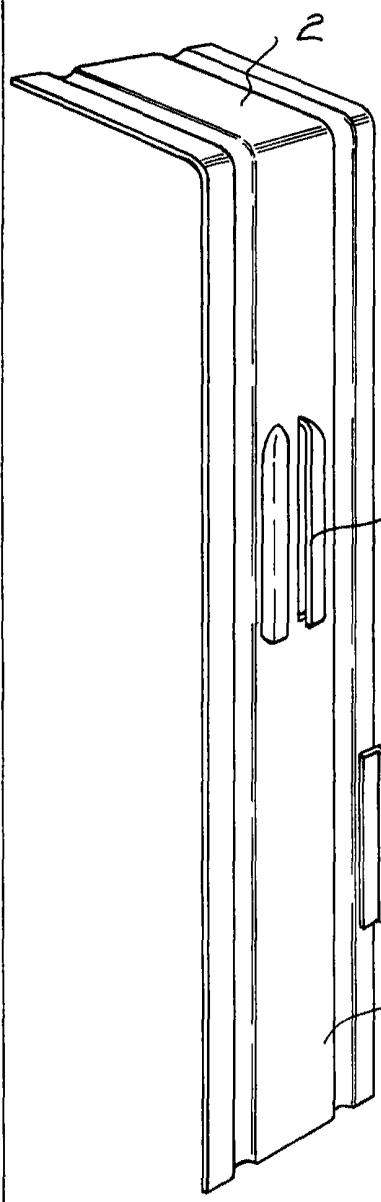
5. 3. Dispositivo para la toma de medidas en sastrería.

La presente memoria consta de cuatro hojas foliadas escritas a máquina por una sola cara.

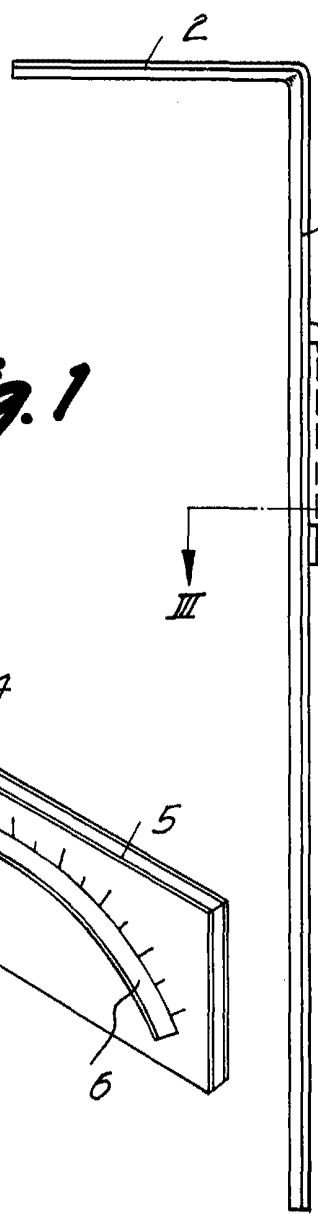
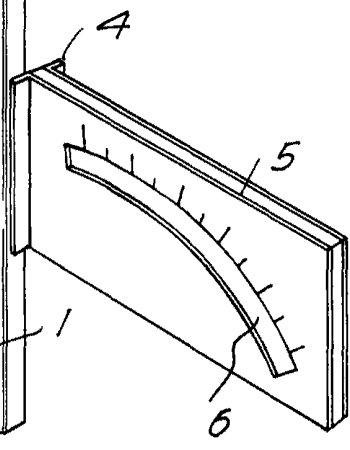
Barcelona, 19 de octubre de 1966.

BAS Y CUNUERO, S.A.

p.a.

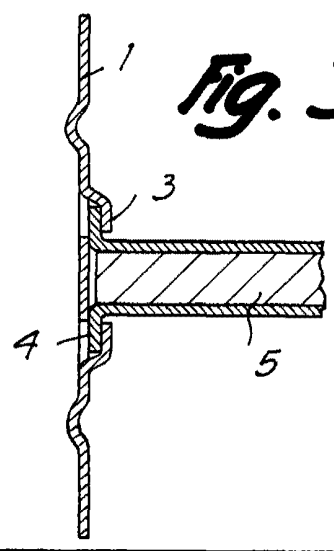
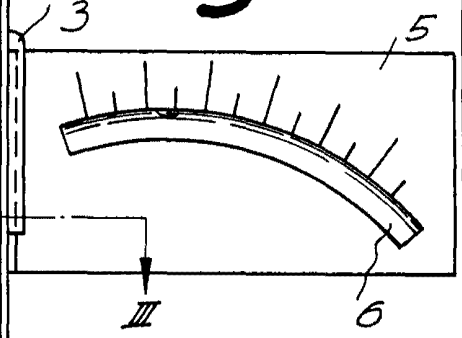


**Fig. 1**



19 OCT 1966

**Fig. 2**



**Fig. 3**

Barcelona, 19 OCT 1966  
Bas y Cugueró, S.A.  
p.d.

14150