

125440



125440

MEMORIA DESCRIPTIVA

Correspondiente a la solicitud de registro de Modelo de Utilidad que, por veinte años, se solicita para España y sus Colonias, a favor de la razón social "LASTER, S.A.", de nacionalidad española, residente en Eibar (Guipúzcoa), Avenida de Bilbao s/n (Chalchakua),-----

p o r

"ESTUCHE DE BOLSILLO PARA COMPASES"

-----

El empleo de un compás con los consiguientes elementos -- accesorios de portaminas y tiralíneas acoplables a las puntas del mismo, es más general que el resto de elementos que integran un estuche de útiles de dibujo, por lo que, en gran cantidad de casos, se precisa solo dicho compás y por ello --

5 requiere la necesidad de tener que llevar consigo todo el estuche total, o bien, dicho compás suelto, sin protección alguna.



10 Para eliminar tal inconveniente y conseguir una protección  
segura, cómoda y que permite además llevar con el compás los  
15 accesorios correspondientes, se ha ideado el estuche de bolsillo al que se refiere la presente Memoria, el cual, por  
sus características constructivas, estéticas y funcionales  
suma a las ventajas de asegurar una correcta protección al  
20 compás y accesorios, la de presentar dimensiones adecuadas  
para ser llevado en el bolsillo sin inconveniente alguno, la  
de ser de fabricación económica y, por tanto, de reducido  
coste, y la de ofrecer cómoda introducción y extracción tan-  
to del compás como de sus correspondientes accesorios.

25 En esencia, el estuche que se cita, está formado por una  
base laminar, plana alargada y con un extremo ensanchado, so-  
bre cuya base, se fija otra lámina abombada y constituyendo  
un alojamiento para el compás, mientras que en la zona ensan-  
chada, a ambos lados de éste alojamiento, se prevén otros  
30 dos menores e igualmente abombados, formados por la misma lá-  
mina y estructurando los alojamientos mediante soldaduras --  
longitudinales y transversales que solidarizan los bordes de  
los mismos con la superficie de la lámina base. Dicha lámina  
base, presenta longitud superior para formar con el exceso  
35 una tapa vuelta que cierra la boca de los alojamientos y que  
da fija por una franja trasversal.

Por el aludido objeto, se solicita, el correspondiente --  
privilegio de Modelo de Utilidad conforme y al amparo del vi-  
gente Estatuto sobre Propiedad Industrial, a fin de garanti-  
40 zar a favor del recurrente el derecho a la explotación exclu-  
siva del mismo en toda España.

A continuación se hará una detallada descripción del estu-  
che mencionado, con referencia al plano que se acompaña, en  
el que se representa, a simple título de ejemplo, no limita-  
40 tivo, una forma preferente de realización, susceptible de --



todas aquellas variaciones de detalle que no supongan una --  
alteración fundamental de las características esenciales del  
mismo.

En dicho plano se ilustra:

45

En la figura 1ª: Vista en alzado de frente del estuche.

En la figura 2ª: Vista en alzado de perfil del mismo.

En la figura 3ª: Sección transversal a la altura de la bo-  
ca de los alojamientos para compás y accesorios.

50

Según el ejemplo de ejecución representado, el estuche de  
bolsillo para compases que se preconiza, está constituido -  
por una lámina base termosoldable (1) de forma sensiblemente  
alargada, y con un extremo ensanchado (2) y prolongado para  
formar una solapa de cierre (3) que vuelve sobre ella misma,  
y se sujeta por medio de una franja transversal (4) soldada  
por sus extremos a los bordes de dicha lámina base.

55

60

Longitudinalmente, sobre la lámina base (1) y concentrado  
sobre ella , se ha previsto otra lámina moldeada para propor-  
cionar una superficie abombada hacia el exterior, y que for-  
ma un alojamiento (5) para el compás correspondiente, habien-  
dose previsto además que ésta lámina presente igualmente en-  
sanchamiento en la zona superior, y esté moldeado para for-  
mar dos alojamientos (6) y 7) paralelos entre sí y al central  
y de longitud igual a la de la zona ensanchada, estudiada -  
para que coincida con la que presentan los elementos acceso-  
rios como porta-minas y tiralíneas acoplables a las puntas  
del compás.

65

70

Tanto la unión y solidarización de los bordes de la lámi-  
na que forma los alojamientos (5, 6 y 7) con la lámina base  
(1), como las líneas de separación entre los bordes conti-  
guos entre los alojamientos, se efectúan mediante soldadu-  
ra de una lámina con la otra, con lo que el conjunto queda  
totalmente indeformable.



75

Es evidente que este estuche, descrito, presenta una estructura en la que la introducción y extracción del compás es cómoda totalmente así como la de portaminas y tiralíneas acoplable a dicho compás, que se introducen con toda facilidad en los alojamientos sin que se interpongan con el mismo, lo que hacen que no puedan existir enganches entre ellos y consiguientes deterioros.

80

La forma materiales y dimensiones, podrán ser variables y, en general, cuanto sea accesorio y secundario, siempre que no altere, cambie o modifique la esencialidad del objeto que se describe.

85

Los términos en que queda redactada ésta Memoria, son -- ciertos y fiel reflejo del objeto descrito, debiendose tomar con carácter amplio y nunca en forma limitativa.

N O T A

90

EN RESUMEN: El Modelo de Utilidad que, por veinte años, se solicita para España y sus Colonias, ha de recaer sobre las siguientes reivindicaciones:

95

1a. "ESTUCHE DE BOLSILLO PARA COMPASES", caracterizado por estar constituido por una lámina base de material termosoldable, de forma sensiblemente alargada con un extremo ensanchado y alargado suficientemente para doblarse sobre la misma y hacer una solapa de cierre introduciendose bajo una -- franja transversal, habiendose previsto sobre dicha lámina otra moldeada con abombamiento longitudinal para conformar un alojamiento para el compás en toda su longitud, presentando dicha lámina moldeada en la zona ensanchada, dos alojamientos longitudinales paralelos al central y de longitud adecuada para el porta-minas y tiralíneas acoplables a las puntas del compás uniendose ésta lámina a la base tanto en sus bordes como en las líneas de separación entre alojamientos, por soldadura que asegura rigidez en el conjunto y --

100

125440



105 comodidad en extracción e introducción de todos los elementos en los mismos.

2a.-Por último se feivindica como objeto sobre el que ha de recaer el Modelo de Utilidad que, por veinte años, se solicita para España y sus Colonias,-----

110

p o r

"ESTUCHE DE BOLSILLO PARA COMPASES"

Todo conforme queda expresado en la presente Memoria descriptiva que consta de cinco páginas escritas a máquina por una sola cara y dibujos que se acompañan.

Madrid, 7 de Noviembre de 1966

P.A.,

125.440  
LASTER, S.A.

LAMINA UNICA

125440

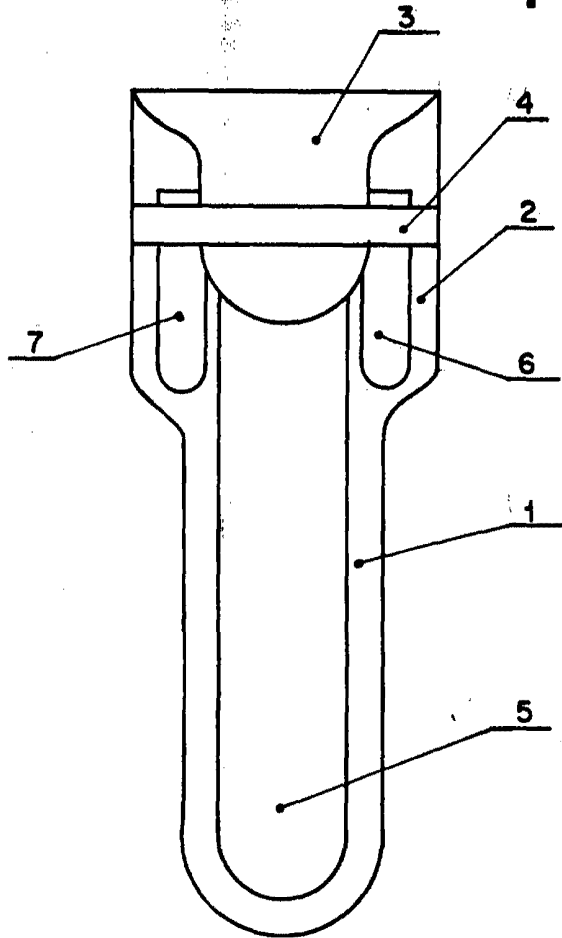

Fig. 1

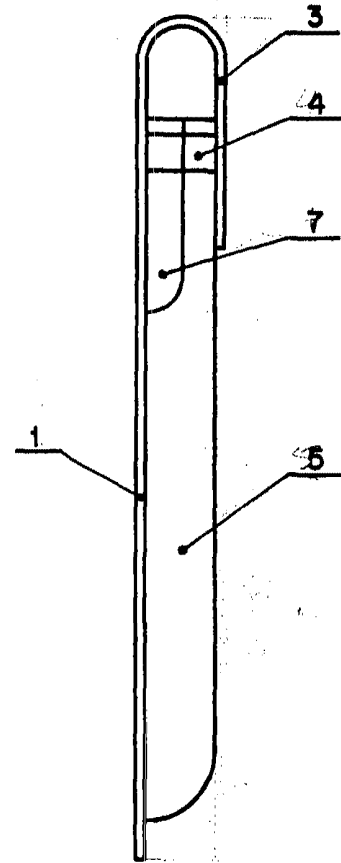

Fig. 2

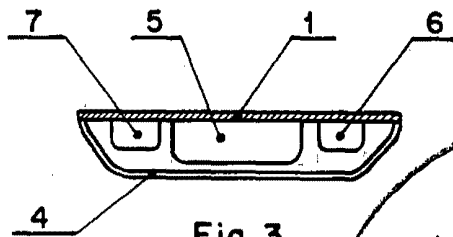

Fig. 3

Madrid.  
P.A.  
ANTONIO ARICHA  
C.F.

ESCALA VARIABLE