



125419

# MEMORIA DESCRIPTIVA

correspondiente a la solicitud de concesión de un...

## MODELO DE UTILIDAD

SOLICITANTE: Don ARQUIMEDES Y DON JOAQUIN SALUDES  
SIMON, de nacionalidad española

RESIDENCIA: VALENCIA, C/ Guillen de Castro, 96

ENUNCIADO: "SOPORTE PARA PLACAS DE MATRICULA"

gl/me.

Prioridad: Patente ..... n.º ..... del .....



125419

1 La invención a que se refiere la presente Memoria  
constituye una novedad industrial con características y ven-  
tajas que la hacen merecedora del privilegio de explotación  
exclusiva que por ella se solicita de acuerdo con las pres-  
5 cripciones del Estatuto vigente sobre Propiedad Industrial  
de fecha 26 de julio de 1.929, texto refundido publicado el  
30 de abril de 1.930.

El objeto de la presente solicitud se refiere, co-  
mo indica el enunciado a un soporte para placas de matricu-  
10 la.

La invención propone un soporte para placas de matricu-  
cula a partir de la cual el acoplamiento de dicha placa al  
vehículo alcanza un desarrollo totalmente simplificado, te-  
niendo dicho soporte por finalidad no solo el simplificar el  
15 proceso fabril de estos elementos, sino mejorar incluso y pre-  
cisamente su actuación funcional bajo una organización real-  
mente sencilla y económica.

En tal sentido el soporte para placas de matrícula  
que nos ocupa se caracteriza porque consiste en una especie  
20 de abrazadera anclable sobre el parachoques de un vehículo,  
de la cual parte al menos una pletina superior que actúa co-  
mo órgano de anclaje para la placa de la matrícula, de mane-  
ra que esta última queda situada en posición elevada con res-  
pecto al parachoques.

25 Para ayudar a la comprensión de la idea expuesta  
se ha confeccionado a título explicativo y sin carácter res-  
trictivo alguno, una lámina de dibujos. Ilustra la presente  
memoria como un ejemplo de realización del objeto que nos  
ocupa.

30 La figura 1ª corresponde a una vista en alzado fron-  
ta



125419

1 tal del soporte para placas de matricula acoplado al para-  
choques de un vehículo. Como puede observarse consiste en  
una especie de abrazadera -1- anclable sobre el parachoques  
5 -2- de un vehiculo, de la cual parte al menos una pletina -  
superior -3- (en linea de trazos) que actua como órgano de  
anclaje para la placa -4- de la matricula, de manera que es-  
ta última queda situada en posición elevada respecto del pa-  
rachoques -2-.

10 Por último la figura 2ª corresponde a una sección  
vertical del soporte que se propone con una placa de matri-  
cula incorporada. En efecto, según podemos comprobar la es-  
pecie de abrazadera -1- que forma parte del soporte presen-  
ta por ejemplo su borde superior -5- doblado con objeto de  
15 que se adapte al borde superior -6- del parachoques -2-,  
al tiempo que el borde inferior -7- de la propia abrazadera  
-1- comprende una doblez que lo fija sobre el borde -8- del  
propio parachoques -2- quedando anclada complementariamente  
la abrazadera con auxilio de un órgano de aprieto o torni-  
llo -9-.

20 De la propia abrazadera -1- emerge la pletina ver-  
tical -3- sobre la cual se ancla con auxilio de tornillos  
-10- la placa -4- de la matricula siendo importante desta-  
car que el soporte de esta última tanto puede estar consti-  
tuido por una sola abrazadera -1- como por varias dispues-  
25 tas en paralelo a lo largo del parachoques de referencia  
-2-.

30 En cualquier caso la realización del soporte des-  
crito para placas de matricula ofrece una serie decisiva de  
ventajas puesto que su constitución a base de una abrazade-  
ra de la que emerge una pletina sobre la que se ancla la pla



125419

1 ca de matricula, obedece a un proceso elemental de fabricacion que no aumenta los costos habituales de produccion permitiendo expender estos soportes a precios asequibles en el mercado.

5 Teniendo en cuenta además que el dicho soporte mejora las condiciones generales de sus similares conocidos en tanto en cuanto que simplifica el montaje de la placa permitiendo disponer a esta última en una posición elevada con respecto al parachoques desde la cual se hace mas facilmente visible, es evidente que el modelo solicitado adquiere una utilidad práctica singular por el beneficio o efecto nuevo que aporta a la función a que se destina.

10 Hecha la descripción precedente es necesario añadir que los detalles de realización de la idea expuesta pueden variar sin que por ello cambie la esencia de la invención que es la que se desprende de los párrafos que anteceden y lo que se reivindica en la siguiente

n o t a

15 En resumen: El Modelo de Utilidad que se solicita ha de recaer sobre las reivindicaciones siguientes:

20 1a.-SOPORTE PARA PLACAS DE MATRICULA, caracterizado porque consiste en una especie de abrazadera anclable sobre el parachoques de un vehiculo, de la cual parte al menos una pletina superior que actúa como órgano de anclaje para la placa de la matricula, de manera que esta última queda situada en posición elevada con respecto al parachoques.

25 2a.- Se reivindica por último, como objeto sobre el que ha de recaer el Modelo de Utilidad que se solicita  
30 "SOPORTE PARA PLACAS DE MATRICULA".

125419



1

Todo tal y como queda descrito y reivindicado en la presente Memoria que consta de cinco hojas escritas a máquina por una sola cara y dibujos que se acompañan.

Madrid, 5 de Noviembre de 1.966

5

BERNARDO UNGRIA

P.P.

Handwritten signature of Bernardo Ungria.

10

15

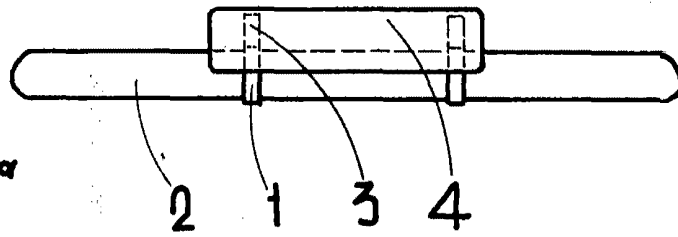
20

25

30

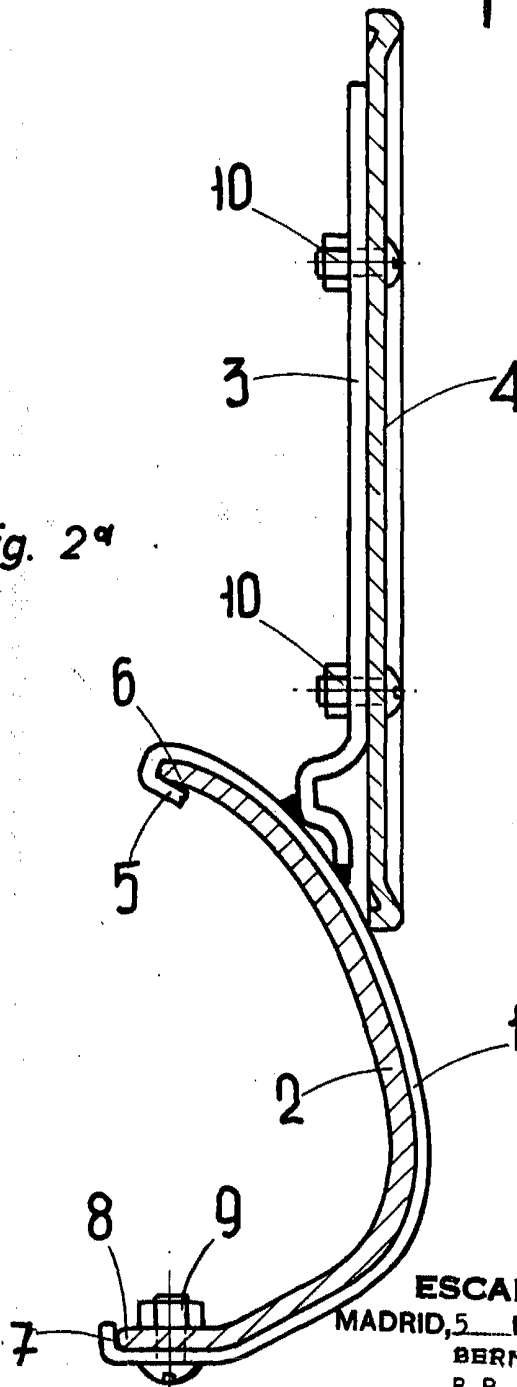


fig. 1ª



125419

fig. 2ª



ESCALA VARIABLE  
MADRID, 5 DE Noviembre DE 1966  
BERNARDO UNGRÍA  
P. P.