

25410
125410



125415

PATENTE
DE
MODELO DE UTILIDAD
por 20 años
a favor de LA METALURGICA ESPAÑOLA, S.A.
de nacionalidad española
residente en Barcelona, calle Numancia, 33-41
por:

"ENVASE EXPOSITOR PARA ARTICULOS DE MERCERIA,
PERFUMERIA Y ANALOGOS"

MEMORIA DESCRIPTIVA

La presente Patente de Modelo de Utilidad se refiere a un original y práctico envase semirrígido y transparente, que posee medios propios de sujeción para adherirse a una superficie cualquiera que contenga no sólo elementos de suspensión sino también de propaganda o reclamo. Este envase permite exponer objetos aislados del ambiente, que así se conservan siempre con un aspecto nuevo.

Hasta ahora, todos los envases análogos utilizados en el mercado constan de una cajita con cantos o bordes que señalan la configuración de la o de las piezas contenidas. Tales



cantos o bordes se adaptan al contorno recto de tales piezas. For dicha causa, muchas de estas cajitas o envases no reúnen las características de resistencia exigidas para soportar el peso de algunas piezas o la presión de los dedos en el momento de manipular dichos envases. Ello ha obligado a idear un nuevo envase provisto de ángulos reforzados, los cuales dan rigidez al conjunto y garantizan la resistencia de todo el expositor.

5.

Esencialmente, el nuevo envase de la demanda se caracteriza por estar constituido por una caja laminar monopieza

10.

transparente (de plástico o similar) provista en sus cuatro ángulos de un conformado prismático a partir del cual se definen las paredes laterales de la citada caja, las cuales son inclinadas, dando así lugar a un receptáculo prácticamente troncopiramidal de esquinas reforzadas, en el que todo el borde de la boca abierta del mismo se halla rodeado por una pestaña plana, que se utiliza para adherir el envase a una placa de soporte.

15.

Para la mejor comprensión de la invención se acompaña dos hojas de dibujos, en los que:

20.

Fig. 1 puede apreciarse una vista en planta del envase.

Figs. 2 y 3 son vistas laterales del mismo.

Fig. 4 es una vista en perspectiva del envase completo.

25.

Fig. 5 muestra a mayor escala, en perspectiva y parcialmente fraccionado el objeto de esta demanda.

El mencionado envase está constituido por un cuerpo monopieza laminar transparente, preferentemente de material plástico, dividido en un fondo plano (1), unas paredes inclinadas (2), unos ángulos (3) y una pestaña plana circundante (4), que:

30.



125416

por un medio adhesivo apropiado (5), permite fijar el conjunto a una cartulina o análogo de soporte (6), que puede estar dotada de un elemento (7) propio para la suspensión de todo el dispositivo.

5. Merece especial mención el refuerzo que proporcionan las zonas (3), las cuales adoptan una forma sensiblemente prismática, con dos paredes perpendiculares o ligeramente inclinadas respecto a la pestaña (4) y unidas a las paredes marcadamente oblicuas (2), las cuales dan al envase estructura troncopiramidal de poca altura.

10. La resistencia del receptáculo transparente citado (en cuyo interior se contienen artículos diversos de mercería, perfumería o similares) es muy grande, manteniéndose el mismo establemente fijado al soporte (4), que constituye la tapa de cierre del citado envase, tal como se aprecia en las Figs. 4 y 5

Serán independientes del objeto de la invención los materiales, dimensiones y demás detalles del envase descrito, siempre que las variaciones que se introduzcan no afecten a su esencialidad.

20. N O T A

REIVINDICACIONES

Se reivindica como objeto de la presente Patente de Modelo de Utilidad:

25. 1ª.-Envase expositor para artículos de mercería, perfumería y análogos, que se caracteriza esencialmente por estar constituido por una caja laminar monopieza transparente, provisto en sus cuatro ángulos de un conformado prácticamente prismático, a partir del cual se definen las paredes laterales de la citada caja, las cuales son inclinadas convergiendo hacia el fondo de la misma, dando así lugar a un receptáculo sensiblemente tronco-
- 30.

125416



piramidal de esquinas reforzadas, en el que todo el borde de la boca abierta del mismo se halla rodeado por una pestaña plana, mediante la cual, y con ayuda de un medio adhesivo o de fijación conveniente, se aplica e inmoviliza el aludido envase transparente a una cartulina o placa de soporte, dotado no sólo de un sistema eventual de suspensión sino provisto también de superficies para propaganda y demás.

5. 2ª.-Envase expositor para artículos de mercería, perfumería y análogos, según la reivindicación anterior, que se caracteriza por el hecho de que los cuatro ángulos de la caja transparente poseen, debido a la orientación de las caras de su conformado sin solución de continuidad, una gran resistencia a la compresión, impidiendo la deformación del conjunto del envase, en el que se contienen los artículos a proteger y a exponer a través de la transparencia de dicha caja.

10. 3ª.-ENVASE EXPOSITOR PARA ARTICULOS DE MERCERIA, PERFUMERIA Y ANALOGOS.

15. Sean cuales fueren las circunstancias que concurren con la esencialidad propia de la misma.

Consta la presente Memoria descriptiva de cuatro páginas foliadas y mecanografiadas por una sola cara y va acompañada de dos hojas de dibujos aclarativos.

Madrid, - 5 Noviembre 1966

P. A.

EL VOLART PONS

125415



FIG. 2

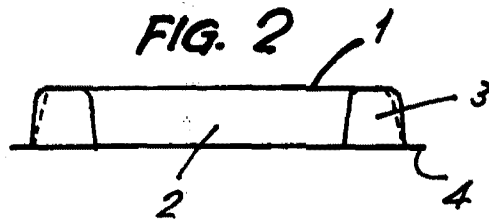

FIG. 1

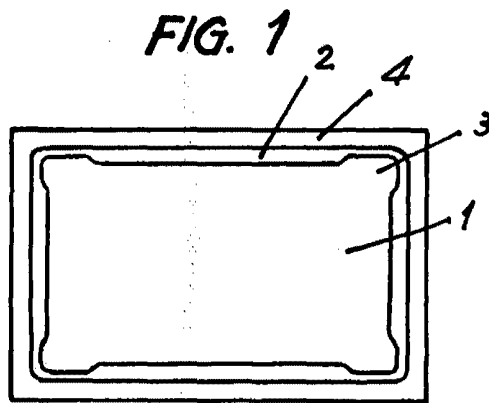

FIG. 3

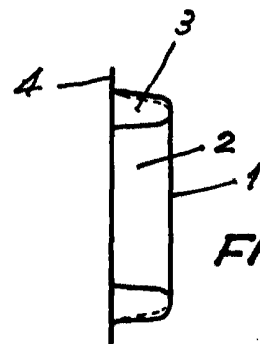
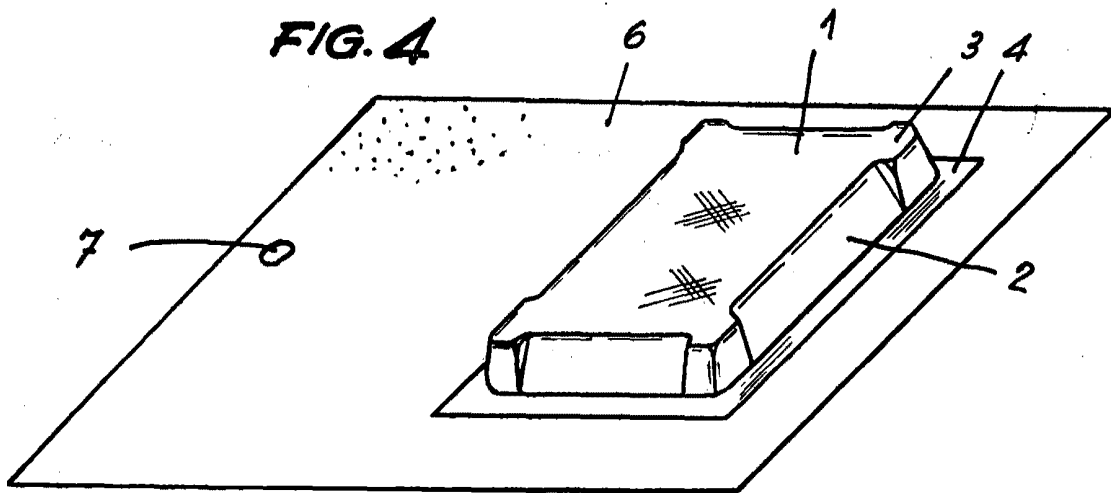

FIG. 4



Madrid - 5 de Noviembre de 1966

P. A.

Esquivel Volant

Escala variable

125416



FIG. 5

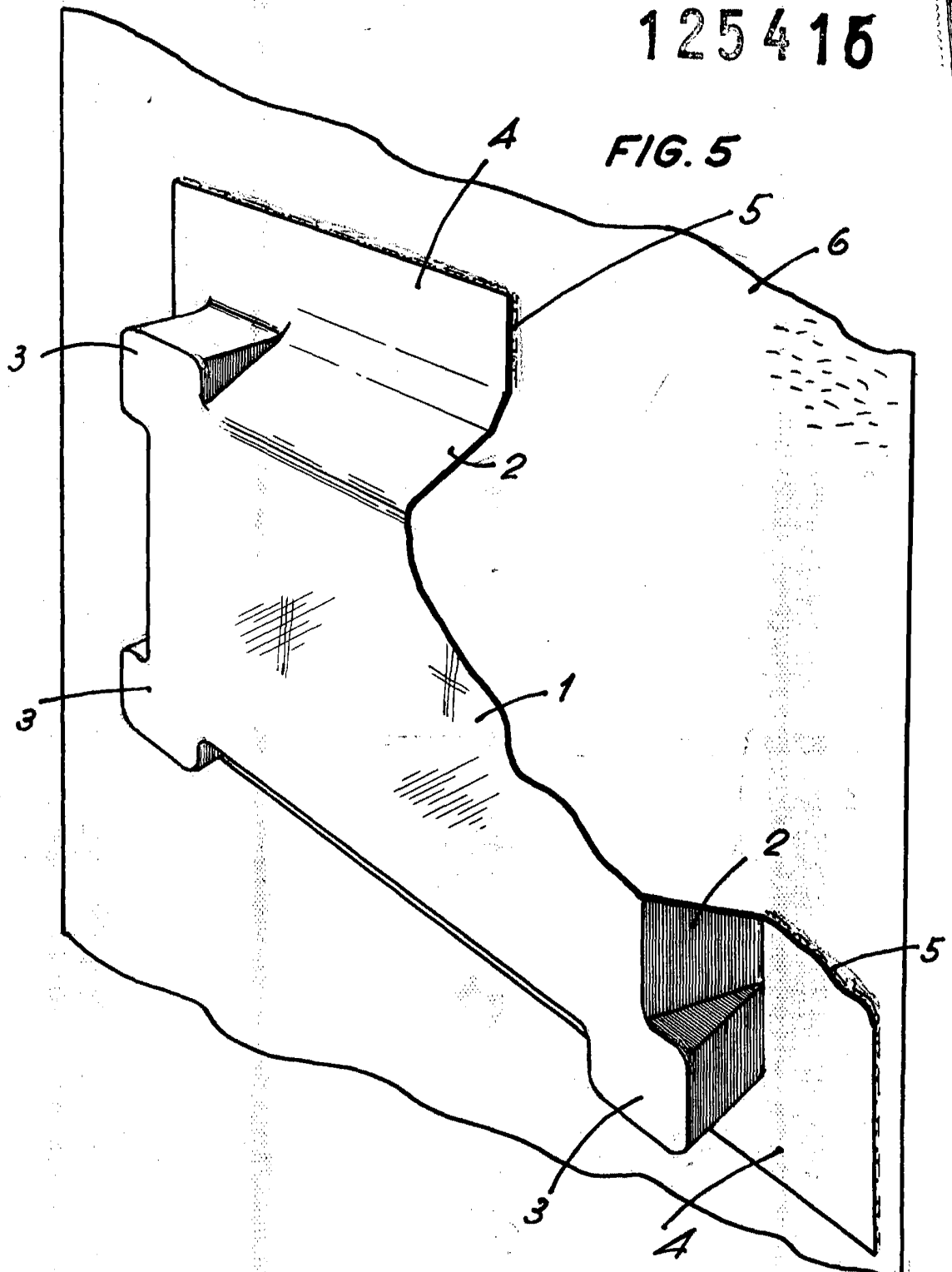

Madrid, - 5 de Noviembre de 1.966

P.A.

EST FONS
E. Espiell Velaet

Escala variable