



125411

MEMORIA DESCRIPTIVA

Correspondiente a la solicitud de registro de un Modelo de Utilidad que, por veinte años, se solicita para España, a favor de D. Juan FERRER VAL, de nacionalidad española, residente en Zaragoza, calle de Caspe, nº 25 - - - - -

p o r

"SOPORTE PARA MORDAZA LEVANTA-CHAPAS"

Se reivindica la protección jurídica prevista en el vigente Estatuto sobre Propiedad Industrial para un soporte móvil de una mordaza levanta-chapas, cuyas características y perfeccionamientos con relación a cuanto sobre la materia se conoce en la actua-

125411

- 2 -



lidad en el mercado nacional le hacen acreedor del privilegio de explotación exclusiva que preceptúa el mencionado cuerpo legal.

5 En la actualidad, para el levantamiento de chapas se han de valer de cadenas o enganches rudimentarios de accionamiento poco rápido y bastante inseguro, con la consiguiente pérdida de tiempo.

10 Con el fin de lograr el grado máximo de rapidez y seguridad en el movimiento de chapas, se ha ideado el presente modelo, uno de cuyos posibles casos de realización en la práctica queda representado en las hojas de dibujos anexas a esta memoria, cuyo caso de realización se cita a título de ejemplo ilustrativo de esta descripción y por consiguiente, sin carácter limitativo alguno.

15 Haciendo referencia a la numeración convencional dada en las dos hojas de planos a los distintos elementos y piezas componentes del objeto industrial de éste modelo de Utilidad, a continuación se detalla su construcción y características.

20 Hoja 1ª de planos: Vista frontal por uno de los costados del objeto que permite apreciar la disposición funcional de mordaza y leva accionada por atirantamiento de la cadena de suspensión en el momento de izar la carga.

25 Hoja 2ª de planos: Sección vertical de un alzado del mismo objeto aclaratoria de la figura anterior, Muestra un detalle del montaje de los bulones-eje de la leva prensora y de la corona acanalada o polea de 30 conducción de la cadena, como asimismo de los corres-

125411



- 3 -

pondientes dispositivos de lubricación de dichos bu-
lones.

5 Consta esencialmente de un cuerpo principal (1)
o soporte de las diversas piezas componentes del apare-
to, de forma naturalmente variable aunque normalmente
circular, cuyo cuerpo esta integrado por dos paredes
que presentan su parte inferior ranuradas arbitrando
un espacio vacío por el que se introduce el material
a levantar y una mordaza (2) en uno de los lados de ta
10 ranura (hoja 1ª de planos).

Una leva (3) gira sobre un bulón (4), siendo so-
lidaria a la mencionada leva una cadena (5).

15 En el extremo superior de la cadena (5) va aco-
plada una anilla de enganche (6) para engarce con el
garfio de la grúa.

20 En el cuerpo (1) va situada una corona acanala-
da o polea (7) montada sobre un eje (8) siendo la fi-
nalidad de la misma guiar y obligar el giro de la leva
en el momento de atirantamiento de la cadena de sus-
pensión (5) y de este modo, oprimir fuertemente la
chapa entre leva y mordaza para llevar a cabo la ele-
vación o traslado de dicho material.

25 El montaje del bulón (4) sobre el que gira la
leva (3) queda asegurado mediante un pasador (9) y
la lubricación del mismo con su engrasador (10).

30 Se hace la salvedad de que los detalles acci-
dentales de forma, tamaño y materiales utilizados en
su construcción, podrán ser objeto de alteración sin
que tal modificación desvirtúe la esencialidad que
caracteriza a la siguiente:

125411



- 4 -

N O T A

EN RESUMEN: El presente Modelo de Utilidad que, por veinte años se solicita para España, ha de recaer sobre las siguientes reivindicaciones:

- 5 1ª.- "SOPORTE PARA MORDAZA LEVANTA-CHAPAS", caracterizado esencialmente por estar constituido por un armazón o cuerpo principal cuya forma está dentro de un círculo, que comprende dos paredes ranuradas en su zona inferior en las que queda arbitrada una mordaza
- 10 contra la que ataca una leva accionada por el atirantamiento que se produce en una cadena solidaria a esta última en el momento de izar la carga, hallándose esta cadena enganchada al garfio de una grúa y la chapa a transportar introducida en la ranura de las paredes
- 15 del soporte, entre la mordaza y la leva.
- 2ª.- "SOPORTE PARA MORDAZA LEVANTA-CHAPAS", según la reivindicación anterior, caracterizado porque en el cuerpo principal han sido previstos dos taladros en las que quedan montados sendos bulones-eje sobre los
- 20 que giran respectivamente la leva citada en la reivindicación primera y una corona acanalada o polea que conduce la mencionada cadena de la que queda colgado el soporte.
- 3ª.- "SOPORTE PARA MORDAZA LEVANTA-CHAPAS", según las
- 25 reivindicaciones anteriores, caracterizado porque la citada cadena de suspensión es solidaria por un extremo a la leva prensora y por el opuesto a una anilla de enganche al garfio de una máquina elevadora.

125411



- 5 -

4a.- Por último, se reivindica la protección jurídica que, por veinte años se solicita para España. - - -

p o r

"SOPORTE PARA MORDAZA LEVANTA-CHAPAS"

5 Todo conforme queda expresado en la presente memoria descriptiva que consta de cinco folios escritos por una sola cara y dos hoja de planos que se acompañan.

Madrid, 5 NOV. 1966

P.A.,

PEDRO FELIU MAÑA
P.P.



125411

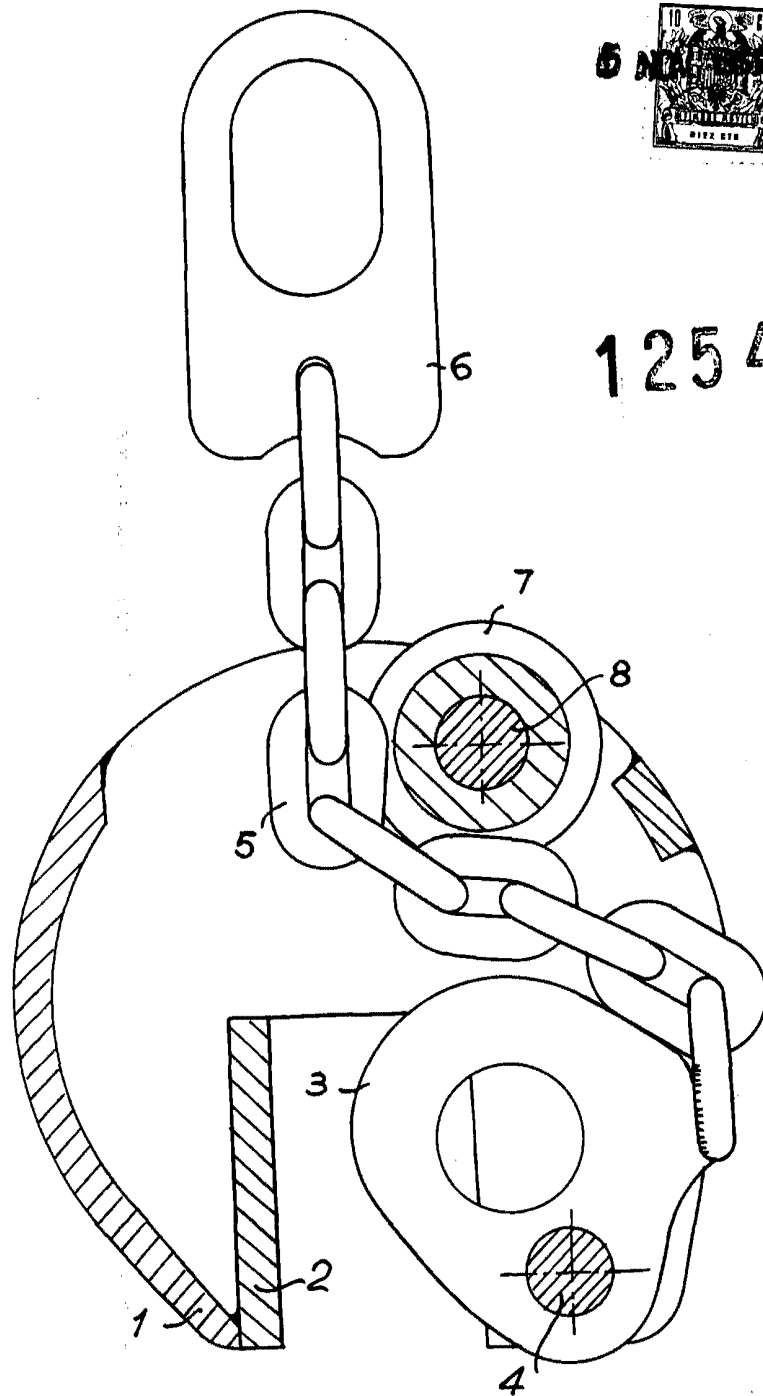

Madrid, 5 NOV. 1966
P.A.

PEDRO FELIX MARA
D.P.



125411

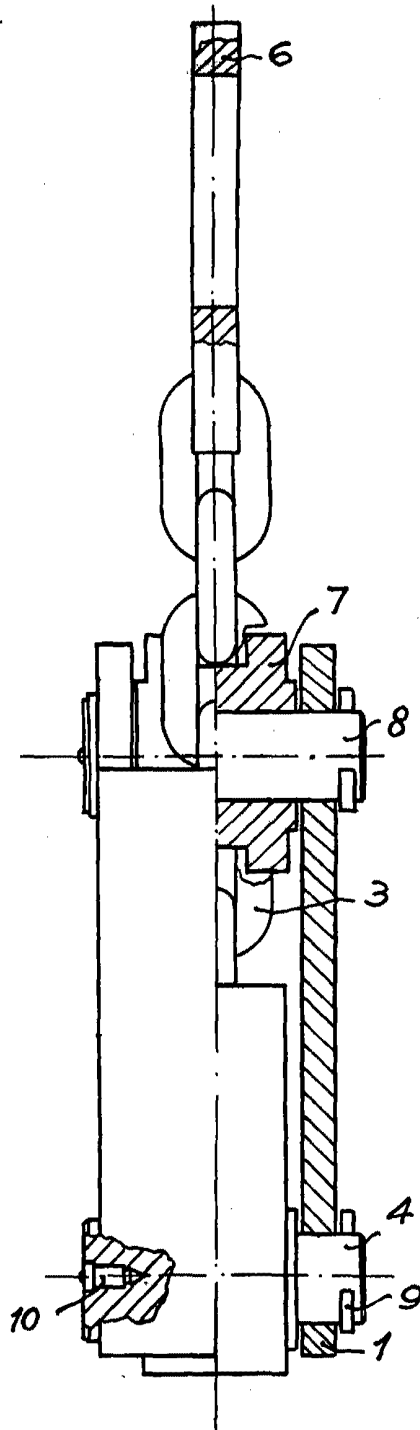

Madrid, 5 NOV. 1966
P.A.
PEDRO BELIUMARA