



125395

MEMORIA DESCRIPTIVA

que se acompaña a la solicitud de

UN MODELO DE UTILIDAD

a favor de Don Luis BARCENILLA Cubillo, de nacionalidad española, residente en MADRID, c/ Garci-Nuño núm. 11,

por

"TARJETA POSTAL PERFECCIONADA"

=====
=====

La presente descripción se refiere, como su enunciado indica, a una tarjeta postal perfeccionada, especialmente adecuada para ser empleada en felicitaciones y similares.

5 Se vienen empleando últimamente tarjetas postales con las inscripciones del nombre de la persona que las envía y las correspondientes a los sentimientos que desea expresar a la persona a quien son dirigidas.

10 Para que estas tarjetas resulten económicas es preciso encargar una cantidad considerable de ellas, y dada la variación de expresiones a comunicar se traducen en gran

número de tarjetas en disponibilidad expuestas a la inutilidad por deterioro o falta de ocasión para utilizarlas, estando sujetas a las variaciones de los gustos que se producen según avanza el tiempo.

Con el modelo que se preconiza, se evitan estos inconvenientes, por realizarse de manera que las inscripciones expresivas, estén hechas en la tarjeta y a disposición del cliente en el comercio, donde se puede elegir la cantidad y variedad precisas en el momento de adquisición, bastando la colocación en ellas de la tarjeta personal para completarlas según el uso.

En esencia, consta de una lámina doblada en dos hojas iguales en cuyo interior y sobre una de ellas está realizada la inscripción expresiva y en la otra aparece una bolsa transparente para la introducción de la tarjeta personal.

Para la mejor comprensión de cuanto antecede, se hace a continuación una detallada descripción del elemento descrito, con referencia a los dibujos que se acompañan.

La figura 1ª, es una vista en perspectiva de la tarjeta postal perfeccionada, abierta, mostrando la bolsa de alojamiento.

La figura 2ª, es una vista en perspectiva del modelo semicerrado mostrando la cara anterior.

Según queda representado en los dibujos, una lámina flexible y resistente de material adecuado a la recepción de inscripciones, presenta en su parte central un doblez (1) realizado de manera que queda dividida en dos hojas (2 y 3), rectangulares que al abatirse una sobre otra coinciden en sus bordes, una de las cuales (2) recibe en su cara exterior (4) un motivo decorativo y por la interior (5) una inscripción indicativa de los sentimientos que se desean expresar.

La hoja contraria (3) recibe en su cara interior (6) paralela a ella, una bolsa (7) de material transparente unida por uno de sus extremos (8) a las proximidades del dobléz (1), sobre la cual presenta una abertura (9) para introducción de una lámina (10) en su interior, tal que una tarjeta de visita.

Descrita suficientemente la naturaleza y objeto del modelo, así como la manera en que el mismo puede ser llevado a la práctica, se hace constar que en su realización podrán ser variables las formas, dimensiones y materiales, y en general, todo cuanto sea accesorio o secundario, siempre que ello no cambie, altere o modifique la esencialidad del objeto descrito.

Los términos en que queda redactada esta Memoria, son ciertos y fiel reflejo del objeto descrito, debiéndose tomar con carácter amplio y nunca en forma limitativa.

N O T A :

EL MODELO DE UTILIDAD que se solicita, deberá recaer, precisamente, sobre las particularidades características de las siguientes reivindicaciones:

1ª.- Tarjeta postal perfeccionada, caracterizada por comprender una lámina rectangular de material resistente y flexible, susceptible de recibir inscripciones, que presenta en su centro un dobléz que la permite conformarse en dos hojas que coinciden una sobre otra, una de las cuales recibe en el interior del abatimiento una bolsa plana rectangular de material transparente unida a ella por uno de sus extremos, que queda paralelo y en las inmediaciones del dobléz:



70 sobre cuya unión presenta una abertura para recepción de
cuerpos laminares planos de dimensiones adecuadas, tal que
tarjetas de visita o similares.

2ª.- "TARJETA POSTAL PERFECCIONADA".

Todo según queda expuesto en la presente Memoria,
que consta de cuatro hojas foliadas y mecanografiadas por
una sola cara, y una hoja de dibujos que con la misma se
acompaña.

MADRID, 4 NOV. 1966

P. A.
Moderado Polo
P. P.

125395



FIG. 1

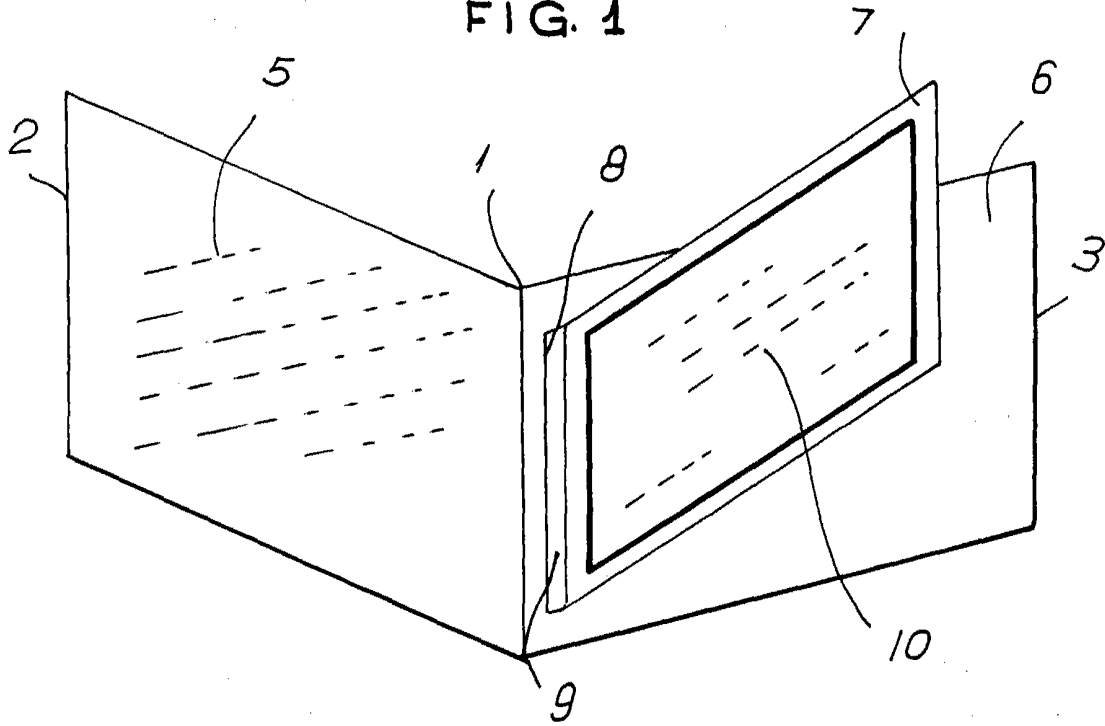
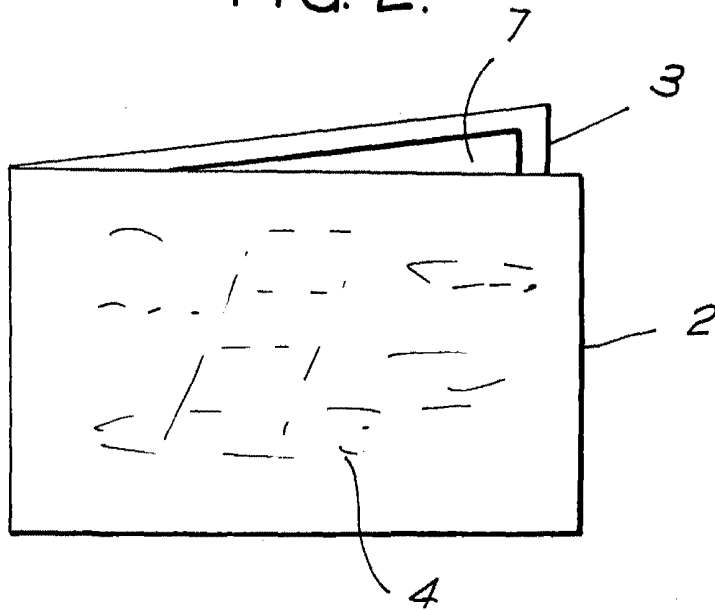

FIG. 2.



Madrid. 4 NOV. 1966

Manuel P. P.
P. P. *Manuel P. P.*

ESCALA VARIABLE.