

125345

MEMORIA



Presentada por Don Benito González del Valle, español residente en Ciudad-Lineal Ayuntamiento de Canillas, calle de Hernández de Tejada número cinco; y el objeto de la patente es la explotación industrial de un PROCEDIMIENTO DE UNIÓN DE TUBOS O JUNTA PARA TUBERÍAS APLICABLE A CUALQUIER CLASE DE MATERIAL DE TUBOS Y A CUALQUIER DIMENSIÓN DE ESTOS, como se detalla a continuación.

Los tubos (a) de cualquier material se unirán según se detalla en el dibujo adjunto mediante dos medios cilindros (b) de fundición o de la misma sustancia de los tubos, que sujetarán los extremos de estos mediante dos pezones (c) dispuestos para introducirse en orificios abocardados practicados en cada extremo de los tubos a unir. En estos orificios también cónicos con la bocarda correspondiente entrarán los mencionados pezones provistos de unos dedales de plomo (d) destinado a cerrar herméticamente el orificio. En la zona de contacto de los dos tubos se instalará un anillo de plomo (e) del mismo diámetro de estos, de la forma que se indica en el dibujo y rebordeado para coger las cabezas de ambos tubos. Este anillo se rellenará de plomo fundido (f) al efectuarse la unión de ambos tubos para corregir los defectos de ajuste, impermeabilizar la junta y prestarle la elasticidad necesaria.

Los dos semi-cilindros (b) primeramente citados y colocados en forma de manguito abarcando los extremos de los tubos en una longitud calculada según el diámetro de éstos, dejarán una pequeña holgura (g) en las generatrices de junta para rellenarla con un betún de fontanero.

La unión de éstos semi-cilindros se mantendrá por dos aros de hierro (h) de sección circular encajados a presión en los sitios determinados por el dibujo, formando así un conjunto sólido que haga estable la junta obtenida.

**NOTA REIVINDICATORIA:** Fundándose en lo expuesto se reivindica la patente para el PROCEDIMIENTO DE UNIÓN DE TUBOS O JUNTA PARA TUBERÍAS APLICABLE A CUALQUIER CLASE DE MATERIAL DE TUBOS Y A CUALQUIER DIMENSIÓN DE ÉSTOS.

Madrid, 15 de Enero de 1.932.

123349

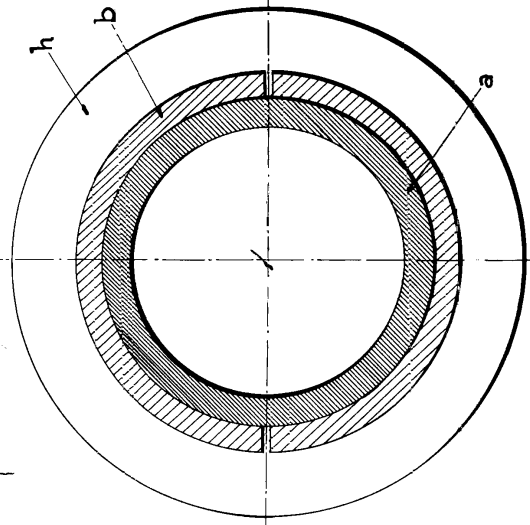

SECCION AB

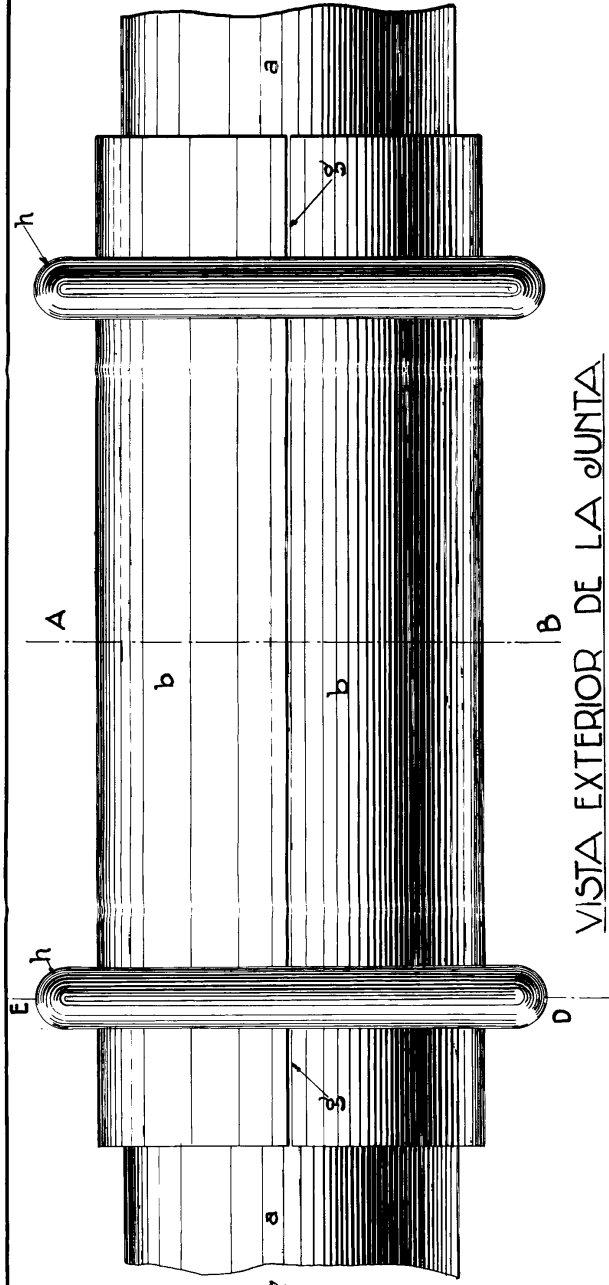

VISTA EXTERIOR DE LA JUNTA

Escala tamaño natural para tubos de 0.05

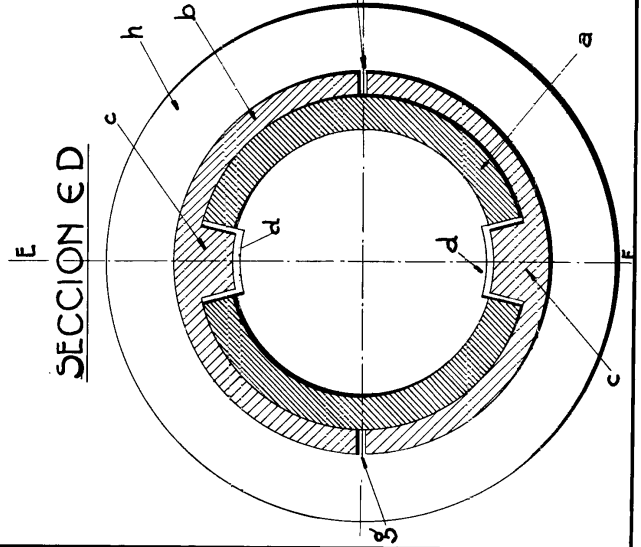

SECCION ED

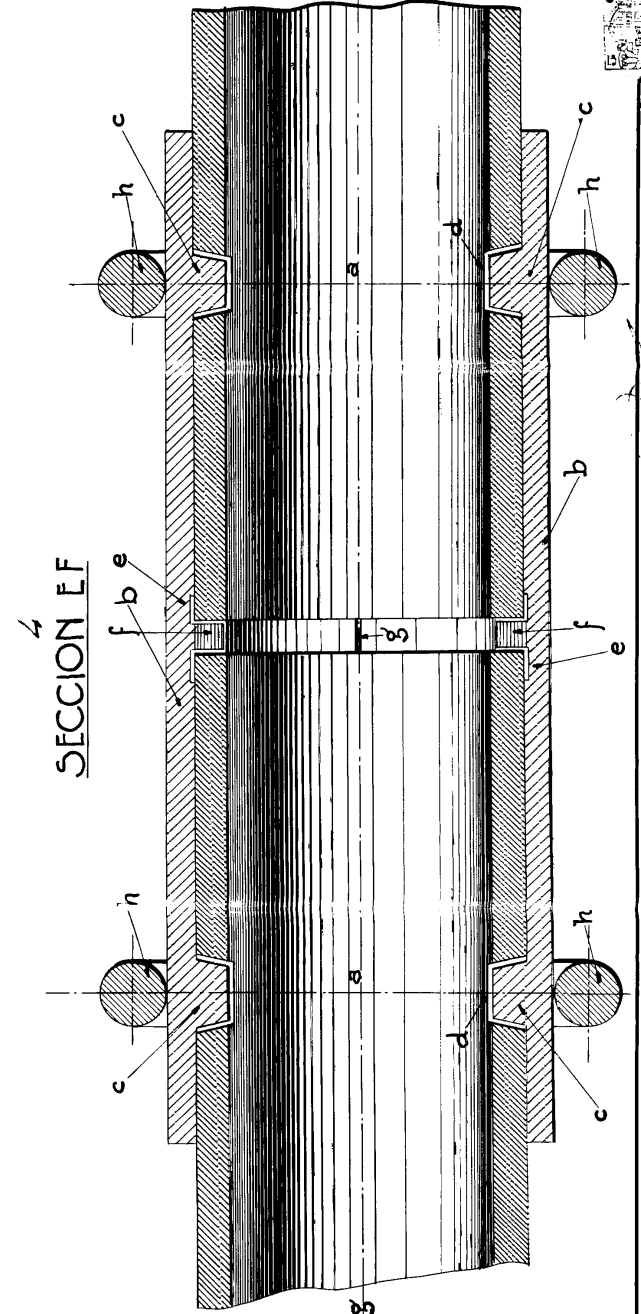

SECCION EF

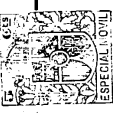

Benito Gonzalez del Valle - una sola copia