



125323

125323

MEMORIA DESCRIPTIVA

=====

Correspondiente al registro de Modelo de Utilidad que, por veinte años, se solicita para España y sus Colonias, a favor de la firma "SIFRA - SOCIEDAD IBERICA FRANCESA,S.A.", residente en LA LLAGOSTA (Barcelona), Detrás calle Antonio Baqué - - - - -

5.

p o r

"DISPOSITIVO PARA LA AFIANZACION DE LAS TIRAS CINCHO PARA ASIENTOS EN SILLAS, BUTACAS Y SIMILARES"

=====

10.

El objeto del presente Modelo de Utilidad se refiere a un dispositivo para la afianzación de los extremos de las tiras-cincho en los marcos de los asientos de butacas, sillas, sillones, camas y similares, con cual disposición se simplifica la construcción de tales dispositivos afianzadores, sin posibilidad de que se produzcan desgarros en los extremos de las tiras-cincho.

15.



Para una correcta interpretación se describe a continuación un caso de realización práctica, a título de ejemplo, no limitativo, del objeto del nuevo dispositivo acompañándose de una hoja de dibujos en la que:

5. En la figura 1, se representa la lámina cuña que forma parte del dispositivo en alzado y planta superior.

En la figura 2, parte de un marco soporte con una tira-cincho colocada.

10. Y en la figura 3, el extremo de una tira cincho doblada con la pieza cuña y antes de su introducción en la cavidad correspondiente del marco.

15. Consiste la invención en que en el borde superior (1) del marco (2) de sustentación del asiento, de la butaca, sillón o similar hay practicadas una pluralidad de cavidades estrechas (3) alargadas, sensiblemente mayores que la tira cincho (4) correspondiente y de profundidad suficiente para que en la misma se introduzca el extremo de dicha tira cincho (4) doblado sobre sí mismo y en el doblado de dicho extremo hay introducida, verticalmente, una pieza laminar rígida (5) también de igual anchura que la de la tira (4) y de altura sensiblemente igual a la profundidad de la ranura (3), de manera que dicha pieza actúa de cuña y con el grosor de la tira y del extremo doblado junto con el de la pieza se forma un reengrueso que presiona contra las paredes de la cavidad (3) impidiendo así que el extremo doblado del extremo de la tira pueda escapar del alojamiento que tiene dentro de la ranura alargada.

20. La pieza rígida (5) presenta su borde inferior dentado (6) con objeto de que con las púas del mismo se apriete, además, contra el doblado del extremo de la tira y también

30.



contra el fondo de la rendija aumentando el índice de retención del extremo afianzado.

5. Se sobreentiende que en el presente caso, serán variables cuantos detalles de construcción y acabado, no alteren, cambien o modifiquen la esencia de la invención.

N O T A

Descrito el objeto y utilidad de la invención, lo que se declara como no divulgado ni practicado en España, comprende las siguientes reivindicaciones:

10. 1ª.- Dispositivo para la afianzación de las tiras cincho para asientos en sillas, butacas y similares, caracterizado por el hecho de que en el borde superior del marco de sustentación del asiento de la butaca, sillón o similar, hay practicadas una pluralidad de cavidades estrechas alargadas, sensiblemente mayores que la tira cincho correspondiente y de profundidad suficiente para que en la misma se introduzca el extremo de dicha tira cincho doblado sobre sí mismo y en el doblado de dicho extremo hay introducida, verticalmente, una pieza laminar rígida también de igual anchura que la de la tira y de altura sensiblemente igual a la profundidad de la ranura, de manera que dicha pieza actúa de cuña y con el grosor de la tira y del extremo doblado junto con el de la pieza se forma un reengrueso que presiona contra las paredes de la cavidad impidiendo así que el extremo doblado del extremo de la tira pueda escapar del alojamiento que tiene dentro de la ranura alargada.
- 15.
- 20.
- 25.

2ª.- Dispositivo para la afianzación de las tiras cincho para asientos en sillas, butacas y similares, según la anterior reivindicación, en el que la pieza rígida pre-

125323



enta su borde inferior dentado con objeto de que con las púas del mismo se apriete, además, contra el dobléz del extremo de la tira y también contra el fondo de la rendija aumentando el índice de retención del extremo afianzado.

5.

3ª.- DISPOSITIVO PARA LA AFIANZACION DE LAS TIRAS CINCHO PARA ASIENTOS EN SILLAS, BUTACAS Y SIMILARES.

Según se describe y reivindica en la presente Memoria descriptiva, que consta de cuatro hojas foliadas y escritas por una sola cara y acompañada de una hoja de dibujos.

Barcelona para Madrid, a quince de Octubre de mil novecientos sesenta y seis.

P. A.,

Antonio Aricha

P. P.

125323



15 OCT 1966

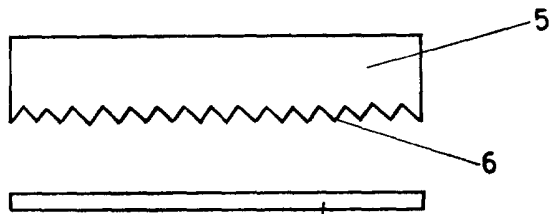

FIG. 1

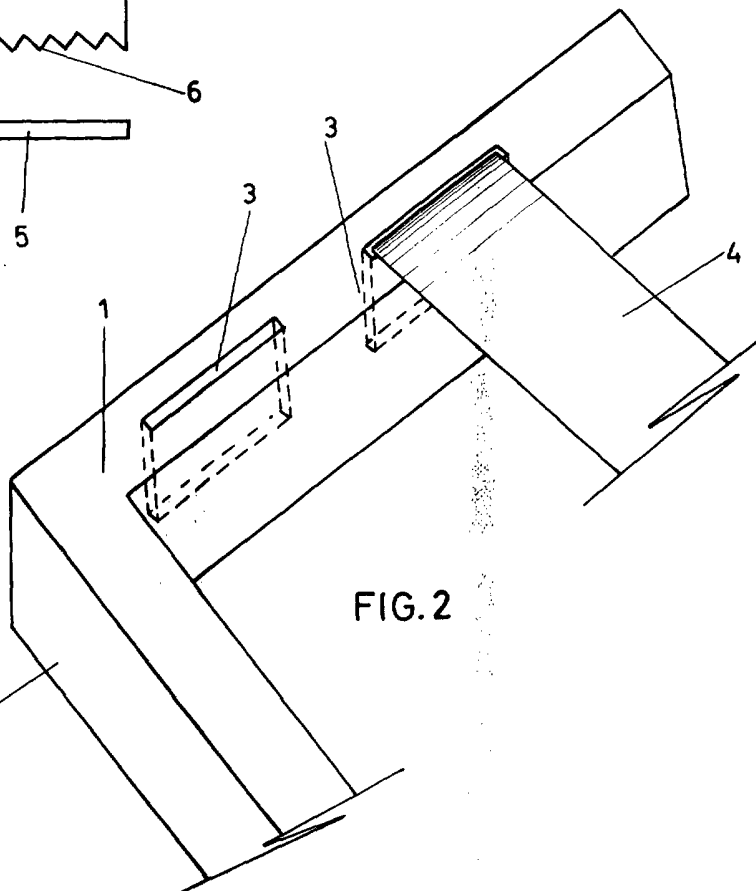

FIG. 2

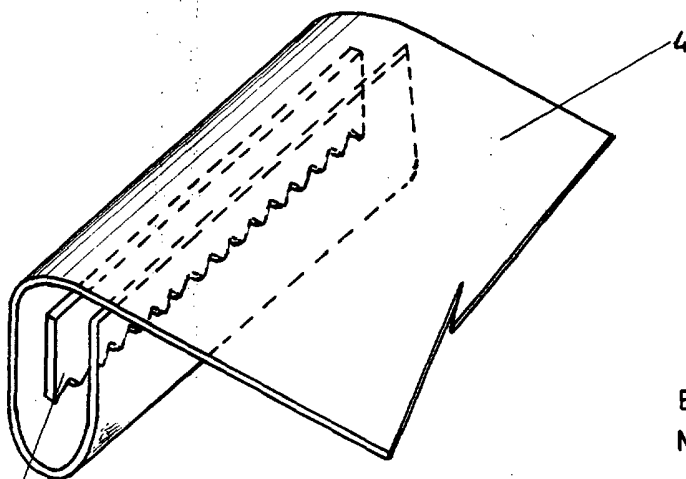

FIG. 3

Barcelona para
Madrid 15 Octubre 1966

P.P.
Antonio Aricha
P.P.

Escala variable