



125272

125272

MEMORIA DESCRIPTIVA

correspondiente a la solicitud de concesión de un...

MODELO DE UTILIDAD

SOLICITANTE: JUGUETES Y ESTUCHES, S.A., entidad de
nacionalidad española.

RESIDENCIA: IBI (ALICANTE), Cra. de Bañeres, s/n

ENUNCIADO: "NETRALLETA DE JUGUETE, PERFECCIONADA"

Prioridad: Patente n.º del

cg/jl



125272

1

La invención a que se refiere la presente Memoria constituye una novedad industrial con características y ventajas que la hacen merecedora del privilegio de explotación exclusiva que por ella se solicita, de acuerdo con las prescripciones del vigente Estatuto sobre Propiedad Industrial de fecha 26 de Julio de 1.929, texto refundido, publicado el 30 de Abril de 1.930.

5

Como es sabido, las metralletas de juguete conocidas comprenden un mecanismo sonoro de percusión combinado con una fuente de luz que se desplaza por un cilindro traslúcido alojado en el cañón ranurado del arma.

10

Sin embargo, éste tipo de juguetes adolece de una serie de problemas como consecuencia de una organización compleja que requiere en todo momento la presencia de mano especializada para su fabricación, lo cual supone una serie de dispendios de tiempo y mano de obra que aumenta sensiblemente los costos habituales de producción.

15
20

El Modelo que se solicita resuelve de una forma efectiva estos problemas partiendo de una organización sencilla y económica. Tiene por finalidad mejorar las cualidades funcionales de las metralletas de juguete conocidas e incluso ampliar la aplicación de las mismas, en virtud de una organización simplificada que no aumenta los costos de producción.

25

Al efecto, la metralleta de juguete que se solicita viene caracterizada porque, siendo del tipo que comprende un mecanismo sonoro de percusión combinado con una fuente de luz que se desplaza por un cilindro traslúcido alojado en el cañón ranurado, presenta el gatillo accionador fundamentalmente provisto de una caja de resonancia -

30



125272

1 de la cual parte una lengüeta que incide sobre un piñón mon-
tado en el eje de giro de un volante de inercia, emitiendo
un sonido que simula el silbido de los proyectiles.

5 Entretanto, el contacto de aquella lengüeta con
el piñón se produce específicamente cuando se desconecta el
circuito eléctrico bajo la descompresión del gatillo.

10 Finalmente, la metralleta que nos ocupa viene ca-
racterizada porque la empuñadura delantera que comprende se
constituye en un encaje que recibe el acoplamiento a pre-
sión de un arma auxiliar accionable en posición acoplada, -
teniendo practicadas a ambos lados de dicha empuñadura sen-
das vainas que alojan dardos sustancialmente disparables --
por dicha arma auxiliar.

15 Para ayudar a la comprensión de la idea expuesta,
se ha confeccionado a título explicativo y sin carácter res-
trictivo alguno, una lámina de dibujos. Ilustra la presente
Memoria como un ejemplo de realización del objeto que nos -
ocupa.

20 La figura única que comprende nos ofrece una sec-
ción en alzado de la metralleta que se solicita. Como puede
comprobarse es del tipo que comprende un mecanismo sonoro -
-1- de percusión combinado con una fuente de luz -2- que se
desplaza por un cilindro translúcido -3- alojado en el ca--
ñón -4- renurado por -5-.

25 Pues bién, constituye una verdadera novedad que
el gatillo -6- accionador está fundamentalmente provisto de
una caja de resonancia -7- de la cual parte una lengüeta -
-8- que incide sobre un piñón -9- montado en el eje de giro
-10- de un volante de inercia, emitiendo un sonido que simu-
30 la el silbido de los proyectiles.

125272-3



1 Entretanto, el contacto de aquella lengüeta -10- con el piñón -9- se produce específicamente cuando se desconecta el circuito eléctrico bajo la descompresión del gatillo -6-.

5 También podemos apreciar en ésta figura que la empuñadura delantera -11- que comprende se constituye en un encaje -12- que recibe el acoplamiento a presión de un arma auxiliar -13- accionable en posición acoplada.

10 Finalmente podemos ver en la repetida figura única que a ambos lados de la empuñadura -11- hay practicadas sendas vainas -14- que alojan dardos -15- sustancialmente disparables por dicha arma auxiliar -13-.

15
20

En la esfera industrial la realización descrita ofrece una serie decisiva de ventajas. En efecto, su organización sencilla y económica permite expender éste tipo de juguetes a precios asequibles en el mercado.

Si consideramos además que dicha organización mejora sensiblemente las cualidades funcionales de las metralletas conocidas e incluso amplía su aplicación, es evidente que el Modelo que se solicita adquiere una utilidad práctica singular por el beneficio o efecto nuevo que aporta a la función a que se destina.

25

Hecha la descripción precedente hemos de añadir que los detalles de realización de la idea expuesta pueden variar, sin que por ello cambie la esencia de la invención que es la que se desprende de los párrafos que anteceden y lo que se reivindica en la siguiente

NOTA

30

En resumen, el Modelo de Utilidad que se solicita, ha de recaer sobre las siguientes reivindicaciones:



125272

1

1ª.- METRALLETA DE JUGUETE, PERFECCIONADA, caracterizada porque, siendo del tipo que comprende un mecanismo sonoro de percusión combinado con una fuente de luz que se desplaza por un cilindro translúcido alojado en el cañón - ranurado, presenta el gatillo accionador fundamentalmente provisto de una caja de resonancia de la cual parte una lengüeta que incide sobre un piñón montado en el eje de giro de un volante de inercia, emitiendo un sonido que simula el silbido de los proyectiles, pero con la particularidad de que el contacto de dicha lengüeta con el piñón se produce específicamente cuando se desconecta el circuito eléctrico bajo la descompresión del gatillo.

5

10

2ª.- METRALLETA, según reivindicación primera, caracterizada porque la empuñadura delantera que comprende se constituye en un encaje que recibe el acoplamiento a presión de un arma auxiliar accionable en posición acoplada, teniendo practicadas a ambos lados de dicha empuñadura sendas vainas que alojan dardos sustancialmente disparables por dicha arma auxiliar.

15

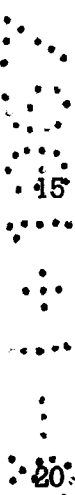

20

3ª.- Se reivindica por último, como objeto sobre el que ha de recaer el Modelo de Utilidad que se solicita, "METRALLETA DE JUGUETE, PERFECCIONADA".

25

Todo tal y como queda descrito y reivindicado en la presente Memoria que consta de cinco hojas escritas a máquina por una sola cara y dibujos que se acompañan.

Madrid, 29 de Octubre de 1.966

BERNARDO UNGRIA
p.p.

30

125272

1/2

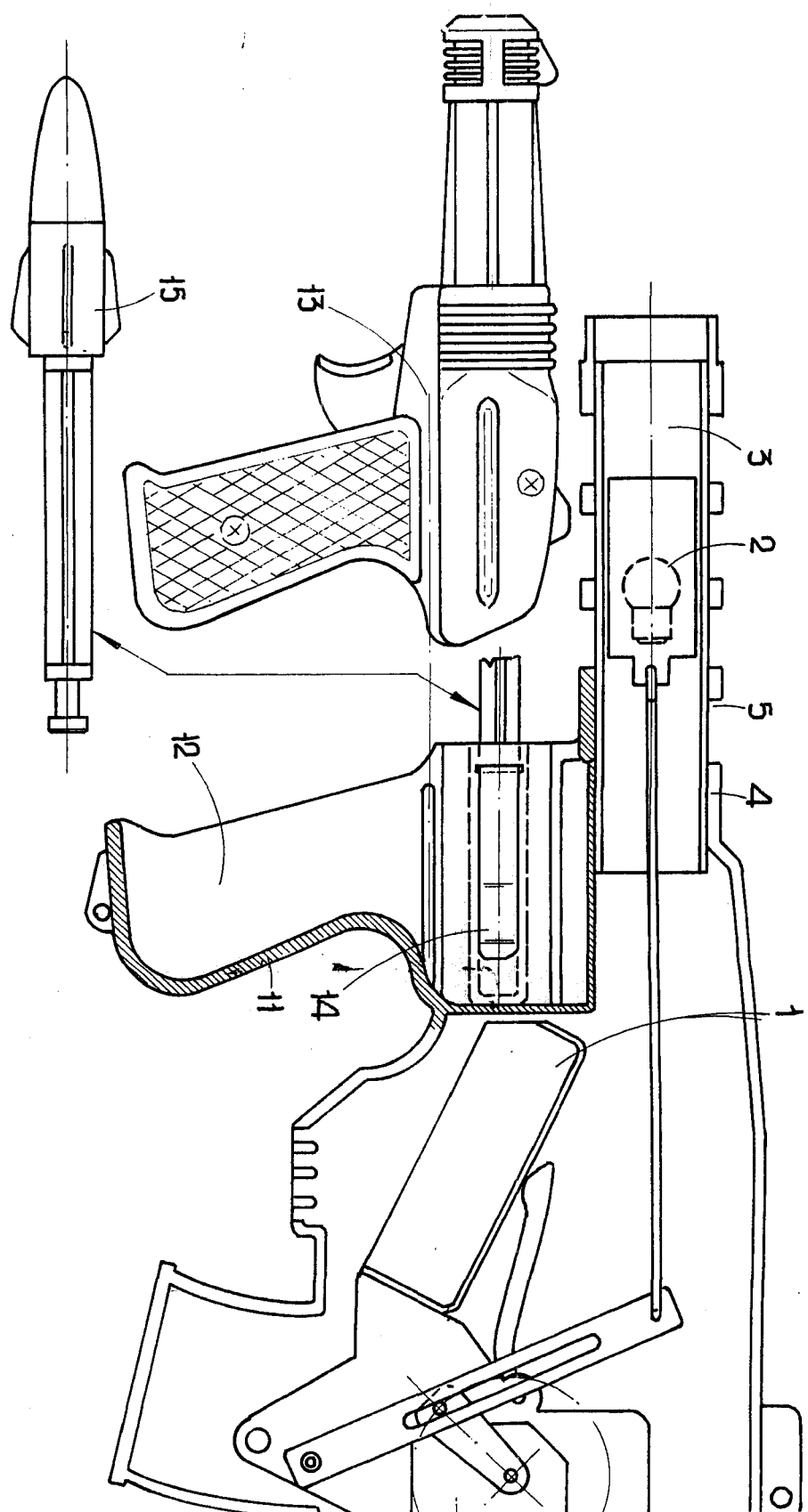

125272

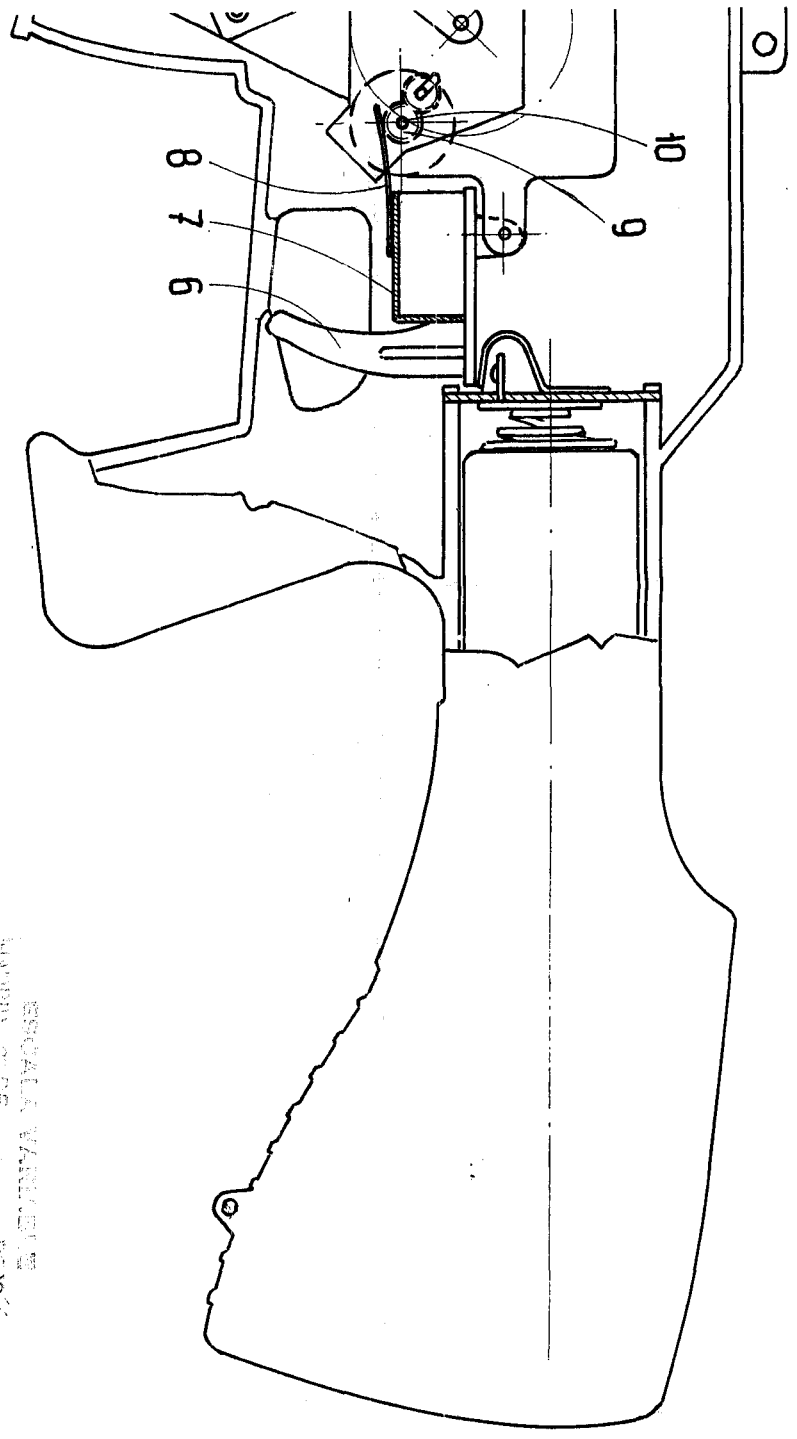
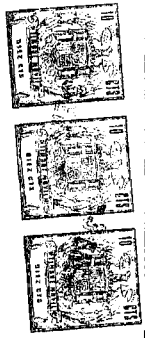

ESPECIAL VANDERBILT
MAY 22 1955
125272

2/2