

MEMORIA DESCRIPTIVA

D. Juan BURGI.- BARCELONA.

125143



PATENTE DE INTRODUCCION

por 10 años

para "Un aparato abrazadera para empalmes de tubos"-----

a favor de D. Juan BURGI, de nacionalidad alemana, domiciliado en BARCELONA, calle de Bailén, nº 158.

MEMORIA DESCRIPTIVA

En los empalmes de los tubos, especialmente de los que se establecen entre tubos de materia flexible y otros rígidos, por ejemplo entre los de caucho o tejido y los de metal, se han de afianzar comúnmente las uniones con abrazaderas que aprieten dichas uniones fuertemente para evitar las fugas de los flúidos conducidos por los referidos tubos. Esto se realiza mediante ataduras con alambre y más frecuentemente con abrazaderas de quita y pon, ajustables sobre el tubo flexible.

La patente de introducción a que se refiere la presente memoria descriptiva está destinada a garantizar la explotación exclusiva de un aparato abrazadera de la clase mencionada, que tiene la particularidad de poder adaptarse a tubos



125143

- 2 -

de muy diferentes diámetros, por lo cual evita la necesidad de tener en reserva o en almacén cantidades considerables de abrazaderas para poder atender a la variedad de los referidos diámetros.

El aparato abrazadera objeto de la patente de introducción de que se trata está constituido esencialmente por una cinta o tira metálica flexible, dispuesta en forma de aro o anillo de tal manera que en mayor o menor cantidad se arrolle sobre sí misma, y por una brida que sujete por una parte a dicha cinta o tira metálica, y por otra pueda replegarla para reducir el diámetro del referido aro o anillo a fin de poder ajustar la abrazadera en su punto de colocación.

En los dibujos adjuntos se representan, a título de ejemplos, algunos casos de ejecución del aparato abrazadera objeto de la patente.

En la figura 1 se demuestra un caso de ejecución en el cual la cinta 1 forma dos vueltas una sobre otra, teniendo una extremidad 2 que se dobla pasando por un puente 3 que lleva el dispositivo de sujeción y ajuste; la otra extremidad 4 de la cinta se aprisiona entre dos placas 5 y 6, sobre las cuales ejerce su acción un tornillo de presión 7 que tiene la hembra 8 basculante entre dos soportes 9 y 10. Cuando se quiere reducir el diámetro del aro o anillo formado por la cinta, para ajustar o apretar la abrazadera, basta atornillar el tornillo 7 haciéndolo adentrar en su hembra 8, el cual tornillo, empujando las placas 5 y 6, hace replegar la cinta 1 sobre sí misma, con lo cual se obtiene



125143

- 3 -

40 el resultado apetecido.

En la figura 2 se demuestra otro caso de ejecución, en el cual una extremidad de la cinta 1 se arrolla sobre un eje 11 a modo de eje de torno. Cuando se quiere reducir el diámetro del aro o anillo de la abrazadera, basta arrollar
45 la cinta en el eje 11 mediante una llave que se introduce en la mortaja prismática 12 del eje 11.

Como puede verse, el aparato descrito admite formas de ejecución con detalles variados, sin afectar al fondo de su esencialidad.

N O T A

50 Por la patente de introducción a que se refiere la presente memoria descriptiva se REIVINDICA:

1.- La explotación exclusiva de un aparato abrazadera para empalmes de tubos, que está constituido esencialmente por una cinta o tira metálica flexible, dispuesta en forma
55 de aro o anillo de tal manera que en mayor o menor cantidad se arrolle sobre sí misma, y por una brida que sujete por una parte a dicha cinta o tira metálica, y por otra pueda replegarla para reducir el diámetro del referido aro o anillo a fin de poder ajustar la abrazadera sobre el tubo en
60 que se coloque.

2.- La explotación exclusiva del objeto de la patente, sean cuales fueren las circunstancias que concurren con su esencialidad definida en la anterior reivindicación, cual



125148

- 4 -

objeto está constituido por:

65 "Un aparato abrazadera para empalmes de tubos".

Consta la presente memoria de cuatro hojas foliadas,
escritas por una sola cara.

Barcelona, 15 de Diciembre de 1931.

P. p. de D. Juan BURGI,

125143

FIG. 1

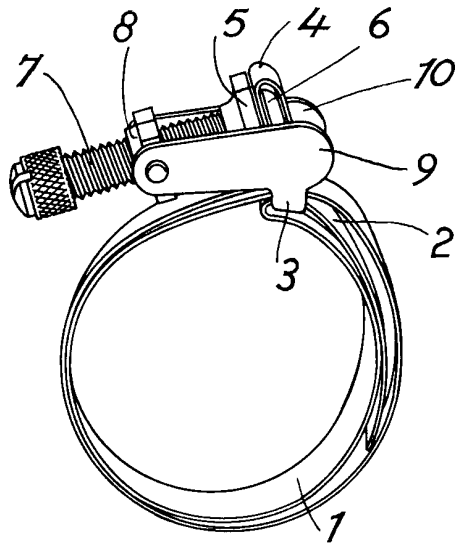
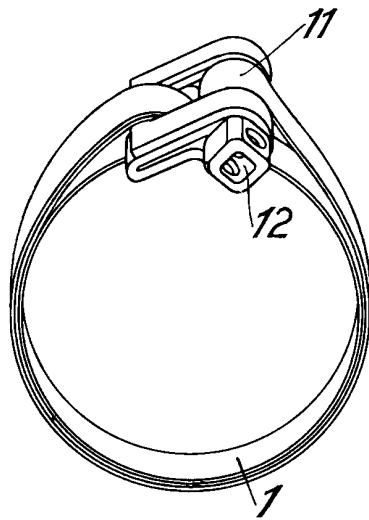

FIG. 2



REGALA VARIABLE
Barcelona 15 DIC. 1931

Mom