



M O D E L O

125121

D E

U T I L I D A D

para "PUPIPRE PUBLICITARIO", a favor de DON LUIS FERNANDEZ HE -
RRERA, residente en Madrid, Calle de Arapiles nº. 8.

= = = = =

MEMORIA DESCRIPTIVA

- El presente modelo de utilidad se refiere a un pupitre pu -
blicitario que tiene por objeto facilitar en aquéllos lugares
donde existen instalados un teléfono público o particular y -
especialmente en las cabinas telefónicas y en casos similares,
5. que con su forma y dispositivos pueda servir de auxiliar al -
telecomunicante, proporcionándole comodidad en su conversación
telefónica, permitiéndole desprenderse del microteléfono tenien -
do las manos libres para escribir y tomar notas sobre el pupi -
tre, con la mayor comodidad.
10. Además de esta ventaja o utilidad práctica se pretende que -
por la disposición en el mismo de las indicaciones con los nú -
meros de los teléfonos de carácter más necesario para casos -
de urgencia, tales como bomberos, policía, taxis, servicios -
de urgencia médica, información turística, etc., esten a la -



15. vista del usuario y además en los demás espacios libres de los dos planos superiores del pupitre podrán colocarse anuncios - que hagan rentable este servicio al propietario.

Este pupitre está formado por una lámina de cualquier material doblada en ángulo obtuso tal como se representa en el plano con una disposición que pueda admitir otra lámina transparente bajo la cual se inserten los teléfonos de urgencia en la parte frontal baja y en la superior frontal así como en la superior del pupitre los anuncios correspondientes.

Para su fijado estará dotado de dos apoyos verticales que adoptaran la forma que figura en el plano teniendo el de la derecha unido el soporte para el teléfono en posición de descolgado también en la forma indicada en el plano, y en la parte superior izquierda del pupitre un soporte para sujetar el microteléfono durante la conversación.

30. Este modelo podrá ser llevado a la práctica en otras formas de realización que difieran solamente en detalles y se le podrá acoplar un dispositivo amplificador para que sin necesidad de aproximar el auricular al usuario, éste pueda celebrar su conversación mediante un dispositivo de contacto manejado por

35. él mismo.

Un cenicero con dispositivo de tope que permita extraerlo y ocultarlo en uno de los costados, y girando para su limpieza. Un dispositivo luminoso con interruptor. Una papelera acopable a la parte inferior de uno de los brazos verticales mediante -



40 un tornillo central giratorio que permita un movimiento para la expulsión del contenido.

N O T A

Descrito el objeto de utilidad de la presente invención, lo que se declara como no divulgado ni practicado en España, comprende las siguientes

R E I V I N D I C A C I O N E S

45. 1ª - Pupitre publicitario constituido por un tablero en ángulo obtuso con disposición de conter una lámina transparente bajo la cual queden visibles los elementos y datos que han de servir el usuario sostenido por dos soportes verticales en forma relativamente triangular y cuyo soporte de la derecha -

50. tendrá acoplado un soporte de forma semi cilíndrica abierto para la colocación de auricular en posición de descolgado pudiendo ser de cualquier material incluso fosforescente, y susceptible de serle incorporado elementos complementarios, consistentes, en un amplificador con soporte de microteléfono en

55. la parte superior izquierda, un cenicero giratorio en un lateral, punto luminoso y una papeñera giratoria en uno de los soportes.

2ª - PUPITRE PUBLICITARIO

Según se describe y reivindica en la presente memoria que consta de tres hojas foliadas y escritas a máquina por una sola cara, acompañadas de una lámina de dibujos.

Madrid, 24 de Octubre de 1.966

José Ferrera

125,121

MODEL
PUPITRE
A FAVOR DE D. LUIS



FIG. 1

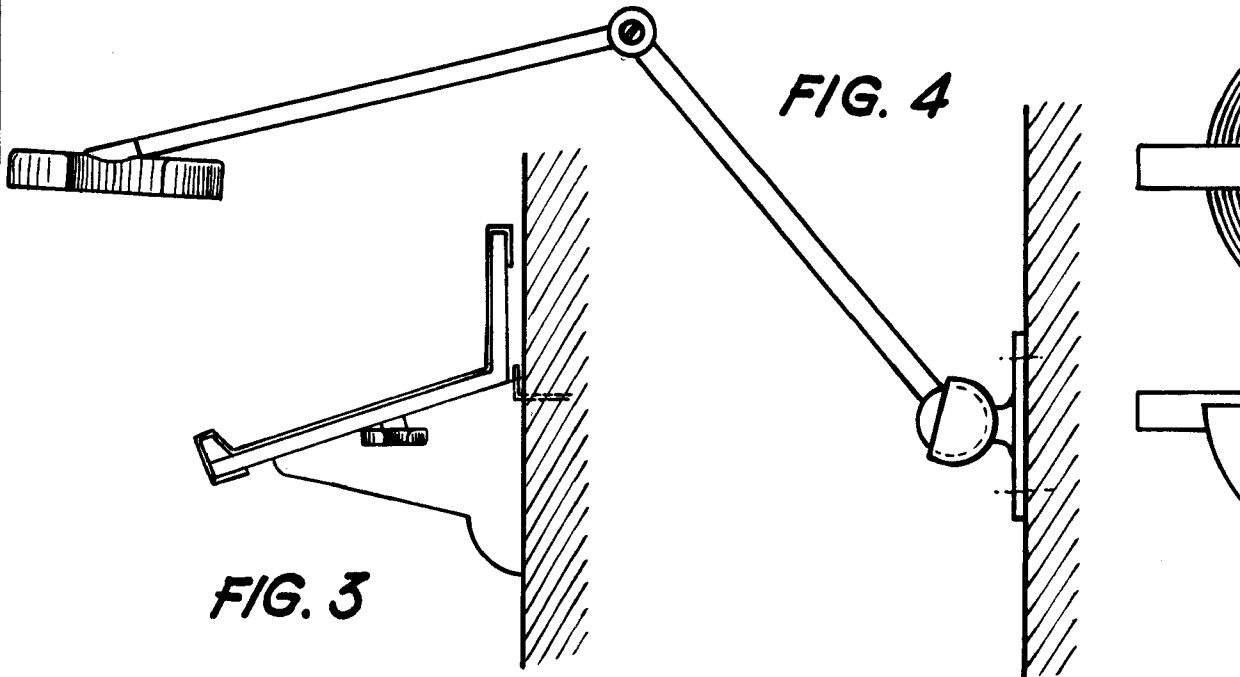
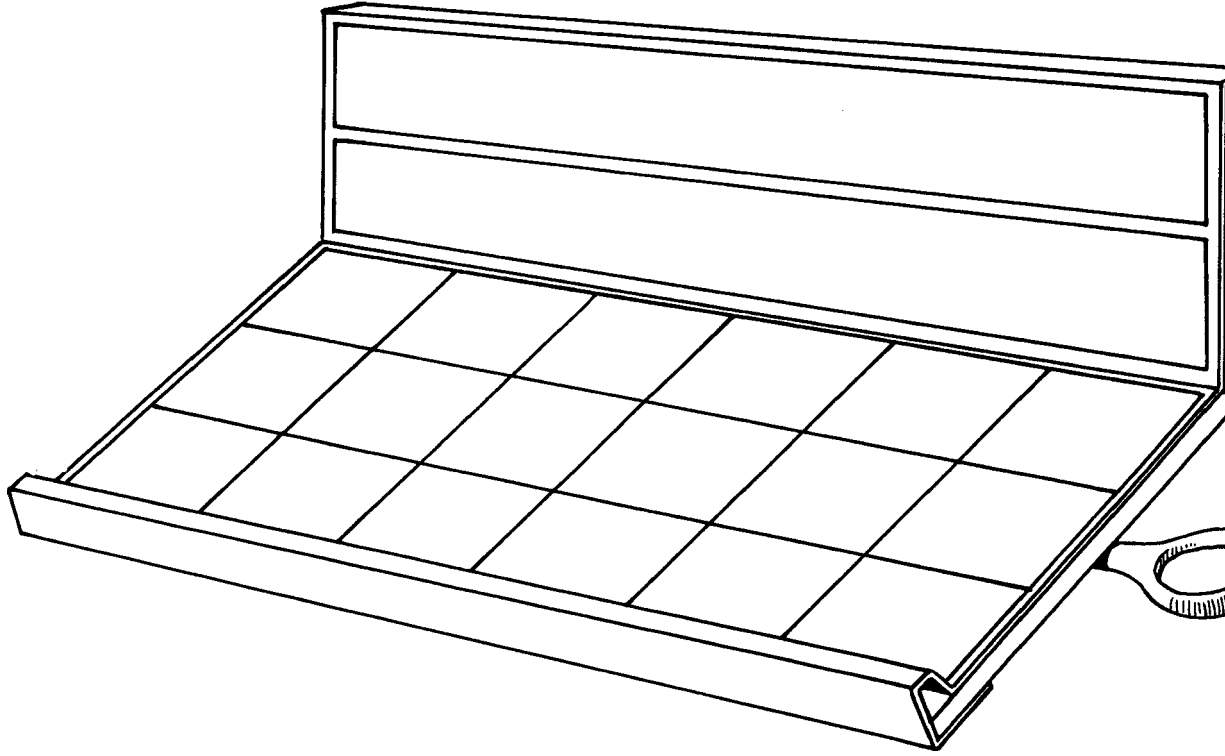

FIG. 3

FIG. 4

DE UTILIDAD
PUBLICITARIO
FERNANDEZ HERRERA

125121

125121

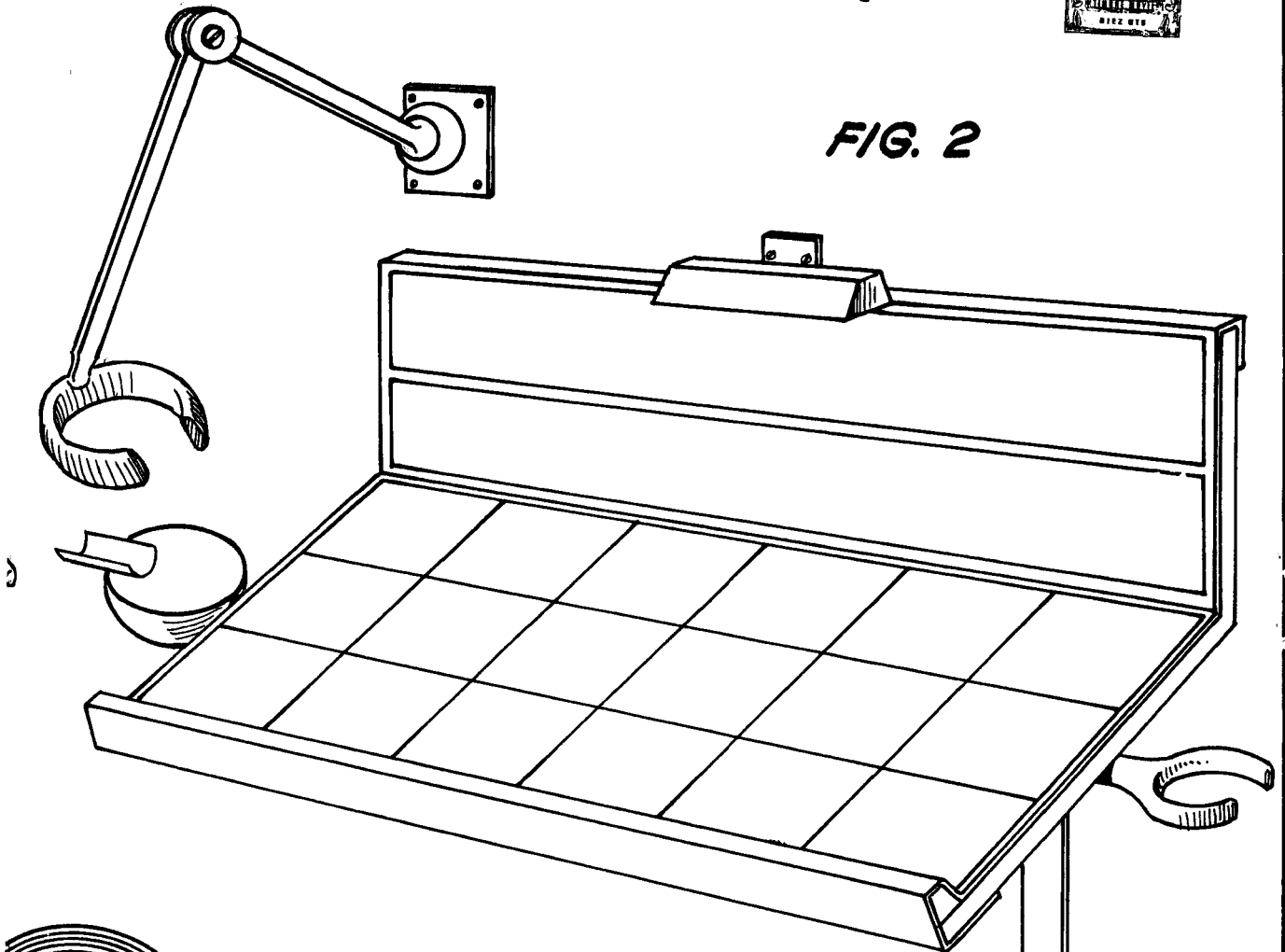

FIG. 2

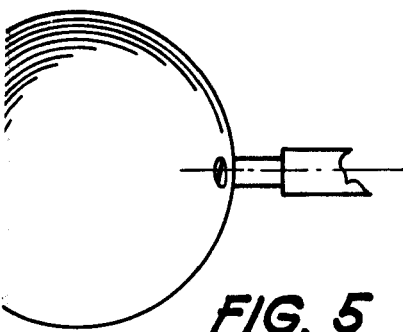

FIG. 5

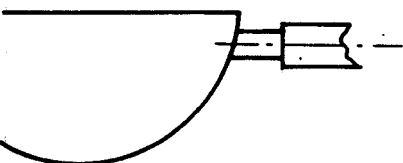
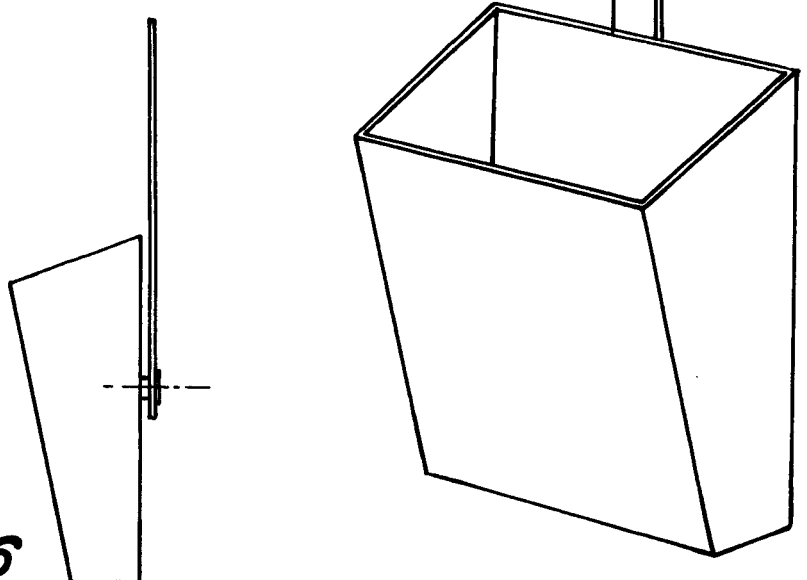

FIG. 6



MADRID, 24 OCTUBRE 1966

2/2

Fernandez Herrera