



MODELO DE UTILIDAD  
=====

125052

MEMORIA DESCRIPTIVA

Sobre:

" DISPOSITIVO SUCCIONADOR DE GASES DE ESCAPE "

-----

Solicitante: DON MANUEL ROMERO ROMERO, de nacionalidad  
española, residente en Linares (Jaén), Ca-  
lle Martinez de la Rosa, nº 17.

-----



La presente memoria descriptiva tiene como fin la declaración del objeto sobre que ha de recaer el privilegio de explotación industrial y comercial exclusivo en el territorio nacional de acuerdo con la legislación vigente de Un

5.- Modelo de Utilidad que, como el enunciado indica, trata de un dispositivo succionador de gases de escape.

La finalidad del presente dispositivo es crear una depresión y barrido en los conductos de escape de los motores de los vehículos automóviles para facilitar así la

10.- expulsión de los gases de combustión y aumentar por consiguiente el rendimiento del motor.

Este dispositivo consiste en esencia en un conducto tubular que se acopla en el extremo del tubo de escape y que presenta adecuadamente repartidas unas toberas de forma

15.- cónica cuya embocadura más ancha se encuentra abierta hacia el exterior del conducto y la embocadura estrecha hacia el interior estando además, dichas toberas, en posición inclinada de forma que en el movimiento del automóvil el aire incide en las embocaduras anchas.

Tales toberas están, por otra parte, dispuestas siguiendo una línea helicoidal alrededor del tubo y su tamaño puede ser el mismo o gradualmente creciente hacia el extremo

20.- de salida.

Mediante tal disposición se crea en el interior del tubo de escape una corriente de aire en forma de torbellino

25.- que arrastra y succiona los gases de escape determinando de esta forma una depresión con la que se aumenta el rendimiento del motor.

Una ventaja del presente dispositivo es, que puede acoplarse al tubo de escape de cualquier tipo de automóvil

30.-

variando exclusivamente las dimensiones según el diámetro de tubo de escape.

5.- Con el fin de facilitar la interpretación más exacta del objeto sobre que ha de recaer el privilegio solicitado, en los dibujos adjuntos, complementarios de la presente exposición se representa una forma práctica para su utilización industrial que se incluye únicamente con carácter meramente informativo y por tanto no limitativo del invento.

10.- En los citados dibujos, la figura 1, muestra una sección longitudinal de un dispositivo según el invento;

La figura 2 muestra una vista por el extremo anterior, o de acoplamiento al tubo de escape de dicho dispositivo;

15.- La figura 3 muestra una vista lateral del dispositivo acoplado al tubo de escape de un automóvil;

20.- Como se muestra en las citadas figuras, el dispositivo se compone esencialmente de un cuerpo tubular 1, de forma cilíndrica, que presenta un estrechamiento 1, también cilíndrico en uno de sus extremos, en cuyo estrechamiento existen unos cortes longitudinales destinados a aumentar la elasticidad de este extremo para facilitar su acoplamiento al extremo del tubo de escape 7, como se muestra en la figura 3.

25.- En la parte principal, el dispositivo tiene soldados las toberas inclinadas 3. Estas toberas son de forma troncocónica y están dispuestas en forma inclinada en sentido convergente hacia el extremo de mayor diámetro del tubo 1.

30.- Como se observa en la figura 1, el extremo de mayor diámetro de las toberas 3, es decir el 4, queda situado hacia el exterior citando su plano inclinado respecto al eje



longitudinal de la tobera con el fin de facilitar la captación de aire. El extremo interior 5 está también inclinado y en forma tal que prácticamente es paralelo al extremo anterior de la tobera. Dichas toberas están dispuestas alrededor de la parte 1, helicoidalmente y quedan aproximadamente una mitad por la parte interior y la otra mitad por la parte exterior.

5.- Como se aprecia en el ejemplo representado, las toberas no son del mismo tamaño sino que varían de tamaño gradualmente, aumentado hacia el extremo de salida de gases.

10.- El dispositivo se acopla al extremo del tubo de escape, después del silenciador, como se muestra en la figura 3, mediante una abrazadera, si bien puede emplearse cualquier tipo de acoplamiento o formar parte del propio tubo al fijarse mediante soldadura.

15.- Mediante este dispositivo, al pasar los gases de combustión por el interior del dispositivo, crean una depresión que arrastra el aire exterior a través de las toberas, cuyo aire es además impulsado hacia el interior al marchar el automóvil. El aire adquiere un movimiento turbulento en el interior del tubo 1, que produce un perfecto barrido de los gases, creándose una depresión que favorece las expulsiones de los mismos, y por tanto determinan un aumento en el rendimiento del motor.

20.- Descrita suficientemente la naturaleza del invento, solamente cabe añadir que en el conjunto y partes descritas es posible introducir cambios de materias, formas y disposición, siempre que tales alteraciones no supongan variación sustancial en el objeto del mismo.

25.- El solicitante se reserva el derecho de extender

30.-



esta demanda a los países extranjeros, reivindicando la misma prioridad de la presente solicitud al amparo del Convenio Internacional para la protección de la Propiedad Industrial.

N O T A

5.- El Modelo de Utilidad que se solicita por veinte años para España, de acuerdo con la vigente Legislación, deberá recaer sobre: "DISPOSITIVO SUCCIONADOR DE GASES DE ESCAPE"; de acuerdo con las siguientes:

R E I V I N D I C A C I O N E S

10.- 1ª.- Dispositivo succionador de gases de escape, que se caracteriza por estar constituido por un cuerpo tubular acoplable al extremo del tubo de escape de los gases de combustión del motor que tiene fijados en posiciones inclinadas y convergentes hacia el extremo de salida de gases unas toberas troncocónicas cuya embocadura mayor se encuentra situada hacia el exterior y la embocadura menor situada en el interior del cuerpo tubular de forma que el flujo de gases al discurrir por el interior de dicho cuerpo tubular, succiona a través de las toberas aire exterior el cual, por otra parte es impulsado por la presión determinada por la marcha del vehículo, creando de esta forma en el interior de dicho cuerpo un movimiento turbulento que facilita la expulsión de gases.

25.- 2ª.- Dispositivo succionador de gases de escape, según la anterior reivindicación, que se caracteriza porque las toberas tienen sus embocaduras con sus bordes comprendidos en planos sensiblemente paralelos e inclinados de forma que el externo presenta la mayor sección de incidencia con el aire y el interior posición opuesta a la corriente de gases con el fin de facilitar la aspiración y mezcla interior.

30.- 3ª.- Dispositivo succionador de gases de escape, se-



gún las anteriores reivindicaciones, que se caracteriza por-  
que las toberas están dispuestas helicoidalmente alrededor del  
cuerpo tubular, con el fin de facilitar la formación y gradua-  
ción de la turbulencia interior.

- 5.- 4ª.- Dispositivo succionador de gases de escape, se-  
gún las anteriores reivindicaciones, que se caracteriza por-  
que las toberas son de tamaños crecientes desde la parte más  
próxima a la entrada de gases hasta la parte más próxima a  
la salida de gases, con el fin de graduar la formación del  
movimiento turbulento.

5ª.- "DISPOSITIVO SUCCIONADOR DE GASES DE ESCAPE".

Según queda sustancialmente descrito en la presen-  
te memoria, que consta de seis hojas escritas a máquina por  
una sola cara, acompañada de dibujos.

Madrid, 19 OCT. 1966

MANUEL ROMERO ROMERO,

P.P.

FRANCISCO GARCIA CABRERIZO  
P. P.

Firmado: M.ª Dolores Jorquera

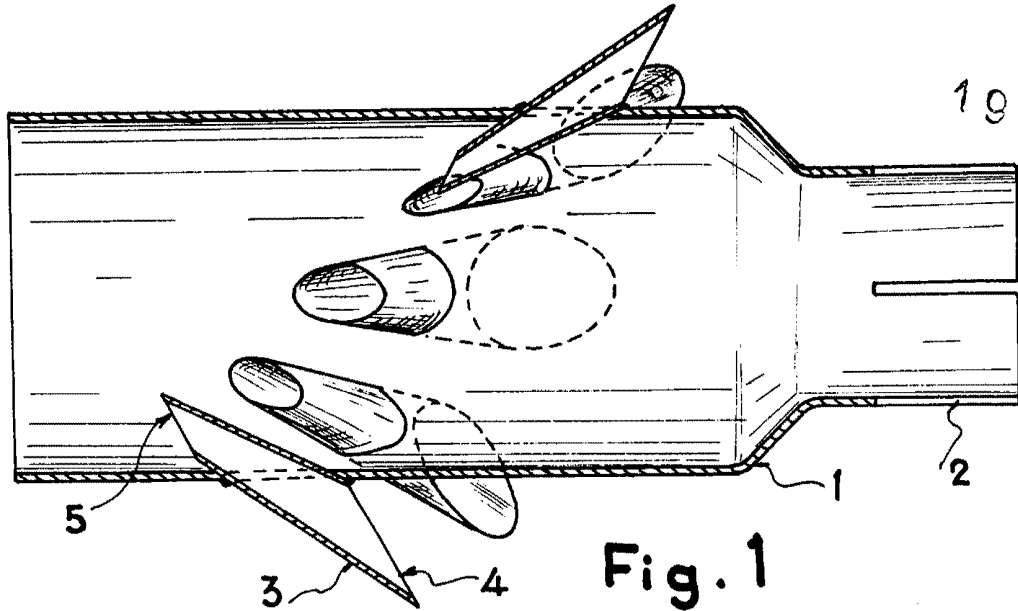

Fig. 1

1900



125052

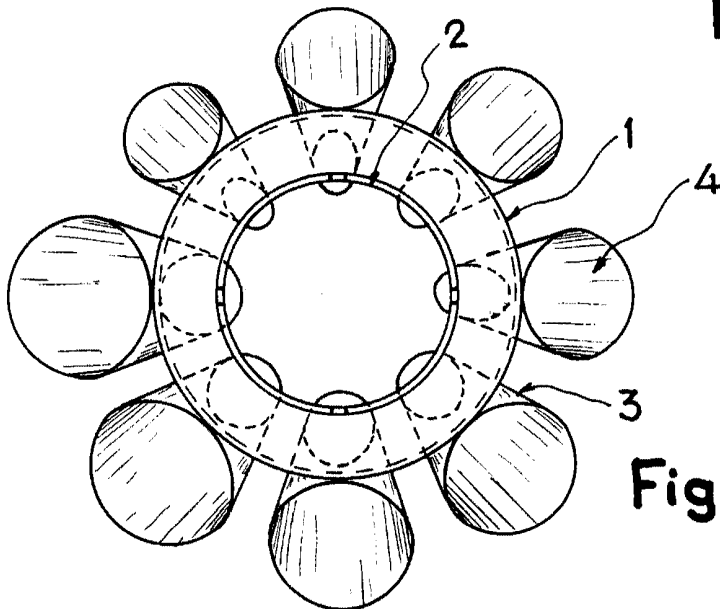

Fig. 2

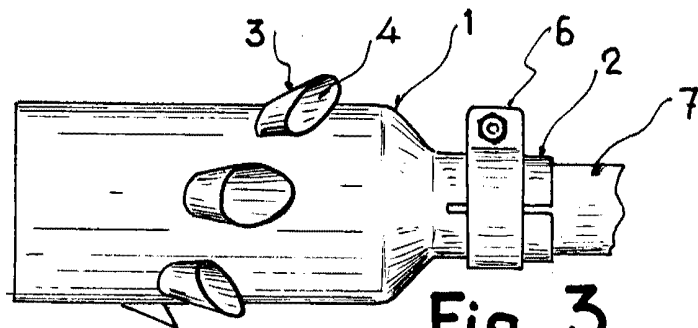

Fig. 3

Madrid, 18 OCT. 1966  
MANUEL ROMERO ROMERO

P. FRANCISCO GARCIA CABREIZO  
P. P.

Escala variable

Firmador: M. Dolores Jorquera