



124989

MODELO DE UTILIDAD

por 20 años

A favor de NOVECO, S.A., razón social española, domiciliada en Barcelona, Balmes, 191. - - - - -
por: "UN BILLETERO". - - - - -

MEMORIA DESCRIPTIVA

El presente modelo de utilidad se refiere a un billetero.

5 Mayormente se caracteriza el billetero, porque debido a su especial constitución, permite llevar varios billetes en su interior con facilidad de quita y pon, pudiendo ser doblado a modo de fajo, para llevarlo, por ejemplo, en el bolsillo del pantalón, o sea, que es un billetero para usarlo con mucha frecuencia.

10 Esencialmente comprende el billetero, una cubierta

124989



de piel, o material plástico flexible, provista interiormente de un clip elástico de retención de los billetes, doblado en forma abierta por su extremo anterior para facilitar la entrada de los mismos.

5 Para la mejor comprensión de la presente memoria descriptiva, se acompaña una hoja de dibujos, en los que se ha representado un caso práctico de realización, que se cita a título de ejemplo no limitativo del alcance de este modelo de utilidad.

10 En los dibujos:

La figura 1, muestra un billetero del tipo objeto del modelo.

La figura 2, ilustra un detalle en sección transversal del propio billetero.

15 La figura 3, representa el billetero en posición abierta.

El billetero, está compuesto por una cubierta de material flexible -1- doblada en dos partes, dotada de un lomo metálico -2- de sección en "C" acoplado por deslizamiento sobre el doblez de la cubierta, determinando una canal en la que se aloja el tramo recto de un clip varilliforme elástico -3- doblado en "U", la pata libre del cual, está doblada en ángulo para facilitar la entrada de los billetes por debajo de este elemento de retención.

25 El modelo, dentro de su esencialidad, puede ser llevado a la práctica en otras formas de realización, que difieran en detalle de la indicada a título de ejemplo, a las cuales alcanzará igualmente la protección que se recaba. Podrá, pues, fabricarse en cualquier forma y tamaño, con los materiales y medios más adecuados, por quedar todo ello comprendido

30

28 SEP



en el espíritu de las reivindicaciones.

N O T A

Se reivindica como objeto del presente modelo de utilidad:

5 1.- Un billetero, caracterizado esencialmente por estar constituido por una cubierta flexible doblada en dos partes, provista interiormente de un clip elástico de retención de los billetes, doblado en ángulo abierto por su extremo libre, para facilitar la entrada de los mismos en su alojamiento.
10

 2.- Un billetero, según la reivindicación anterior, caracterizado por estar dotado de un lomo rígido de sección en "C" acoplado sobre el doblar de la cubierta que constituye el cuerpo del billetero, determinando una canal en la que se
15 aloja el tramo recto del clip de retención de los billetes.

3.- Un BILLETERO.

Consta la presente memoria descriptiva de tres hojas mecanografiadas, foliadas, numeradas y escritas por una sola cara, acompañada de una lámina de dibujos.

Barcelona, para Madrid,, a 28 de Septiembre de 1966.

NOVECO, S.A.

P. A.

124989



Fig. 1

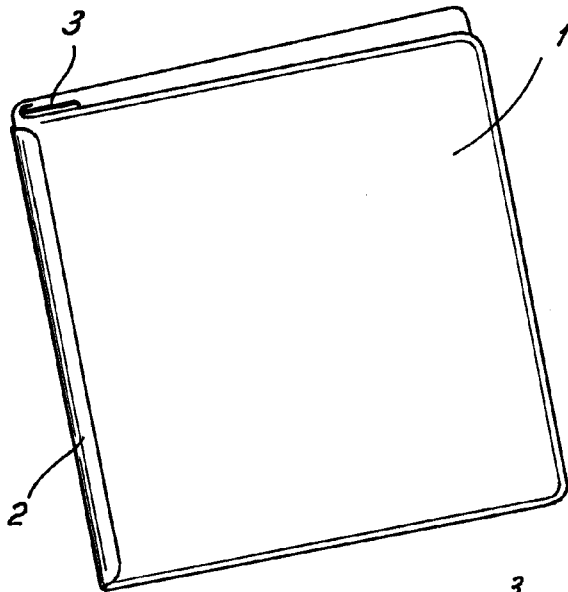

Fig. 2

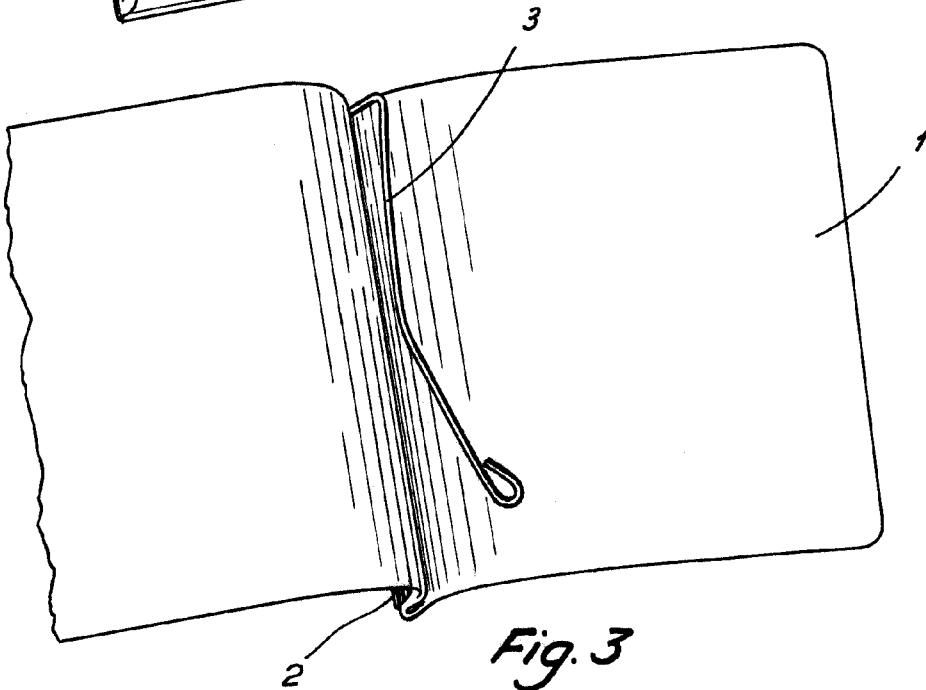
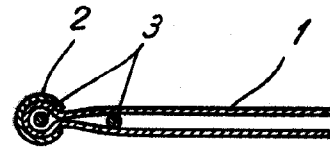

Fig. 3

Barcelona 28 Sebtre. 1966
p.a.

[Handwritten signature]

Escala variable