

124952

MEMORIA DESCRIPTIVA
que se acompaña a la solicitud de un
MODELO DE UTILIDAD

que se solicita por veinte años en España, a favor de D. Miguel Martínez Cantullera, de nacionalidad española, domiciliado en BARCELONA.- Duque de la Victoria, 14.

p o r

" SEÑALIZADOR PORTATIL PLEGABLE PARA VEHICULOS Y SIMILARES "

.

El presente registro de Modelo de Utilidad, concierne como su enunciado indica, a un señalizador portátil plegable, para vehículos y similares, de acuerdo con la descripción detallada que del mismo se realiza, debiendo interpretarse siempre este concepto en su más amplio sentido y nunca en limitativo.

5

Este resultado industrial, mejora notablement todo cuanto sobre el particular se conoce y utiliza actualmente tanto, por su sencillez constructiva como de aplicación, funcionamiento, resistencia, duración, indeformabilidad, perfecta señalización de posición y peligro, estética y economía, siendo ~~de~~ fácil transporte y almacenaje.

10

Para la debida comprensión de este objeto, se adjunta a la presente memoria descriptiva, una hoja de planos en la que a título de ejemplo, se representan todas y cada una de las partes que lo forman y relación que guardan entre sí.

15

En la citada hoja de dibujos queda representada FIGURA PRIMERA.- La misma muestra una vista e

20
25
30
35
40
45
50

Figura 1a

perspetiva del señalizador cuyo registro se solicita, apreciado en posición abierta y por tanto de uso racional.

FIGURA SEGUNDA.- Corresponde a otra perspetiva del mismo, en la posición plegada inoperante.

En estas figuras y con el mismo valor en ambas, se aprecian las siguientes referencias:

1.- Soporte propiamente dicho, constituido por dos armaduras de varilla, en forma de U, siendo iguales entre si, dichas armaduras y cuya apertura, según el detalle de la figura 1a del adjunto plano, forma la base de apoyo del disco señalizador.

2.- Varilla de soporte del citado disco, que se incluye parcialmente en el mismo a efectos de sujección del soporte, según la línea de trazo discontinuo mostrada en el indicada figura 1a del plano adjunto.

Las patillas exteriores de la varilla, previstas en plano horizontal y de posición opuesta, actúan de eje de fijación y giro de las armaduras -1- antes referidas.

3.- Manguitos previstos en los tramos horizontales del soporte -2- para guarnecer a los mismos, facilitar el giro y asegurar el posicionado del disco.

4.- Disco reflectante, de efecto señalizador, dispuesto en el soporte -2- montado en forma abatible sobre las armaduras mencionadas, para determinar respectivamente el posicionado de uso y consecuentemente el plegado, con el fin de ocupar el mínimo volumen, con vistas a su transporte y almacenaje.

Este disco, está rebordeado periféricamente para establecer una zona de refuerzo estructural, presentando en su superficie interior, visible a través del material transparente, una disposición multiprismática, cuyas facetas reflejan la luz recibida, señalando la posición de peligro.

Este señalizador, podrá ser fabricado en cualquier clase de material apropiado y en las dimensiones más convenientes, no existiendo sobre el particular ninguna limitación.

memoria y se reivindica en su nota.



Esta memoria descriptiva consta de cuatro hojas foliadas y mecanografiadas por una sola de sus caras y a dos espacios

Madrid, 15 de octubre de 1.966

POR AUTORIZACION DEL SOLICITANTE.

José Luis Rodríguez Domínguez

Dr

Fig. 1

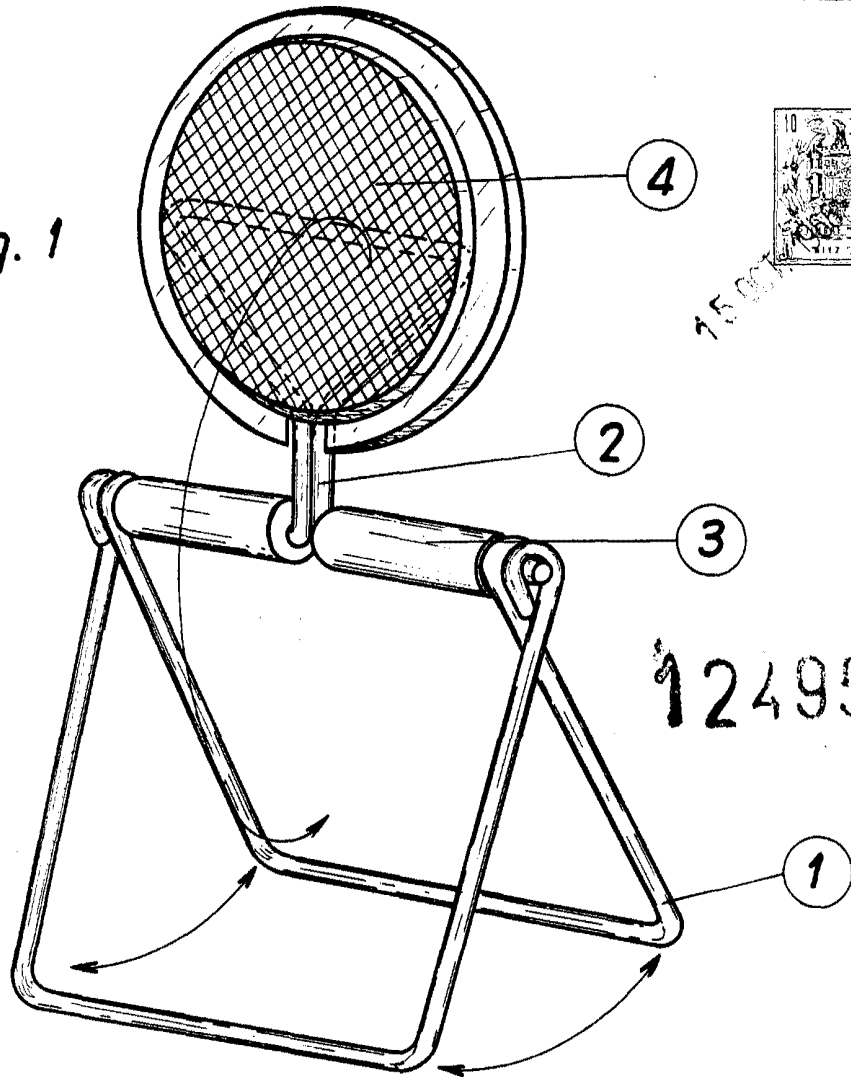

124952

Fig. 2

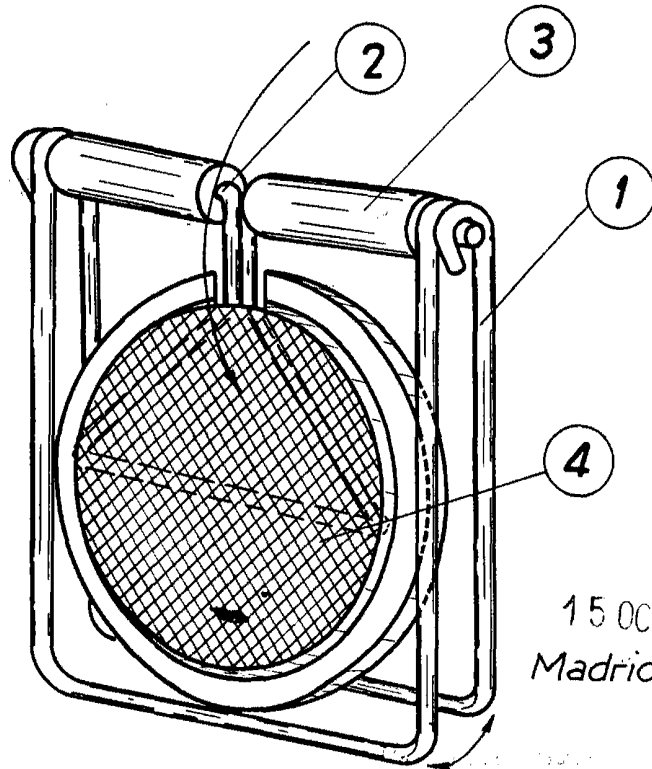

15 OCT. 1965
Madrid,

Escala variable.