

124944

124944



DON. JULIO ALMODOVAR BOTELLA; de nacionalidad Española, residente en Aspe ( Alicante ) solicita autorizacion para el registro de un Modelo de Utilidad por CIERRE DE BOLSA - SOBRE .-

M E M O R I A

=====

La presente Memoria de Modelo de Utilidad y adjunto plano sirve para obtener la exclusiva de fabricacion y venta del mismo en toda España y sus Posesiones , que por veinte años se solicita , consistente en un CIERRE DE BOLSA - SOBRE .-

5

Es frecuente que en el uso constante de objetos, observamos ciertas deficiencias, que de momento no llegamos a comprender, pensamos que aquello le falta algo, que quizás se podría superar, que la función o el desempeño que tiene podía fácilmente ser más beneficioso y así sin darnos cuenta dejamos pasar , sin poner la atención debida al menester que nos interesa.-Otras veces es pretender obtener una mayor economía, un mayor aprovechamiento de aquel objeto que presta determinada función , nos da cierta pena el ver que algunos objetos podían ser nuevamente utilizados en la misma misión que acababan de desempeñar cuando en esta por sus características quedan inutilizados.- La vida comercial se ha modernizado grandemente, y si nos referimos concretamente a la de envoltorios , podemos ver que hoy, la mayoría de los objetos y productos expedidos en los establecimientos comerciales son entregados en envolturas generalmente bolsas que higienizan y prestan comodidad a su porteamiento.-Estas bolsas, sobres, y parecidos al ser colocado el producto en su interior suelen ser cerrados por procedimientos va-

10

15

124944



- 2 -

20 riables, pero siempre con seguridad, y precisamente esta seguridad hace que  
al abrirse quede inutilizado , ya que el procedimiento empleado ha sido lo  
suficientemente perfecto en su seguridad que su apertura lo inutiliza, el  
procedimiento de grapas, el engomado, son los mas usuales, siempre nos refe-  
rimos a cierrestotales , no a cierres parciales en cuyo caso ,esto no tien  
25 importancia, ya que en cierres parciales es decir no cierre hermetico , pue  
ser utilizado nuevamente el envolverte, ya sea sobre o bolsa, pero cuando s  
trata de cierre hermetico o total la apertura del mismo es su inutilizacio  
como ocurre con el engomado , grapeado o cualquier otro de las mismas caract  
rísticas .-

30 Esto es precisamente el objeto del Modelo de Utilidad que solicita Don.  
Julio Almodovar Botella, el cierre de una bolsa- sobre que permite su cierre  
hermetico y total y que puede facilmente abrirse y volverse a utilizar nuev  
mente para cerrarse hermeticamente y asi en veces sucesivas sin deterioro  
ni menoscabo de sus elementos integrantes, dando con ello un gran beneficio  
35 economico, de utilidad, de comodidad a la funcion que desempeña, el cual po  
sus características lo individualiza y lo hace diferente a los que actualmen  
te hay en el mercado .-

40 Consiste el Modelo de Utilidad que se solicita en un cierre de sobre,  
aplicable a bolsas y bolsas-sobre el cual se caracteriza por estar constitu  
do por una envoltura cerrada por tres de sus lados y abierta por el cuarto  
en cuyo lado es de cir en el cuarto por el abierto lleva una solapa que  
abate hacia el interior en toda la extension en que esta abierta este t



zo del envase de forma que al abatirse y plegarse por la arista que forma el perimetro abierto lo cierra.- Esta solapa lleva practicado en su parte central un orificio o ventana cuyas características de su forma pueden ser circulares, rectangulares, cuadradas o elípticas, es decir que es objeto de reivindicacion cualquier forma que pueda adoptar el orificio practicado en la misma, ya que ello es decir la perforacion constituye la novedad del cierre.-En la parte externa de la solapa y en el perforado practicado en la misma se ha pegado un trozo pequeño de papel pegamentoso de forma que una parte del mismo quede al descubierto por la perforacion practicada en la solapa y el resto se fija en la cara externa de la solapa.- De tal manera esta concebido este procedimiento de cierre, que al plegarse la solapa sobre la envoltura, la perforacion efectuada en la misma permite que el trozo de papel pegamentoso se una directamente con la superficie interna del reverso de la envoltura y por sus características pegamentosa cierra y fija la solapa de tal manera que efectua un cierre hermetico, el cual puede perfectamente abrirse iniciando un pequeño movimiento de despegue ,ya que las superficies adheridas son muy pequeñas y asi sucesivamente puede pegarse y despegarse facilmente mientras que dure la materia gomosa en el papel colocado en la cara externa de la solapa , y en la perforacion efectuada en la misma.-

Los dibujos que se acompañan en el plano adjunto aclaran perfectamente lo anteriormente expuesto y asi en la figura primera se ha representado la bolsa- sobre, señalandose con el nº 1 el cuerpo inferior de la misma con el



Nº 2 perimetro abierto de la bolsa- sobre, con el nº 3 la solapa, con el  
 Nº 4 la perforacion practica en la misma y con el Nº 5 la situacion del e-  
 lemento adherido por la parte externa.- En la figura 2ª hemmos representad  
 la bolsa- sobre con la solapa abatida y practico el cierre; señalandose con  
 el Nº 1 el cuerpo inferior de la misma, con el 2 la arista por la cual se  
 pliega la solapa, con el nº 3 la solapa, con el nº 4 la perforacion y con el  
 nº 5 el elemento pegamentoso colocado en la parte exterior de la solapa.-

### REIVINDICACIONES

=====

Los puntos nuevos que son objetos de reivindicacion en esta Memoria de Mo-  
 delo de Utilidad y plano adjunto que por veinte años se solicita son las si-  
 guientes:

1ª.- CIERRE DE BOLSA- SOBRE, el cual se caracteriza por estar cons-  
 tituido por una envoltura cerrada por tres de sus lados y abierta por el cu-  
 to, en cuyo lado, en el abierto lleva una solapa que se abate hacia el inte-  
 rior en toda su extension en que esta abierto este trozo del envase de for-  
 ma que al abatirse y plegarse por la arista que forma el perimetro abierto  
 lo cierra.-

2ª.- CIERRE DE BOLSA - ENVASE, que ademas de las reivindicaciones  
 anteriores se carectariza, porque en la solapa, lleva practicado en su parte  
 central una perforacion u orificio , cuya forma es variable y caprichosa, i-  
 diendo adoptar la perforacion forma circular, rectangular o cuadrada, ya que  
 lo que verdaderamente se reivindica es la perforacion y no la forma de la  
 misma .-

124944



5

90 3ª.- CIERRE DE BOLSA - SOBRE , que ademas de las reivindicaciones anteriores se caracteriza, porque en la parte externa de la solapa y en el perforado practicado en la misma se ha pegado un trozo pequeño de un papel pegamentoso, de forma que una parte del mismo queda al descubierto por la perforación practicada en la solapa, que la tapa, y el resto , ya que se de mayor tamaño que la perforacion, se fija en la cara externa de la solapa.-

95 4ª.- CIERRE DE BOLSA - SOBRE , que ademas de las reivindicaciones anteriores, se caracteriza, porque al plegarse la solapa sobre la envoltura, la perforacion efectuada en la misma, permite que el trozo de papel pegamentoso que ha coincidido con la perforacion, se una directamente con la superficie interna del reverso de la envoltura y por sus características pegamentosa cierra y fija la solapa de tal manera que efectua un cierre hermetico, 100 cual puede perfectamente abrirse iniciando un pequeño movimiento de despegue

105 5ª.- CIERRE DE BOLSA - SOBRE, que ademas de las reivindicaciones anteriores se caracteriza, porque siendo las superficies adheridas tan pequeñas, el pegado y despegado de las mismas es muy facil y de gran tiempo de duracion mientras conserve la materia gomosa el trozo de papel colocado en la cara externa de la solapa en donde se ha practicado la perforacion.-

6ª.- CIERRE DE BOLSA - SOBRE .-

La presente memoria consta de cinco hojas mecanografiadas por un solo lado a dos espacios con un total de ciento siete lineas y un plano.-

Madrid 15 de Octubre de 1966  
El Agente Oficial

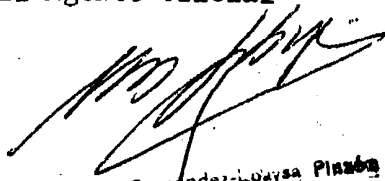
  
Firmado Miguel Fernández-Luayza Plaza



este Modelo de Utilidad, son:

120 1.- Dispositivo para el montaje de brazos a las lámparas, compuesto por un cuerpo tubular de cualquier sección, con su correspondiente conducto axial, dotado en un extremo de un apéndice roscado o cabeza con gargantilla, para sujetarse al cuerpo de la lámpara, caracterizado porque en el extremo opuesto al citado tiene en su testa una profunda muesca diametral que le da una forma horquillada, con las superficies curvas externas, de ambas ramas, provistas de espiras de rosca, interrumpidas por -  
125 la muesca, siendo el fondo de dicha horquilla de una forma correspondiente a la sección del punto del brazo de la lámpara que se acoplará en él, tras lo cual, quedará fuertemente sujeto allí por la presión de una tuerca tapón, roscada en las zonas roscadas de ambas ramas horquilladas.

130 2.- "DISPOSITIVO PARA EL MONTAJE DE BRAZOS A LAS LAMPARAS", de conformidad en un todo en lo esencial y fines industriales a lo descrito en la precedente memoria descriptiva, y gráficamente representada en los adjuntos planos para su mejor comprensión.

Esta memoria consta de SEIS hojas escritas o mecanografiadas por una sola cara a doble espacio en 134 líneas.

Madrid. 15 OCT. 1966

Por autorización del interesado.



124944

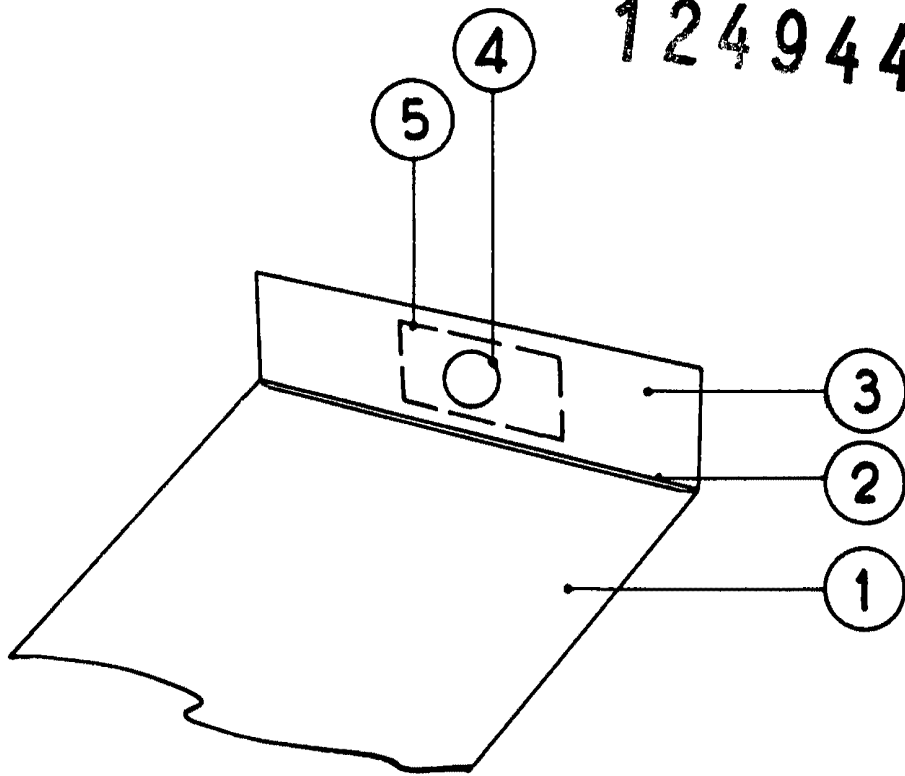

FIG. 1

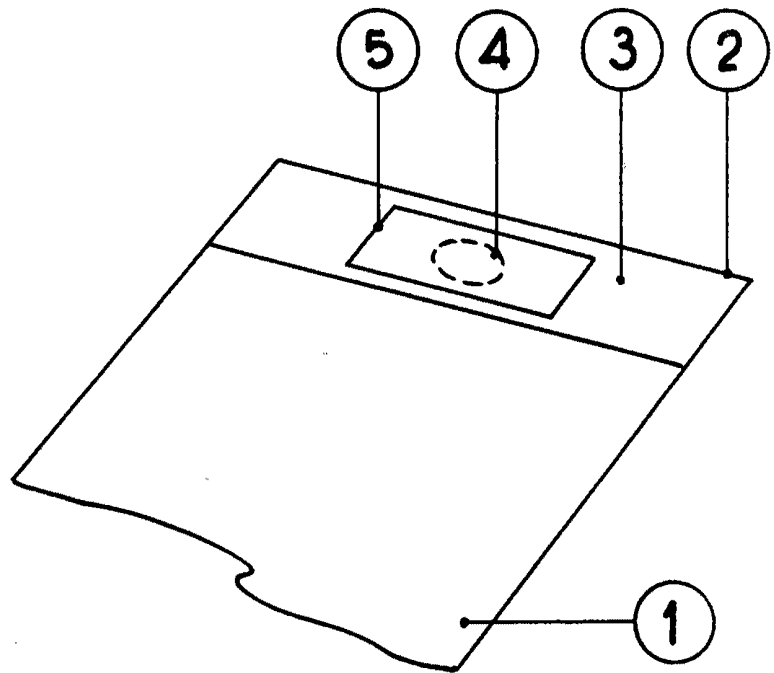

FIG. 2

ESCALA VARIABLE  
MADRID OCTUBRE 1966