

260



124928

MEMORIA DESCRIPTIVA

correspondiente a la solicitud de concesión de un...

MODELO DE UTILIDAD

SOLICITANTE: GOMEZ Y CA., S.R.C., entidad española.

RESIDENCIA: IBI (Alicante), Santa Ana, nº 8.

ENUNCIADO: "FURGON DE JUGUETE, PERFECCIONADO"

Prioridad: Patente n.º del

124928



1 La invención a que se refiere la presente memoria
constituye una novedad industrial con características y ven-
tajas que la hacen merecedora del privilegio de explotación
exclusiva que por ella se solicita, de acuerdo con las pres-
5 cripciones del Estatuto vigente sobre Propiedad Industrial,
de fecha 26 de julio de 1.929, texto refundido, publicado -
el 30 de abril de 1.930.

 En la industria juguetera resulta conocido en la-
actualidad elaborar furgones de juguete que se disponen co-
10 nectados a una cabina de camión constituyéndose el furgón -
en un remolque del primero. De todas formas el acceso al in-
terior de dichos furgones plantea importantes problemas --
puesto que la provisión de puertas articuladas exige una ex-
cesiva mecanización del juguete que se desarrolla bajo im-
15 portantes dispendios de tiempo, energía y mano de obra, ha-
ciéndoles adquirir cotizaciones abusivas en el mercado.

 El furgón de juguete que constituye el objeto de-
la presente solicitud resuelve dichos problemas por medio -
de una organización sencilla y económica en la que fundamen-
20 talmente se ha tratado de facilitar el acceso al interior -
del cuerpo constitutivo del furgón mediante un sistema de -
puertas que, en líneas generales, requiere una ejecución e-
lemental.

 En tal sentido, el furgón de juguete en cuestión-
viene caracterizado porque presenta las caras laterales de-
25 su cuerpo constitutivo fundamentalmente compuestas por por-
tas de corredera que se desplazan sobre guías espaldea-
das en dicho cuerpo del furgón con facultad de apertura y -
cierre.

30 Para ayudar a la comprensión de la idea expuesta,

124928



1 se ha confeccionado a título explicativo y sin caracter res-
trictivo alguno, una lámina de dibujos. Ilustra la presente
Memoria como un ejemplo de realización del objeto que nos -
ocupa.

5 La figura única representa corresponde a una sec-
ción longitudinal en planta de un furgón de juguete obteni-
do según el invento. En efecto, según podemos comprobar el-
citado furgón presenta su cuerpo constitutivo -1- dotado de
caras laterales fundamentalmente compuestas por puertas -2-
10 y -3- de corredera, las cuales puertas -2- y -3- se despla-
zan sobre guías comunes -4- establecidas en dicho cuerpo del
furgón con facultad de apertura y cierre. Naturalmente se -
prevé que las guías para desplazamiento de las puertas -2-y
-3- del furgón estarán practicadas ventajosamente en los --
15 bordes laterales del piso -5- del furgón mismo y del techo-
que este último comprende.

En función de dicho desplazamiento de corredera -
podemos asimismo apreciar que una de las puertas -2- se en-
cuentra postpuesta a la puerta -3-, siendo fácilmente com-
20 prensible que la puerta -3- puede experimentar un despla-
zamiento lateral hacia la puerta -2- cuando esta se encuentra
en posición de cierre, así como que ambas puertas pueden --
quedar desplazadas conjuntamente ocupando el centro de las-
caras abiertas del furgón. Por lo mismo se prevé que las oi-
25 tadas puertas laterales tengan órganos convencionales de re-
tención sobre los extremos de las guías con objeto de que -
dichas puertas se fijen ~~preferentemente~~ preferentemente en su posición de -
cierre.

De lo expuesto se deduce que la realización indus-
30 trial del furgón descrito ofrece una serie de ventajas deci-

- 4 -
124928



1 sivas puesto que la constitución de sus caras laterales e -
partir de puertas de corredera, obedece a un proceso elemen -
tal de fabricación que no aumenta los costos habituales de -
producción permitiendo expender estos elementos a precios g
5 sequibles en el mercado.

Si consideramos además que dicha organización de -
puertas mejora la actuación funcional de los furgones como -
cidos por cuanto que facilita el acceso a estos últimos a -
partir de una operación de apertura fácil y cómoda, es evi -
10 dente que el Modelo solicitado adquiere una utilidad prácti -
ca singular por el beneficio o efecto nuevo que aporta a la
función a que se destina.

Hecha la descripción precedente, es necesario aña
dir que los detalles de realización de la idea expuesta pu
15 den variar sin que por ello cambie la esencia de la inven -
ción que es la que se desprende de los párrafos que antecede -
den y lo que se reivindica en la siguiente

N O T A

En resumen: El Modelo de Utilidad que se solicita
20 ha de recaer sobre las reivindicaciones siguientes:

1ª.- FURGON DE JUGUETE, PERFECCIONADO, caracteri -
zado esencialmente porque presenta las caras laterales de -
su cuerpo constitutivo fundamentalmente compuestas por puer
tas de corredera que se desplazan sobre guías establecidas -
25 en dicho cuerpo del furgón con facultad de apertura y cie -
rre.

2ª.- Se reivindica por último, como objeto sobre -
el que ha de recaer el Modelo de Utilidad que "se solicita, -
" FURGON DE JUGUETE, PERFECCIONADO ".

30 Todo tal y como queda descrito y reivindicado en-



124928

1 la presente Memoria que consta de cinco hojas escritas a máquina con una sola cara y dibujos que se acompañan.

Madrid, 14 de octubre de 1.966

BERNARDO UNGRIA
P.P.

5

10

15

20

25

30

124928

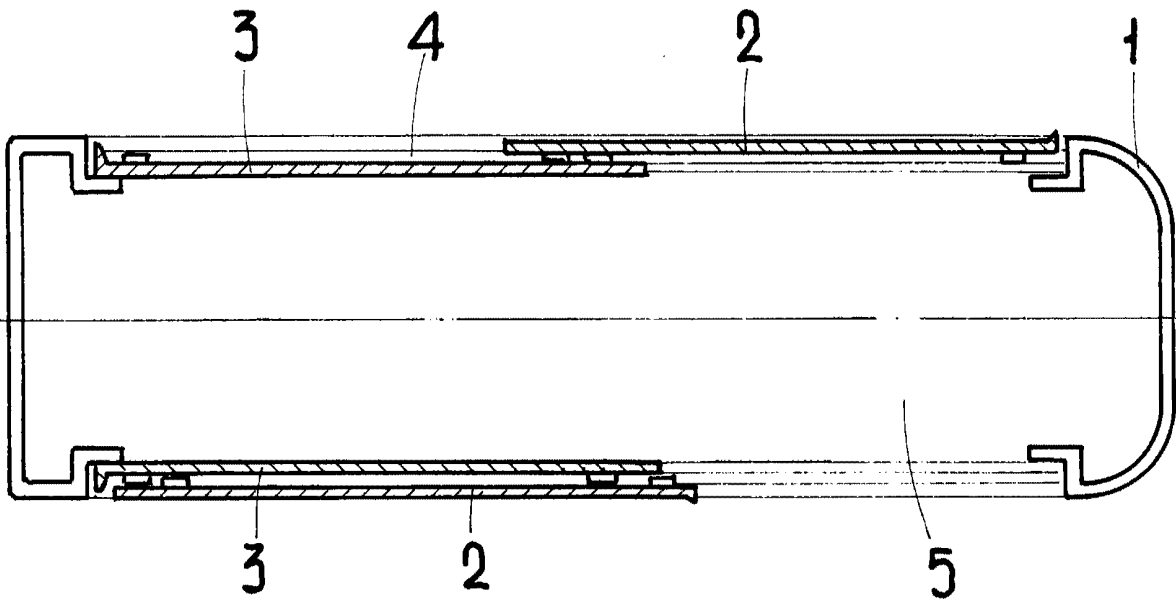
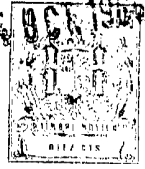

ESCALA VARIABLE
 MADRID DE DE 19
 BERNARDO UNGRÍA
 S.P.