

124924



124924

# MEMORIA DESCRIPTIVA

correspondiente a la solicitud de concesión de un...

MODELO DE UTILIDAD

SOLICITANTE: JUGUETES PERY, S.L., entidad española.

RESIDENCIA: IBI (Alicante), Castalla, s/n.

ENUNCIADO: " UN JUGUETE ANIMADO "

Prioridad: Patente ..... n.º ..... del .....

gl/lá.



124924

1           La invención a que se refiere la presente Memoria  
constituye una novedad industrial con características y ven-  
tajas que la hacen merecedora del privilegio de explotación  
exclusiva que por ella se solicita, de acuerdo con las pres-  
5           cripciones del Estatuto vigente sobre Propiedad Industrial,  
de fecha 26 de julio de 1.929, texto refundido, publicado -  
el 30 de abril de 1.930.

          En la industria juguetera resulta conocido consti-  
tuir un juguete animado partiendo de una estructura conven-  
10           cional que estando dotada de elementos rodantes comprende -  
un eje rotativo que gira precisamente bajo el desplazamien-  
to del juguete.

          Partiendo de dicha constitución, el invento pro-  
porciona un juguete animado que aporta nuevos alicientes a-  
15           la práctica de los juegos infantiles mediante una organiza-  
ción en líneas generales elemental.

          En tal sentido, el juguete animado que constituye  
el objeto de la presente solicitud se caracteriza esencial  
mente porque siendo del tipo que comprende un eje rotativo-  
20           que gira bajo el desplazamiento del juguete, presenta ensar-  
tada en dicho eje una figura convencional a la que este últi-  
mo transmite un movimiento de giro estando dicha figura alo-  
jada en una campana transparente de la que sobresale el an-  
tedicho eje, el cual tiene incorporada a su zona sobresalien-  
25           te una disposición de elementos sonoros que percuten sobre-  
resaltes establecidos en la parte superior de la campana --  
produciendo una emisión de sonidos que coincide con la rota-  
ción de la figura alojada en la misma.

          Para ayudar a la comprensión de la idea expuesta,  
30           se ha confeccionado a título explicativo y sin caracter res

124924



1 trictivo alguno, una lámina de dibujos. Ilustra la presente Memoria como un ejemplo de realización del objeto que nos ocupa.

5 La figura única representa corresponde a una vista parcialmente sección del juguete animado en cuestión. Como puede observarse es del tipo que comprende un bastidor de referencia -1- provisto de ruedas -2- que se disponen -- desplazadas bajo la acción de un mecanismo clásico de juguetaria de referencia -3-, estando dotada de un eje -4- dicha estructura, el cual eje gira bajo el desplazamiento del primero compensado, en su caso, por una sombrilla o similar -- -5- que dispone de elementos colgantes marcados con -6-.

10 Constituye una verdadera novedad que este juguete presente ensartada en el eje -4- una figura o figuras con convencionales -7- a las que el propio eje -4- transmite un movimiento de giro estando dicha figura o figuras alojadas en una campana transparente -8- de la cual sobresale el antedicho eje.

20 Entretanto este eje -4- tiene incorporada a su zona sobresaliente una disposición de elementos sonoros -9-, por ejemplo cascabeles, que percuten sobre resaltes -10- establecidos en la parte superior de la campana -8- produciendo una emisión de sonidos que coincide con la rotación de la figura o figuras -7- alojadas en la propia campana -8-.

25 Una figura complementaria -11- situada en la base de sustentación de dicha campana puede completar la estructura del juguete animado objeto del invento.

30 En cualquier caso, la realización industrial del juguete descrito ofrece una serie de ventajas decisivas puesto que la disposición de una o varias figuras en el eje ro-



124924

1 tativo que comprende en combinación con elementos sonoros, -  
obedece a un proceso elemental de fabricación que no aumenta  
los costos habituales de producción permitiendo expender es  
5 tos juguetes a precios asequibles en el mercado.

5 Considerando por último que dicha organización de  
juguete mejora la actuación funcional de los similares cono  
cidos puesto que dicha combinación de cualidades aporta nue  
vos alicientes a la práctica de los juegos infantiles, es e  
vidente que el Modelo solicitado adquiere una utilidad prác  
10 tica singular por el beneficio o efecto nuevo que aporta a  
la función a que se destina.

Hecha la descripción precedente, es necesario aña  
dir que los detalles de realización de la idea expuesta, pue  
den variar sin que por ello cambie la esencia de la inven -  
15 ción que es la que se desprende de los párrafos que antece  
den y lo que se reivindica en la siguiente

N O T A

En resumen: El Modelo de Utilidad que se solicita  
ha de recaer sobre las reivindicaciones siguientes:

20 1<sup>a</sup>.- UN JUGUETE ANIMADO, caracterizado esencial -  
mente porque siendo del tipo que comprende un eje rotativo-  
que gira bajo el desplazamiento del juguete, presenta ensar  
tada en dicho eje una figura convencional a la que este últi  
mo transmite un movimiento de giroestando dicha figura alo-  
25 jada en una campana transparente de la que sobresale el an  
tedicho eje, el cual tiene incorporada a su zona sobresalien  
te una disposición de elementos sonoros que percuten sobre  
resaltes establecidos en la parte superior de la campana, -  
produciendo una emisión de sonidos que coincide con la rota  
30 ción de la figura alojada en la misma.



124924

1

2ª.- Se reivindica por último, como objeto sobre-  
el que ha de recaer el Modelo de Utilidad que se solicita,-  
" UN JUGUETE ANIMADO ".

5

Todo tal y como queda descrito y reivindicado en-  
la presente Memoria que consta de cinco hojas escritas a má-  
quina por una sola cara y dibujos que se acompañan.

Madrid, 14 de octubre de 1.966

BERNARDO UNGRIA  
p.p.

10

15

20

25

30

124924

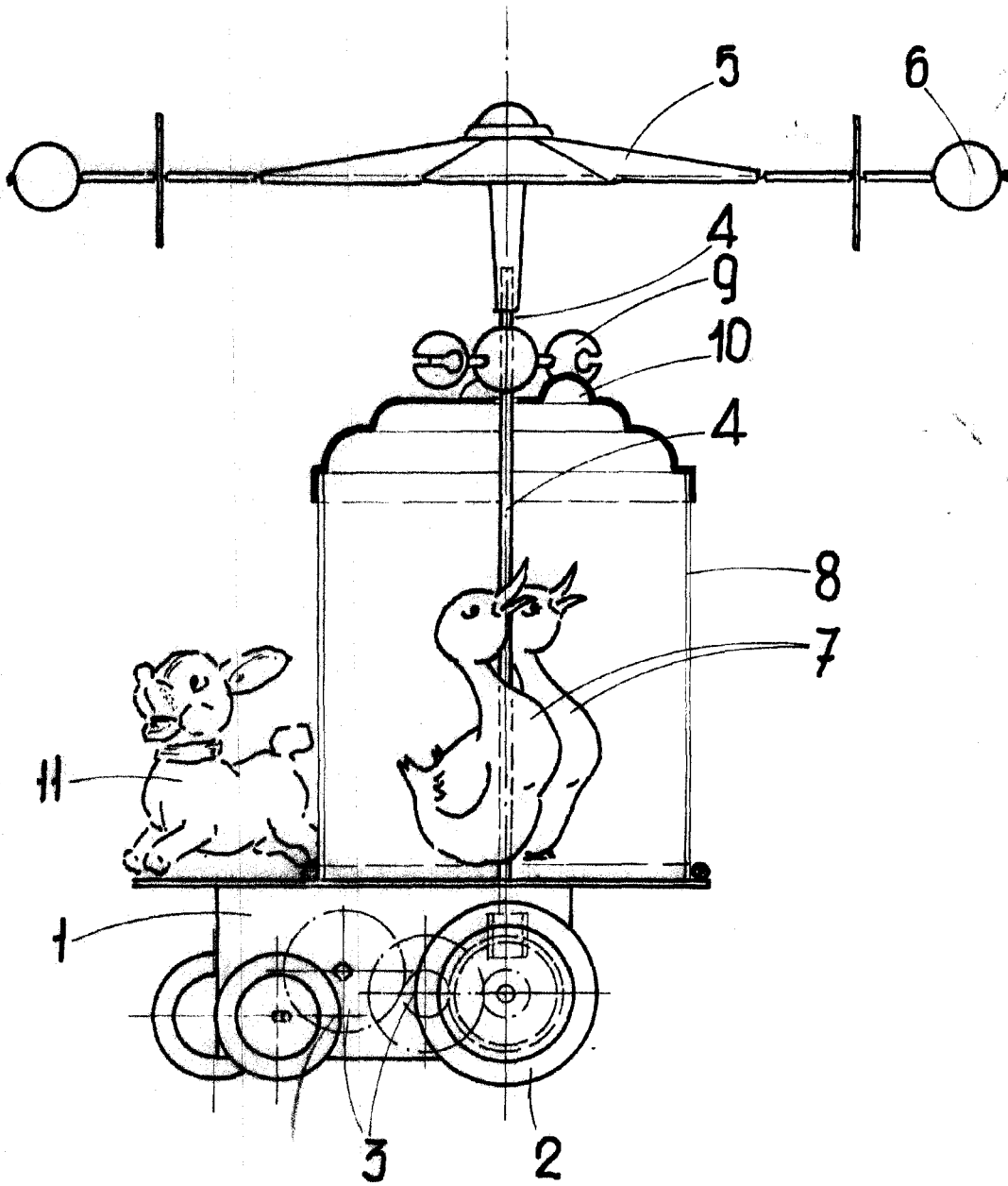

ESCALA VARIABLE  
MADRID, 14 DE Octubre DE 19 56  
BERNARDO UNGRÍA  
P. P.