



Nº 124.922

124922

MEMORIA DESCRIPTIVA

correspondiente a la solicitud de concesión de un....

MODELO DE UTILIDAD

SOLICITANTE: D^a MARIA DOLORES DUPUY DE LOME

RESIDENCIA: VALENCIA

Moratín, 5

ENUNCIADO: "UN PLATO O SIMILAR GIRATORIO PERFECCIO

NADO, PARA MECANISMOS MUSICALES"

Prioridad: Patente n.º del

GC.-

124922



1 La invención a que se refiere la presente memoria
constituye una novedad industrial con características y ven-
tajas que la hacen merecedora del privilegio de explotación
exclusiva que para ella se solicita, de acuerdo con las pres-
5 cripciones del vigente Estatuto sobre la propiedad Indus-
trial de fecha 26 de julio de 1.929, texto refundido, publi-
cado el 30 de abril de 1.930.

El objeto de la presente solicitud se refiere, como
indica el enunciado a un plato o similar perfeccionado.

10 El citado plato o similar se ha concebido, específi-
camente para actuar como elemento de soporte de productos de
pastelería y tiene la finalidad de aportar a una celebración
por ejemplo onomástica un efecto nuevo en los servicios de -
mesa.

15 En tal sentido el plato o similar que se propone -
viene caracterizado por el hecho de presentar dispuesto bajo
su cuerpo constitutivo un mecanismo musical que incluye como
componente un órgano de eje actuante como soporte de dicho
plato, estando el citado eje accionado directamente por el -
20 antedicho mecanismo musical de modo que transmite al plato -
que soporta un movimiento de giro sustancialmente combinado
con una emisión de sonidos.

Para ayudar a la comprensión de la idea expuesta se
ha confeccionado a título explicativo y sin carácter restric-
25 tivo alguno, una lámina de dibujos, ilustra la presente me-
moria como un ejemplo de realización del objeto que nos ocu-
pa.

La figura única representada corresponde a una se-
cción vertical del plato o similar en cuestión. Como puede -
30 observarse el plato de referencia (1) presenta dispuesto ba-

124922



1 jo su cuerpo constitutivo un mecanismo musical (2) alojado en la correspondiente caja (3), el cual incluye como componente un órgano de eje (4) actuante como soporte de dicho plato (1).

5 El citado eje (4) está accionado directamente por el antedicho mecanismo musical (2), de modo que transmite al plato (1) que soporta un movimiento de giro sustancialmente combinado con una emisión convencional de sonidos.

10 Así pues, cuando se trate de servir una tarta u otro producto de pastelería sobre el plato objeto de la invención, bastará accionar el mando (5) que regula el funcionamiento del mecanismo musical (2), para que éste produzca una emisión de sonidos en tanto la tarta experimenta un movimiento de giro sobre el plato (1) en función de la rotación que el eje (4) recibe del mecanismo musical (2).

15 De lo expuesto se deduce que en el campo industrial la realización del plato o similar descrito ofrece una serie de ventajas decisivas, puesto que la provisión bajo su cuerpo constitutivo de un mecanismo musical, obedece a un proceso elemental de fabricación que no aumenta los costos habituales de producción permitiendo expender estos elementos a precios asequibles en el mercado.

25 Si consideramos por otra parte que la instalación de dicho mecanismo musical mejora las cualidades funcionales de este plato al permitir combinar con una celebración cualquiera una emisión especial de sonidos, es evidente que el Modelo solicitado adquiere una utilidad práctica singular por el beneficio o efecto nuevo que aporta a la función a que se destina.

30 Hecha la descripción precedente es necesario añ-

124922



1 dir, que los detalles de realización de la idea expuesta -
pueden variar, sin que por ello cambie la esencia de la in-
vención, que es la que se desprende de los párrafos que an-
teceden y la que se reivindica en la siguiente

5

N O T A

En resumen, el Modelo de Utilidad que se solicita,
ha de recaer sobre las reivindicaciones siguientes:

10

1.- UN PLATO O SIMILAR, GIRATORIO PERFECCIONADO,
PARA MECANISMOS MUSICALES, caracterizado esencialmente por
el hecho de presentar dispuesto bajo su cuerpo constitutivo
un mecanismo musical que incluye como componente un órgano de
eje actuante como soporte de dicho plato, estando el citado
eje accionado directamente por el antedicho mecanismo musi-
cal de modo que transmite al plato que soporta un movimiento
de giro sustancialmente combinado con una emisión de soni--
dos.

15

2.- Se reivindica por último, como objeto sobre el
que ha de recaer el Modelo de Utilidad que se solicita :

20

"UN PLATO O SIMILAR, GIRATORIO PERFECCIONADO, PARA MECANIS-
MOS MUSICALES".

Todo conforme queda descrito y reivindicado en la
presente memoria que consta de cuatro páginas mecanografiadas
y dibujos que se acompañan.

25

Madrid, 14 de octubre de 1.966

BERNARDO UNGRIA

p.p.

30



124922

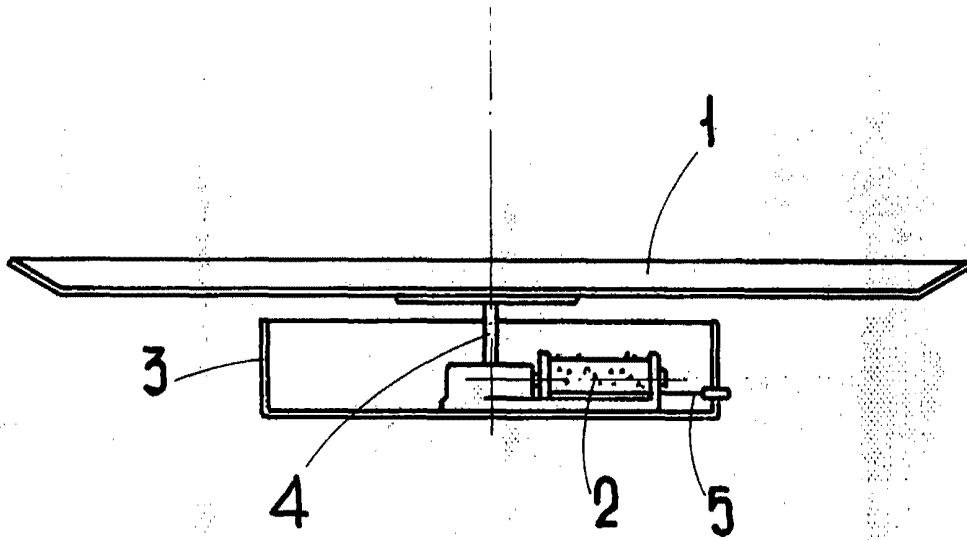

ESCALA VARIABLE

Madrid, 14 de Octubre de 1966

BERNARDO UNGRIA

P. P.