

124887

M.U. 124.887



MEMORIA DESCRIPTIVA

que se acompaña a una solicitud de registro de un Modelo de Utilidad, por veinte años, en España, por "CAJA PARA EMBALAJE Y EXPOSICION DE MUÑECOS", a favor de "TOYSE LIMITADA", entidad de nacionalidad española, residente en Onil (Alicante), calle del Cardenal Payá, nº 72.

- - - - -

La presente invención se refiere a una caja para embalaje y exposición de muñecos.

Se caracteriza por su atractiva presentación a todo color con motivos infantiles y por el hecho de ser susceptible de presentar una ventana suficiente para dar paso al muñeco que contiene, con solo girar uno dentro de otro los cilindros enchufados de que la caja se compone.

A continuación se describirá un modo de realización de la invención, con la ayuda de la adjunta hoja de planos, ofrecido a título de ejemplo y sin caracter limitativo, por lo que, todas sus variantes de detalle, forma, dimensiones, proporciones etc., en cuanto no alteren ni modifiquen la esencia del invento ni determinen la obtención de un resultado industrial nuevo y distinto, deben considerarse incluidas dentro del ámbito de protección dimanante del registro ahora solicitado.

La figura representa la caja desarmada que está compuesta de dos cilindros (1 y 2), uno de un diámetro ligeramente inferior al otro, para poder enchufarse en él, que tienen una de sus bases tapadas, (3 y 4), por sendos remates circula-



res de diámetro ligeramente mayor que el del cilindro corres-
pondiente, de modo que al enchufarse uno en otro, el extremo
de uno tope en el anillo sobresaliente de la tapa del otro.

5 Dichos cilindros (1 y 2) están provistos de sendas
ventanas (5 y 6) de igual forma y tamaño, convenientemente si-
tuadas de manera que una vez enchufados los cilindros, puedan
aquellas superponerse exactamente, coincidiendo, al girar ade-
cuadamente un cilindro con respecto al otro.

10 Cuando se quiere cerrar la ventana de la caja basta
con volver a girar uno de los cilindros respecto del otro pa-
ra que aquellas dejen de coincidir y queden cegadas por el res-
to de la superficie del otro cilindro.

NOTA

15 Descrito suficientemente el objeto del presente Mo-
delo de Utilidad, sus diversas partes y su funcionamiento, se
declara que lo que constituye la esencia del mismo, nuevo y
no conocido ni practicado en España, es lo que se concreta en
las siguientes reivindicaciones:

20 1ª.- Caja para embalaje y exposición de muñecos ca-
racterizada por que está compuesta por un par de cilindros
enchufados uno en otro y cerrados por una de sus bases, en
los que van practicadas sendas ventanas de igual forma y ta-
maño, situadas de modo que puedan llegar a coincidir exacta-
mente al girar adecuadamente un cilindro dentro del otro.

25 2ª.- Caja para embalaje y exposición de muñecos.

Todo según se describe y reivindica en la presen-
te Memoria que consta de dos hojas debidamente foliadas, es-
critas a máquina por una sola de sus caras y se representa
en la adjunta hoja de planos.

Madrid, 4 de Marzo de 1.966

EL AGENTE:
P.P.



124887

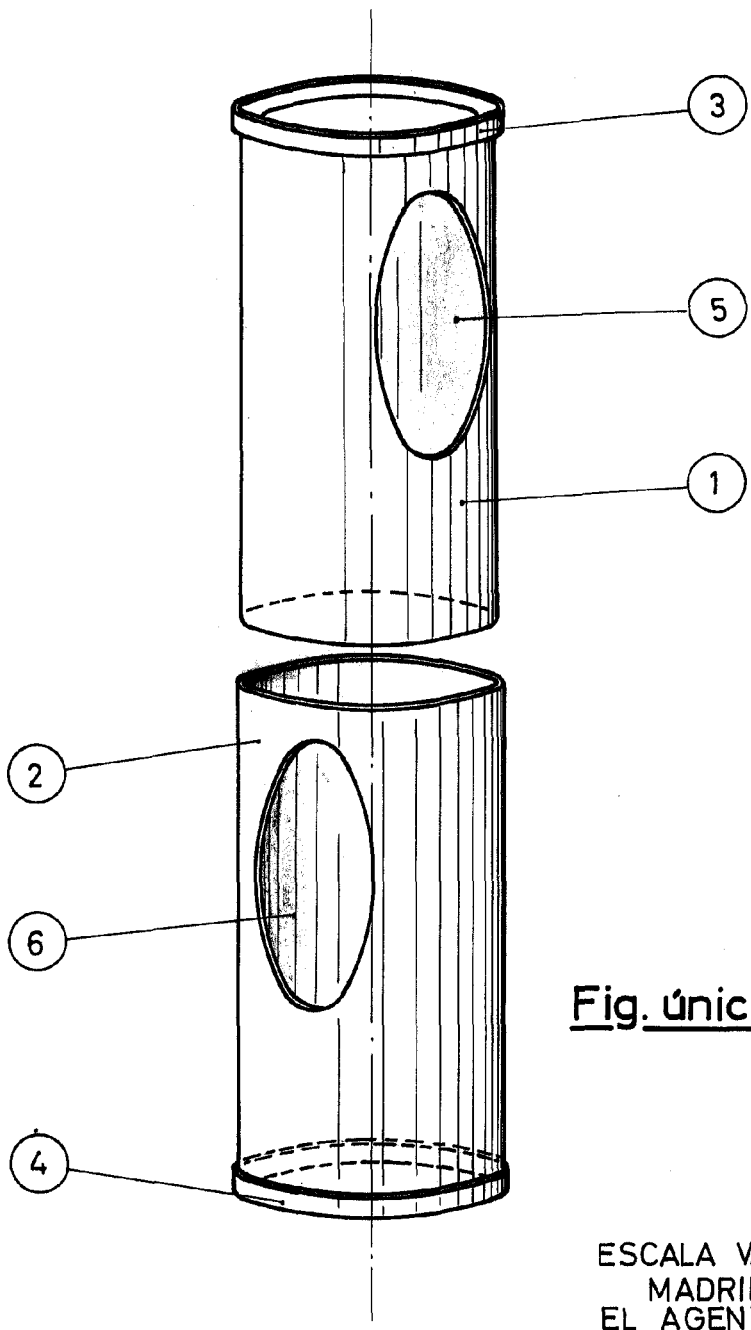

Fig. única

ESCALA VARIABLE
MADRID, 7-0-66
EL AGENTE,
P.P.