

124.880

124880



14 OCT



MEMORIA DESCRIPTIVA

del Modelo de Utilidad, por 20 años, solicitado a favor de Don Victor Manuel GUILLEN PRECKLER, de nacionalidad Española, residente en Barcelona, calle de Consejo de Ciento numero 443, por " UNA ENVOLVENTE PROTECTORA PARA PRODUCTOS DE REPOSTERIA Y HELADOS ".

El presente Modelo de Utilidad se refiere a una envolvente protectora para productos de repostería y helados.

Es sabido que los helados y dulces obtenidos con molde, se deforman durante el transporte y almacenamiento, principalmente a causa de las deficiencias de las envolventes. Asimismo, los moldes rígidos y recuperables obligan a unas operaciones de limpieza después de su utilización. En el caso del presente Modelo de Utilidad, el molde sirve a la vez de envolvente o caja protectora y se tira después de utilizar el contenido. Asimismo es de destacar que del molde se saca y de forma muy fácil, primero la envolvente, y el producto de repostería queda convenientemente situado sobre una base soporte, facilitándose el corte en porciones.

La envolvente reivindicada se caracteriza por una base soporte que lleva en su cara superior una regata perimetral para encaje del borde inferior de la tira rectangular envolvente de anchura



flexible está tratada para evitar la adherencia del producto que se introduce en la envoltente que actúa de molde.

20 La tira envoltente de desarrollo rectangular lleva en uno de sus bordes verticales una ranura vertical, en la que se introduce un saliente del borde opuesto, efectuándose el cerrado por solape de la envoltente. De uno de los bordes sobresale un saliente, tirando del cual se provoca la abertura de la  
25 envoltente. El tirón se produce según un componente vertical que determina a la vez el desencaje del borde inferior con respecto a la ranura de la plataforma inferior, con lo que el producto envuelto queda visible sobre la plataforma soporte inferior. Este extracción se realiza fácilmente y de forma inmediata  
30 se puede proceder a la utilización del producto envuelto. En el período de almacenamiento, la cara superior del producto aparece libre o protegida con una lámina.

En la hoja gráfica adjunta y a título de ejemplo, se representa un caso de realización práctica de la envoltente protectora para productos de repostería y helados, objeto del presente Modelo de Utilidad.

La fig: 1, muestra una vista en desarrollo de la realización cilíndrica de la envoltente. La fig. 2, representa una vista en alzado lateral del conjunto. La fig. 3, representa  
40 un detalle en corte parcial y la fig. 4, es una vista en planta de la envoltente de la fig. 1. La fig. 5, es un detalle en corte vertical de la ranura de la tapa base soporte. La fig. 6, muestra la vista en planta en el caso de una realización poligonal.

45 Siguiendo los dibujos, se advierte la base plana circular -1-, que lleva practicada en su cara superior y en un borde periférico una regata perimetral -2-, en la que se encaja el borde inferior -3- de la envoltente cilíndrica -4-. Esta parte cilíndrica lleva su superficie interior tratada de forma que



50 no se adhiere al contenido, helado, dulce o similar -5- .  
 En uno de los bordes de la envolvente, hay practicado un corte  
 vertical -6- en el que se introduce el saliente -7- del borde  
 opuesto coincidente en una generatriz. Este mismo borde lleva  
 el saliente -8-, tirando del cual se extree fácilmente la  
 55 parte cilíndrica de la envolvente y el helado, dulce o simi-  
 lar -5- queda visible y soportado por la placa base -1-. La  
 cara superior del producto de repostería o helado puede de-  
 jarse libre o recubrirse de un disco laminar protector. La  
 fig. 6 representa el caso de envolvente lateral -9- de planta  
 60 poligonal, montada en la base -10- indicada como ejemplo de  
 otra realización ya que no debe ser necesariamente cilíndrica  
 la forma de la base y de la envolvente.

Para la envolvente protectora para productos de repostería  
 y helados, se emplearán los materiales apropiados a sus ele-  
 65 mentos componentes, pudiendo variar su forma, acabado y dimen-  
 siones, y cuantos detalles no alteren, cambien o modifiquen su  
 esencialidad .

===== N O T A =====

Se reivindica:

Una

1ª.- Envolvente protectora para productos de repostería y he-  
 70 lados, caracterizada por una base soporte que lleva en su cara  
 superior una regata perimetral para encaje del borde inferior  
 de la tira rectangular envolvente de anchura variable. La su-  
 perficie interior de la envolvente flexible está tratada para  
 evitar la adherencia del producto que se introduce en la envol-  
 75 vente que actúa de molde.

Una

2ª.- Envolvente protectora para productos de repostería y he-  
 lados, según reivindicación 1ª., caracterizada porqué la tira  
 envolvente de desarrollo rectangular lleva en uno de sus bordes

124880



- 4 -

117 00

80 verticales una ranura vertical, en la que se introduce un saliente del borde opuesto, efectuándose el cerrado por solape de la envolvente. De uno de los bordes sobresale un saliente, tirando del cual se provoca la abertura de la envolvente. El tirón se produce según una componente vertical que determine a la vez el desencaje del borde inferior con respecto a la ranura de la  
85 plataforma inferior, con lo que el producto envuelto queda visible sobre la plataforma soporte inferior. Esta extracción se realiza fácilmente y de forma inmediata se puede proceder a la utilización del producto envuelto.

90 3ª.- Una envolvente protectora para productos de repostería y helados.

Consta la presente memoria descriptiva de cuatro hojas foliadas escritas de una sola cara.

Barcelona, 14 de Octubre de 1.966.

P. A.

M. LLORI

124880



FIG.1

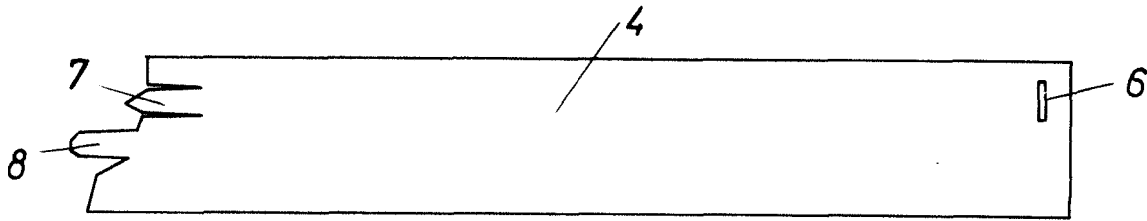

FIG.2

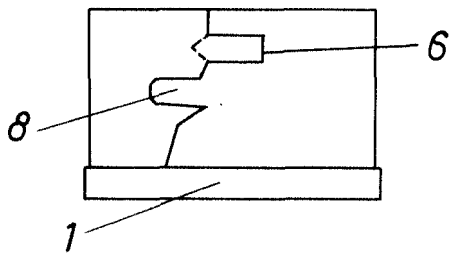

FIG.3

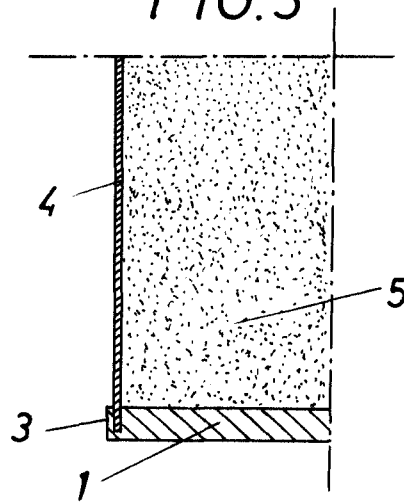

FIG.4

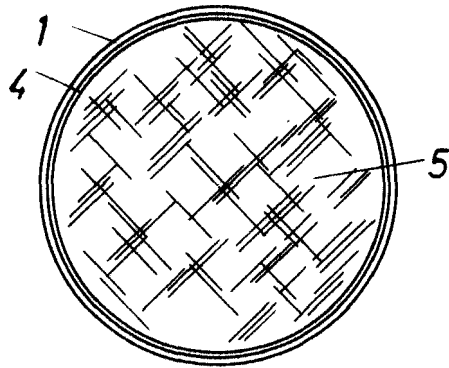

FIG.5

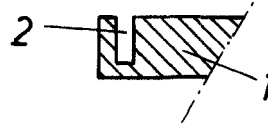
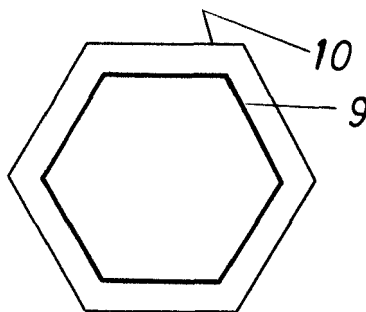

FIG.6



BARCELONA 14 DE Octubre DE 1966

P. A.  
M. LLORI