



124805

MEMORIA DESCRIPTIVA

que se acompaña a la solicitud de

UN MODELO DE UTILIDAD

a favor de Don Francisco ARIAS de la Varga, de nacionalidad española, residente en LEÓN, c/ La Vecilla núm. 1,

por

"UN REMOLQUE PERFECCIONADO PARA CAMPISMO"

.....

La presente descripción se refiere, como su enunciado indica, a un remolque perfeccionado para campismo, plegable y adecuado para ser remolcado por cualquier vehículo, en utilización mínima de espacio durante el rodaje.

5 Los modelos de remolque para campismo que existen en la actualidad, consisten en una caja cubierta resistente, dotada de medios de rodadura, que comprende en su interior los elementos necesarios, como cocinas, camas, mesas y otros, para una permanencia cómoda, y en otros modelos de tipo plegable en una pequeña caja rodante que aloja los elementos necesarios para montar una tienda de lona y en algunos casos  
10 otros elementos para uso en el interior de la misma.

Con los primeros ocurre que su considerable peso

15 y volumen los hacen inadecuados para ser transportados por  
vehículos pequeños cuya potencia no llegaría para este me-  
nester, y con los segundos que no se tienen los elementos  
necesarios para una permanencia confortable, además de que  
una vez colocada la tienda, el remolque en sí, ocupa un lu-  
gar no aprovechable que constituye un inconveniente en los  
20 lugares demasiado concurridos como en los campings y luga-  
res más agradables.

Con el modelo que se preconiza, se obtienen las  
ventajas de disponer de una habitación de mayor espacio que  
las compactas remolcables y dotada como estas de camas, co-  
25 cinas, armarios y otros, y en posición de transporte de un  
remolque de reducido peso y volumen.

En esencia, consta de un remolque de dos ruedas  
a modo de caja rectangular en cuyo interior se alojan unos  
paneles abatibles sobre el mismo remolque, dotados interior-  
30 mente de soportes para colchones, y que sirven de tapa a  
dicha caja en posición de transporte. El espacio que existe  
entre estos paneles y su fondo en posición de cierre, per-  
mite la colocación de los elementos necesarios para montar  
una habitación con un porche exterior para protección del  
35 vehículo tractor u otros usos, y elementos como cocina, ar-  
mario, lavabo, mesas y sillas todo ello de rápido y fácil  
montaje, aún para personas poco expertas.

Para la mejor comprensión de lo que antecede, se  
hace a continuación una detallada descripción del elemento  
40 descrito, con referencia a los dibujos que se acompañan.

La figura 1ª, es una vista en perspectiva del re-  
molque cerrado en disposición de transporte.

La figura 2ª, es una vista en perspectiva del re-  
molque desplegado y armadura principal colocada para recibir  
45 la cubierta.

La figura 3ª, es una vista en perspectiva del conjunto montado en disposición de uso.

La figura 4ª, es un esquema de la planta del molde.

Según queda representado en los dibujos, el remolque consiste en una caja rectangular (1) con neumáticos (2) y lanza (3) para enganche al tractor. En los laterales de la caja (1) están montados por medio de bisagras (4) unos paneles (5) que en posición de rebatimiento sobre la caja (1) constituyen su tapa en el transporte, y orientadas al exterior en posición horizontal los soportes de las camas (6). Al extender los paneles (5) queda accesible el interior de la caja (1) que presenta en uno de sus frentes una cocina (7) y armarios auxiliares con recipiente (8) que puede servir de lavabo y fregadero, siendo abatible el otro frente, constituido en una escalera (9) para acceso a la caja (1) en la que se presentan debidamente ordenados y empaquetados, en el resto del espacio, una serie de tubos enchufables y encañados que permiten montar una armadura (10) que abarca el remolque con las camas extendidas, dejando un espacio frontal libre (14) para ser utilizado como departamento de estar, cubierto este conjunto por una lona (11) que protege a la armadura en su parte superior y laterales, presentando unos rectángulos practicables que constituyen unas ventanas (13) y puerta de acceso al espacio (14), dotada en uno de sus laterales de una cubierta (15) para protección del vehículo tractor o como porche auxiliar.

Descrita suficientemente la naturaleza y objeto del modelo, así como la manera en que el mismo puede ser llevado a la práctica, se hace constar que en su realización podrán ser variables las formas, dimensiones y materiales, y en general, todo cuanto sea accesorio o secundario, siempre que ello no cambie, altere o modifique la esencialidad del

objeto descrito.

80

Los términos en que queda redactada esta Memoria, son ciertos y fiel reflejo del objeto descrito, debiéndose tomar con carácter amplio y nunca en forma limitativa.

N O T A :  
=====

EL MODELO DE UTILIDAD que se solicita, deberá recaer precisamente sobre las particularidades características de las siguientes reivindicaciones:

85

1ª.- Un remolque perfeccionado para campismo, caracterizado por comprender un cuerpo rectangular provisto de medios de rodadura y lanza para enganche al tractor, constituido en una unidad compacta en el transporte adecuada para ser remolcada por pequeños vehículos, y capaz de convertirse en una habitación dotada de los elementos necesarios para el campismo, al estar dotada la caja del remolque de unos paneles abatibles sobre sus laterales, que en disposición de transporte la sirven de tapa y proyectados al exterior en posición horizontal, para su utilización,

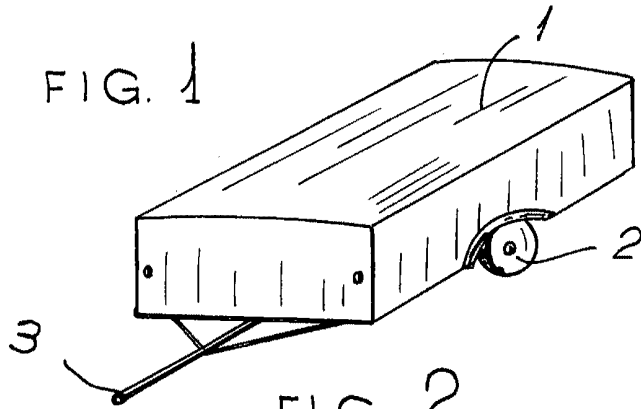
90

constituyen los soportes de camas, suspendidas estas camas por el propio remolque que se constituye en parte utilizable en el uso al presentar en su interior en el espacio comprendido entre estos paneles y el fondo, sobre uno de sus frentes, una cocina y armarios auxiliares con recipiente para lavabo y fregadero siendo otro de los frentes abatible conformado en una escalera para acceso a la caja, y extraerse del resto del espacio, donde en posición de transporte, están debidamente plegados y ordenados, una serie de tubos en-

100

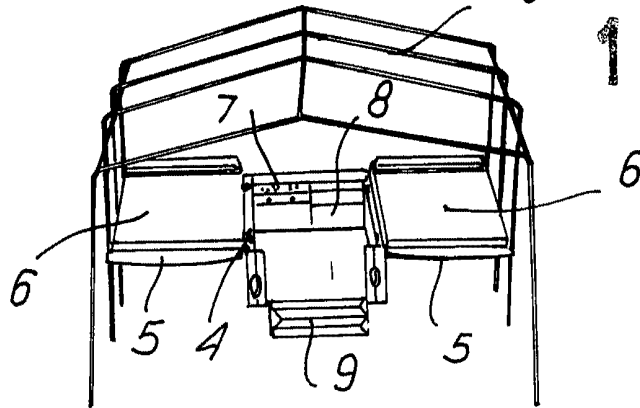


FIG. 1



10

FIG. 2



124005

FIG. 3

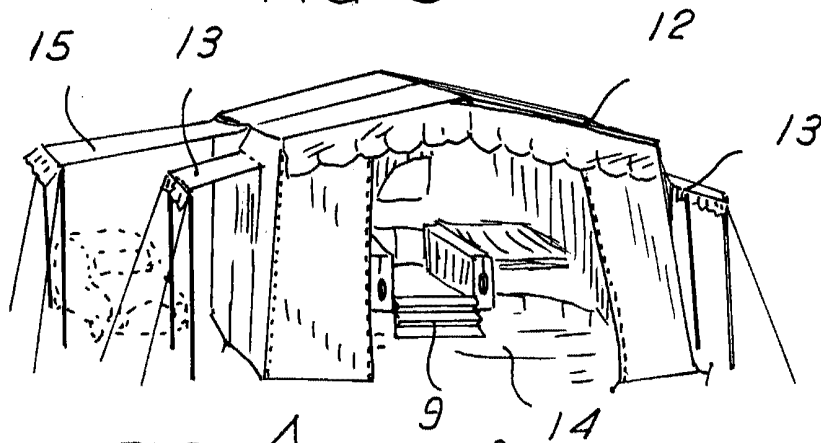
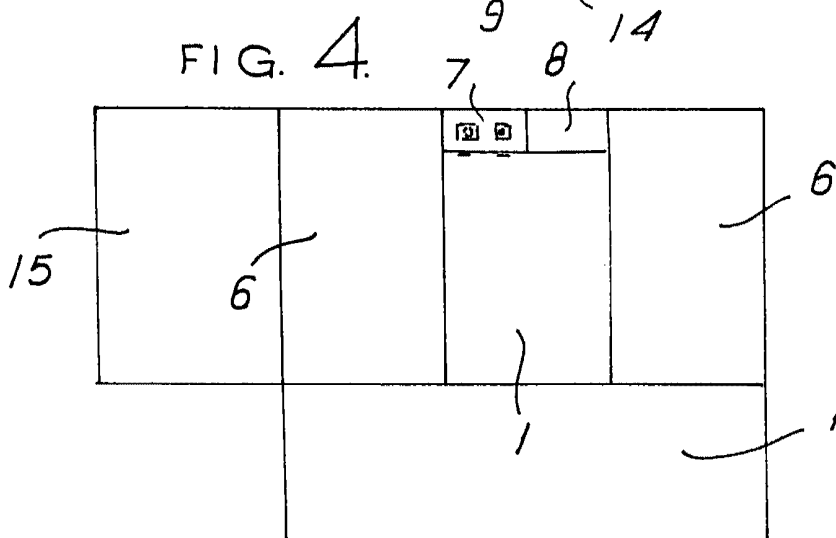


FIG. 4



ESCALA VARIABLE.

Madrid. 10 OCT 1966

*Müller*  
*Meléndez*