



# memoria descriptiva

124797

## MODELO DE UTILIDAD

que se solicita en Depar. por VEINTE AÑOS a favor de D. GONZALO GONZALO RODRIGUEZ, de nacionalidad española, residente en Valladolid, Labradores, 12, por "MÁQUINA ORIGINAL POR MEMBRANAS INCORPORABLES".-

=====



Se refiere la presente Memoria Descriptiva que se une a solicitud de registro como Modelo de Utilidad a una "LÁMPARA ORNAMENTAL POR ELEMENTOS INCORPORABLES" cuyas características de novedad le confieren la cualidad de aportar a los fines que se persiguen ventajas mas que suficientes para aspirar en derecho al privilegio del registro que se solicita.

5.-

Aporta el objeto industrial que se describe, un medio ornamental que dentro del concepto clásico de lámparas, se aparta de todo lo conocido, poniendo así, en manos del artista especialista, un instrumento a manejar para sus fines de embellecimiento.

10.-

Al mismo tiempo, puede dar ejecuciones diferentes, sin mas que variar determinados detalles, como por ejemplo, que los elementos de que, como de su enunciado se desprende consta, sean rectangulares, cuadrados, hexagonales, circulares, etc, etc, y que se incorporen en número de uno o de dos o mas de dos.

15.-

20.-

Puede jugar también, la circunstancia de que de unos elementos a otros, posicionados por su propio peso, unos

coligantes de otros, exista una relación de dimensiones que puede variar, de que cada vez sean mayores, a que cada vez sean menores pasando, porque sean iguales e incluso combinaciones de una y otra dimensión.

- 5.- Nada se opone a que sea llevado a la práctica en todas las posibilidades de materiales y de coloridos así como de efectos de brillo o mateados, por lo que las posibilidades de ejecución son infinitas.

- 10.- Con objeto de desarrollar una descripción lo mas clara posible se acompañan unos dibujos en los que se muestra una manera de llevar el invento a la práctica, haciéndose constar de manera expresa que el mismo carece de carácter privativo en sus detalles toda vez que se citan solamente a título de ejemplo.

- 15.- Muestra la figura 1ª una vista en perspectiva de una ejecución.

La figura 2ª representa el tipo de piezas que uno unos elementos u otros en forma colgante y

La figura 3ª muestra una pieza embellecedora.

- 20.- Consta de una barra (1) de sustentación típica al te-

8 OCT 1966  
 BUREAU OF THE  
 NATIONAL ARCHIVES

cho, indisolublemente unida a un cuerpo cilíndrico (2) del que parten unos brazos (3) en cruz que encajan en los casquillos (4) consustancialmente determinados a este efecto, sobre los elementos soporte (5) evitándose des-

5.- placements perturbadores por la presencia de los tornillos (6) de presión.

Contra el citado cuerpo cilíndrico (2), apoyan unas pantallas (7) cónicas que alojan las bombillas de incandescencia.

10.- Mediante las piezas (8) figura 1ª y 2ª, constituidas por unas plaquitas que presentan un orificio (9) y de las que penden unas cadenitas (10), se vinculan unos elementos a otros.

Y así se tiene otro bastidor (11) fig. 1ª, colgado por

15.- las citadas piezas intermedias y así sucesivamente en número de elementos, dimensiones y formas indeterminados.

El marco (5) presenta unos orificios (12) en su parte superior y el (11) presenta otros (13) y en forma similar los presentarían los elementos restantes, si los hubiere, y de los cuales orificios se hacen colgar los -

20.-

adornos (14) figuras 1ª y 3ª, constituidos por unas placas embellecedoras, mediante los pequeños ganchos (15) de sustentación.

5.- Suficientemente descrito el invento así como una manera de llevar éste a la práctica se hace constar de manera expresa que el mismo acepta modificaciones de detalle siempre que éstas no afecten a su fundamento.

#### REIVINDICACIONES

- 10.- 1ª.- "LAMPARA ORNAMENTAL POR ELEMENTOS INCORPORABLES" caracterizada porque siendo de las que consta de una barra de suspensión, ésta va unida por medios convencionales a un cuerpo cilíndrico coaxial, del que a media altura parten, sobre un plano perpendicular, unos brazos cuyos extremos se insertan en sendos casquillos a este efecto determinados, en las caras internas de un marco tubular, rectangular y eventualmente diferente de rectangular, dotado de medios de fijación y porque consta de otros elementos similares a los anteriores que se montan en cascada caprichosa, mediante unas piezas intermedias entre el primer marco y los sucesivos elementos a cuyo efecto es-
- 15.-
- 20.-



tas piezas presentan una plaqueta plana dotada de un orificio por el que se hacen pasar los brazos citados y contra la que se fijan, unas cadenitas de longitud predeterminada cuyo extremo colgante se fija al elemento incorporado

- 5.- presentando todos estos elementos y el marco primero, una serie de orificios en su parte superior, en los que se enganchan los garfios de que se dotan a los medios embellecedores propiamente dichos, constituidos por una serie de laminitas colgantes, de superficies geométricas caprichosas.
- 10.-

2ª.- "LAMPARA ORNAMENTAL POR ELEMENTOS INCORPORABLES".

Consta esta Memoria Descriptiva de seis hojas escritas a máquina por una sola de sus caras y de una hoja de planos.

15.- Madrid, 8 OCT. 1966

EL AGENE OFICIAL  
A. L. DE LA MEMORIA

124797

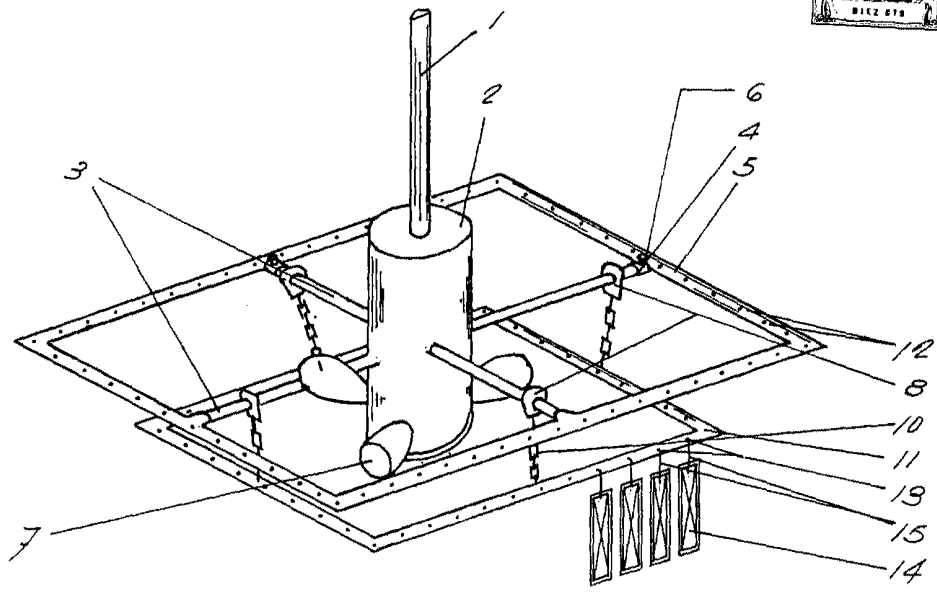

Fig. 1

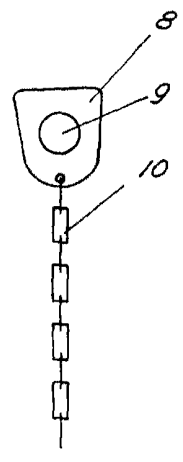

Fig. 2

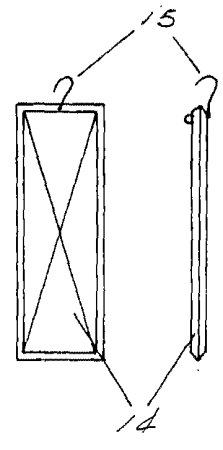

Fig. 3

Escala variable.

Madrid,

*[Handwritten signature]*  
Borranis