



124715

- 1 -

M E M O R I A D E S C R I P T I V A

que se acompaña

a la solicitud de

registro de un Modelo de Utilidad por
veinte años en España, a favor de DON
JOSE BAGANT PITARCH, residente en CASTE-
LLON, Carretera Nacional 340 (Valencia-
Barcelona) Km. 63'8, de nacionalidad es-
pañola,

por:

"TUERCAS PARA MUROS IMPERMEABLES"

- - - - -



La invención a que se refiere la presente memoria, constituye una novedad industrial con características y ventajas que la hacen merecedora del privilegio de explotación exclusiva que por ella se solicita, de acuerdo con las prescripciones del Estatuto vigente sobre Propiedad Industrial de 26 de Julio de 1.929, texto refundido, publicado el 30 de Abril de 1.930.

El presente registro de Modelo de Utilidad, concierne como su enunciado indica, a una tuerca para muros impermeables, de acuerdo con la descripción detallada que de la misma se realiza, debiendo interpretarse siempre este concepto en su más amplio sentido y nunca en limitativo.

Este resultado industrial mejora notablemente todo cuanto sobre el particular se conoce y utiliza actualmente, tanto por su sencillez constructiva, como de aplicación, resistencia, duración, indeformabilidad y economía.

Para la debida comprensión de este objeto, se adjunta a la presente memoria descriptiva, una hoja de planos en la que a título de ejemplo, se representan todas y cada una de las partes que lo forman y relación que guardan entre si.

En la citada hoja de dibujos queda representado:

FIGURA PRIMERA.- La misma representa una vista en alzado longitudinal del conjunto de tuerca, cuyo registro se preconiza.

FIGURA SEGUNDA.- Ilustra una vista frontal del mismo.

En estas figuras y con el mismo valor en ambas, se aprecian las siguientes referencias:

1.- Bordes longitudinales y paralelos, previstos en posición diametralmente opuesto sobre el cuerpo -2- y que determina un refuerzo estructural del conjunto y una disposición antigiro de la tuerca alojada muralmente.

Estos bordes perfilados, presentan unas aletas de refuerzo



-1'- sobre su propia base.

2.- Cuerpo del conjunto de forma cilíndrica, macizo en toda su longitud y que queda alojado muralmente, evitando el paso de la humedad de una superficie a otra del muro correspondiente.

35

3.- Tuercas propiamente dichas, acondicionadas con carácter permanente en ambos extremos del cuerpo -2-.

Estas tuercas reciben por rosca a los necesarios tornillos de fijación de elementos de encofrado o similares.

40

Este conjunto será fabricado con los materiales más apropiados y en las dimensiones más convenientes, no existiendo sobre el particular ninguna limitación.

Hecha la descripción precedente, es preciso añadir que los detalles de realización de la idea expuesta, pueden variar, sin que por ello cambie la esencia de la invención, que es la que se desprende de los párrafos que anteceden, y se reivindica en la siguiente

45

N O T A

En resumen: El Modelo de Utilidad que se solicita, recaerá sobre las reivindicaciones siguientes:

50

1ª.- TUERCAS PARA MUROS IMPERMEABLES, caracterizadas esencialmente porque comprenden la disposición de un cuerpo central, de forma cilíndrica, macizo en toda su longitud, que en sentido longitudinal y paralelo en situación diametralmente opuesta, presenta bordes perfilados de sección circular, dotados de aletas de montajes y refuerzo, que actúan al mismo tiempo de medio anti-giro al estar adaptado muralmente el cuerpo referido para evitar el paso de humedad de un plano a otro de la propia pared, comportando dicho cuerpo en ambos extremos, unas tuercas fijadas con carácter permanentê y que reciben a los tornillos de fijación de

60

124715



elementos de encofrado y similares.

2º.- TUERCAS PARA MUROS IMPERMEABLES.

Todo ello tal y como se describe en la presente memoria, que consta de cuatro páginas escritas a máquina y dibujos que se acompañan.

65

Madrid, 5 OCT 1966

JOSE LAHIDALGA,



124715

FIG. 1

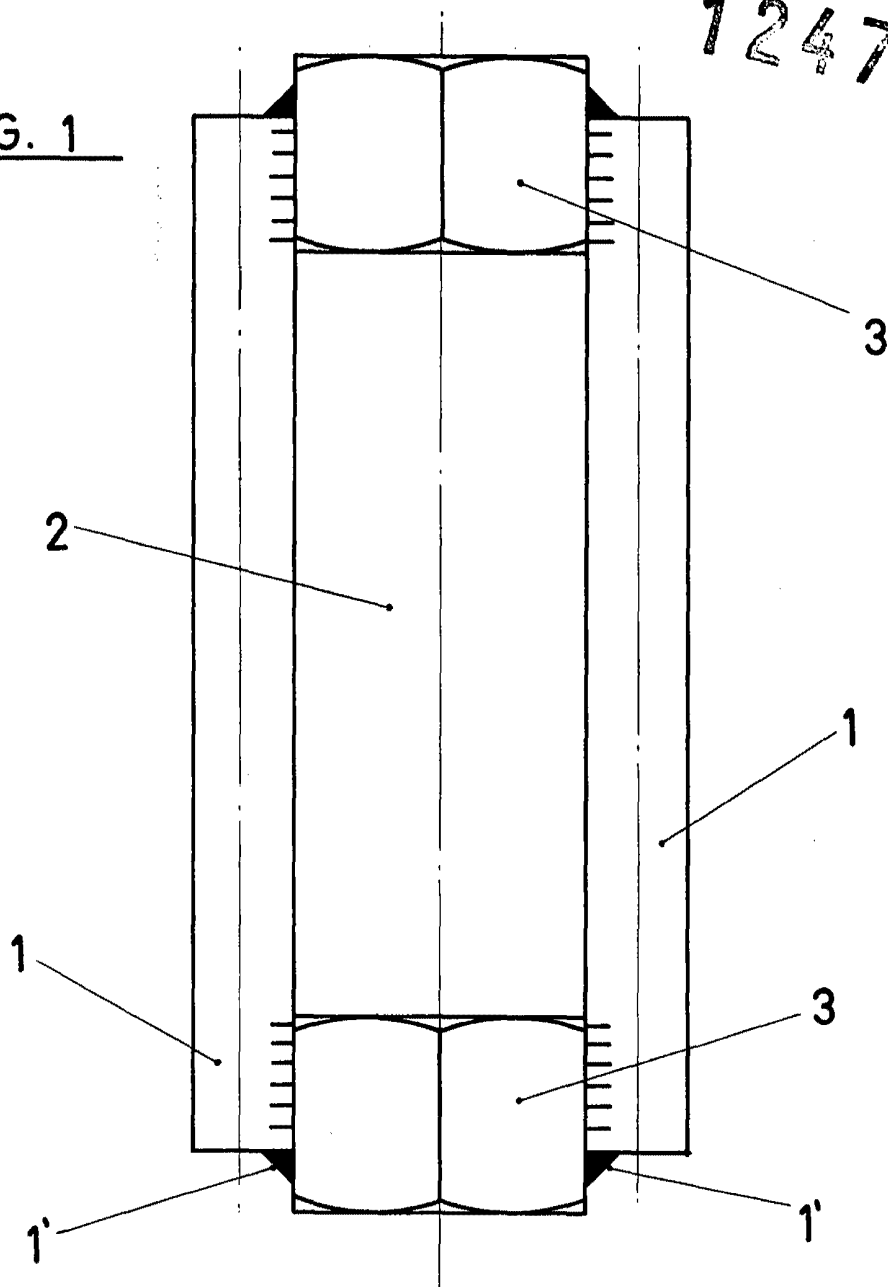
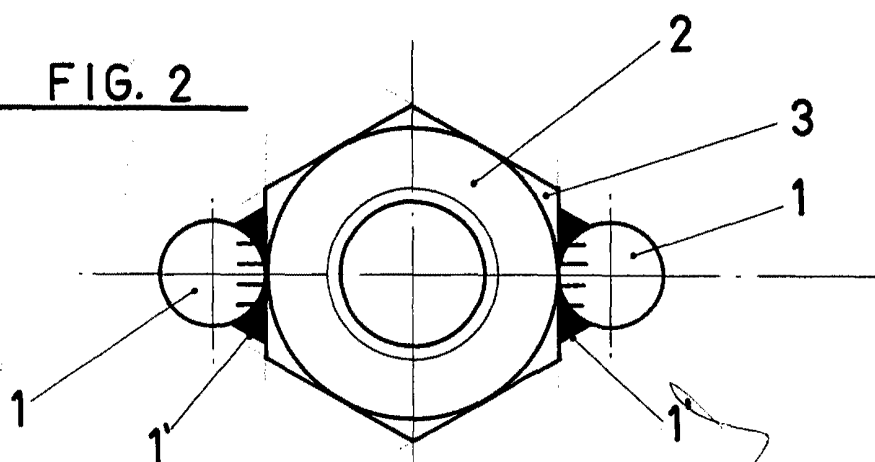

FIG. 2



Madrid, 5 de Octubre de 1.965
JOSE LAHIDALGA

Autuza

ESCALA VARIABLE