



124707

MODELO DE UTILIDAD

por 20 años por

" MUEBLE ARMARIO DE COCINA", a favor de D. RICARDO RUBIO FERNANDEZ, de nacionalidad española, residente en MADRID, calle de la Puebla, nº 14.

MEMORIA DESCRIPTIVA  
=====

- Se vienen fabricando en la actualidad un gran número de armarios-muebles para cocina metálicos, y de todas clases, en los que generalmente se han utilizado las estructuras ya conocidas en su construcción, lo que da por resultado una mayor característica en el mueble.
- 5.- Con el objeto del modelo de utilidad que nos ocupa, dichos muebles, debido a su más sencilla estructura, pueden ser contruidos con gran ahorro de primera materia y menor mano de obra por lo que resultan más económicos.
- 10.- Despues de sernos conocido el objeto de este modelo de utilidad, con la ayuda de la lámina de dibujos adjunta, pasaremos a describirle, haciendo constar se tr

ta de una de sus variadas formas de realización.

15.- En la figura 1, se representa la carcasa o chasis del armario desarmado; en la figura 2, una encimera que se dispone por encima del armario para ser utilizado colocado sobre el suelo a modo de mostrador; en la figura 3, el armario armado y totalmente constituido; en la figura 4, un detalle de la construcción de la puerta, y en la figura 5, la constitución del soporte básico o banqueta, en que se dispondrá el mueble cuando es utilizado a modo de mostrador, colocado sobre el suelo.

20.- El armario estará constituido por una disposición paralelepípedica por una chapa metálica, que da lugar al fondo 2, y a los laterales 1, los cuales en su prolongación se redoblan hacia dentro dando lugar a las caras 3, 4 y 5, que forman los bastidores laterales del armario, cuyas caras 4 y 5 han sido cortadas en su parte superior por medio de un corte en ángulo recto 6. La parte superior 30.- è inferior del armario se constituirán por medio de las piezas rectangulares de chapa metálica 7, provista de los rebordes 8 lateral y 9 superior o inferior según la colocación que se de a la pieza.

35.- En los laterales o caras 4, del armario se dará acoplamiento a las piezas 13, rellenas interiormente de goma para evitar el golpeteo de las puertas, y sobre ellas se dispondrán otros perfiles en disposición de coble U 14, que tiene por tanto dos canales, en los cuales irán acopladas cada una de las dos puertas corredera 15 y 16, las 40.- cuales estarán provistas de los tiradores alargados 17 - 18 y 19. Estos perfiles irán a su vez recubiertos por otros también en disposición de canal o U muy ensanchada 22, provisto de una cara anterior con relieves 23.

45.- El interior del armario dispondrá de unas palomillas 21, dispuestas en su cuatro esquinas y partes centra-

les, para dar sujeción al entrepaño de cristal 20.

50.- Cuando estos armarios son utilizados disponiéndose sobre el suelo, y para cumplir además la finalidad de mesa o mostrador, se les dotará en su parte anterior de una pletina refuerzo 10 (figura 2), sobre la que se dispondrá la encimera 11, provista en su parte posterior, que ha de ir acoplada a la pared, del reborde o saliente 12. Y para disponerlos sobre el suelo, se le colocará en su parte inferior una base o bancada representada en la figura 5, constituida por un bastidor rectangular 22, provistos de sus patas 25, siendo atornillado a aquella.

55.-

60.- Como observamos en la figura 4, las puertas del armario o mueble estarán constituidas por una chapa metálica especialmente de aluminio 15'', sobre la que se acoplarán una chapa de madera 15', y después un contrachapado 15, de madera o plástico, todo ello sujeto convenientemente por los rebordes laterales de la chapa metálica 15'', provistas de un agarradero o tirador 17, en toda su altura, de disposición cuadrangular con sus lados arqueados hacia adentro.

65.-

70.- Descrito suficientemente el objeto del modelo de utilidad que nos ocupa, hemos de señalar se trata de una de sus variadas formas de realización a que puede llegarse en la práctica, sin que sus modificaciones de formas, tamaños, materiales empleados, etc., desvirtuen sus esencialidades.

#### N O T A

El modelo descrito recaerá pues sobre las siguientes reivindicaciones:

75.- 1ª.-MUEBLE ARMARIO DE COCINA, caracterizado por cuanto estará constituido por una disposición paralelepípedica de chapa constituida por un fondo y dos laterales, los cuales se redoblan hacia el interior dando lugar a la

80.- constitución de los dos laterales del bastidor, en los que van acoplados unos perfiles en U, con su interior provisto de una materia plástica que servirá de tope a las puertas de corredera de que van provistos, las cuales discurren a través de unos perfiles en doble U, dispuesto en las partes superior e inferior del mueble, estando abarcados por un perfil en forma de ancho canal, con su parte anterior ribeteada, cubriéndose las partes superior e inferior de la formación paralelepípedica por medio de unas formaciones rectangular de chapa. rebordeada por un dobléz que da lugar a la formación de una cara vertical y otra horizontal.

85.- 2ª.- MUEBLE ARMARIO DE COCINA, según la anterior reivindicación, caracterizado por cuanto las puertas corredera, estarán constituidas por una chapa sobre la que se dispone un tablero y a continuación y hacia el exterior un contrachapado o plástico, y todo ello sujeto y rebordeado por los laterales de la chapa redoblados sobre todo ello, y provistas de unos tiradores en toda la altura de la puerta, constituidos por un perfil cuadrangular de lados arqueados hacia adentro.

90.- 3ª.- MUEBLE ARMARIO DE COCINA, según lo reivindicado, caracterizado por cuanto en el interior del armario, se dispondrán una palomilla para sujetar uno o más entrepaños de cristal, cuyo mueble caso de utilizarse para disponerse sobre el suelo, va dotado en la parte superior de una encamera y en la parte inferior se dispone una base o banquillo, constituido por un bastidor rectangular provisto de patas, que lo separan del suelo.

100.- 4ª.- "MUEBLE ARMARIO DE COCINA".  
 Todo tal y conforme queda descrito, representado y reivindicado.

105.- Esta memoria consta de cinco hojas mecanografiadas y foliadas por una sola de sus caras, conteniendo

110.-



112.-

un total de ciento doce líneas.

MADRID A 4 DE OCTUBRE DE 1966

P.A.

MANUEL DE ARRAZOLA

D I S E Ñ O

=====

DEL MODELO DE UTILIDAD A FAVOR DE DON RICARDO RUBIO FERNANDEZ, DOMICILIADO EN MADRID, CALLE DE LA PUEBLA, NUMERO 14, POR "MUEBLE ARMARIO DE COINA".

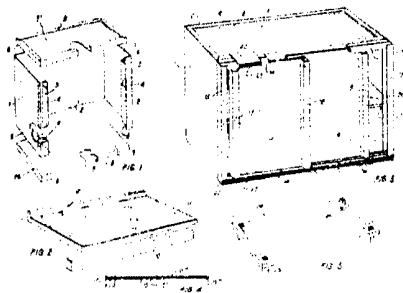

Escala variable.

MADRID A 4 DE OCTUBRE DE 1966.

P.A.

MANUEL DE ARPE.

A handwritten signature in black ink, which appears to read 'Manuel de Arpe'. The signature is written in a cursive style and is positioned below the printed name.

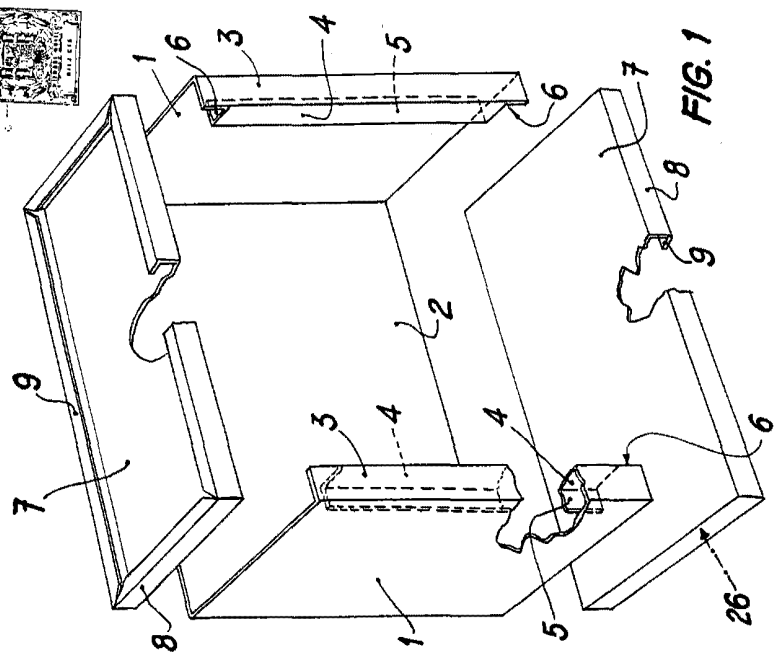
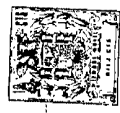

FIG. 1

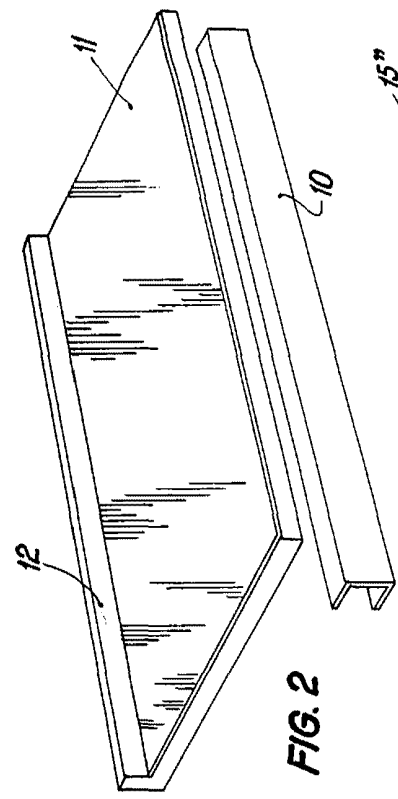

FIG. 2

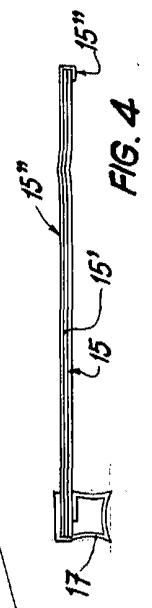

FIG. 4

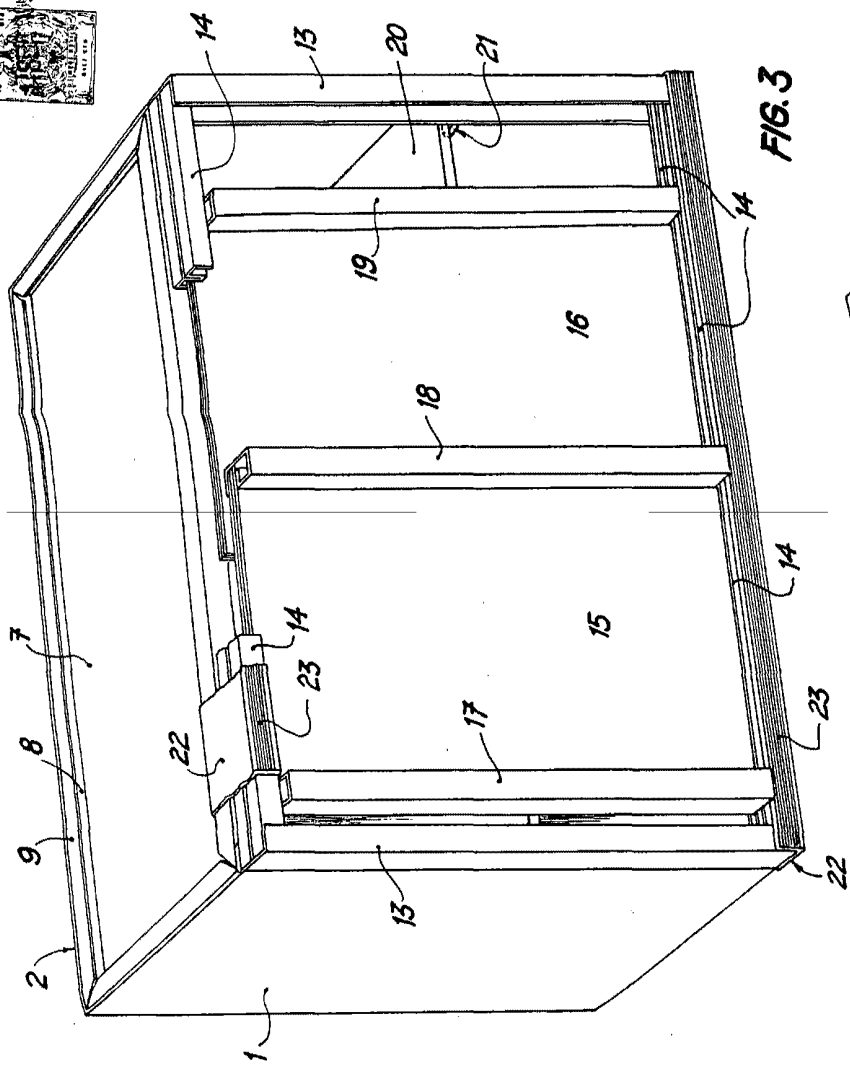

FIG. 3

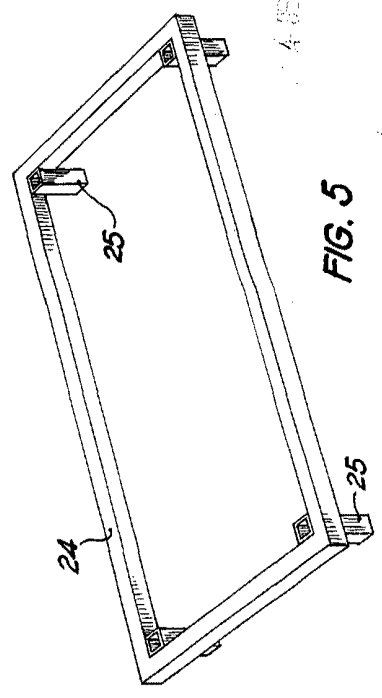

FIG. 5

*Handwritten signature or note.*