

124649

MEMORIA DESCRIPTIVA

D. Salvador FONT VERDAGUER.- MATARÓ (Barcelona).



PATENTE DE INTRODUCCION

por 10 años

para "Una estufa de gas"-----

a favor de D. Salvador FONT VERDAGUER, de nacionalidad española, domiciliado en MATARÓ (Barcelona), calle Real, número 363.

MEMORIA DESCRIPTIVA

La presente memoria descriptiva se refiere a una patente de introducción destinada a garantizar la explotación exclusiva de una estufa de gas que no ha sido hasta la actualidad fabricada en nuestro país.

5 Se caracteriza la estufa de que se trata por tener una cámara de combustión limitada por una coraza constituida por dos paredes de fundición con orificios reunidos superiormente por una bóveda que, cuando no es la coraza de una pieza, está formada por encorvamiento o dobladura de las citadas
10 paredes de modo que puedan aplicarse uno contra otro, cerrando la bóveda, los dos bordes superiores de tales pare-



des. En el fondo de esta cámara de combustión, que resulta de mucha mayor altura que anchura, está dispuesto el quemador del gas constituido por uno o más tubos con orificios que con preferencia se extienden a lo largo de toda la cámara. Esta se halla limitada por los testeros o sea por ambos lados de las paredes, por aletas que presentan las mismas paredes orientadas hacia el lado correspondiente al interior de la cámara.

Las paredes de esta al cabo de un rato de funcionar la estufa se ponen incandescentes, y producen una irradiación de calor muy importante. Para impedir cualquier contacto fortuito con las mismas, la estufa está provista de una envolvente de plancha metálica curvada, que lleva practicados numerosos orificios, sostenida por una armazón en la cual se apoya superiormente un sustentador de utensilios tales como planchas, batería de cocina u otros.

Para mayor claridad, se representa en el adjunto dibujo un caso de ejecución de la estufa de que se trata, en elevación, con partes arrancadas para ver la constitución, en la figura 1, y en sección, por un plano perpendicular al de la figura 1, en la figura 2.

Como puede verse, la estufa presenta la cámara de combustión 1 determinada por una coraza formada por acoplamiento de dos piezas opuestas que presentan, cada una, una pared ligeramente inclinada 2 con numerosos orificios 3, una encurvadura superior 4 y unas aletas 5 adyacentes a dicha pared que sirven para cerrar los testeros de la cámara. La



abertura inferior de esta se encuentra obturada por el quemador consistente en un conducto 6 provisto de orificios de salida 7 repartidos en dos filas en toda su longitud. El conducto 6 está cerrado por un extremo y tiene acoplado al otro una llave 8, apropiada para aplicar un tubo de goma, y una entrada de aire 9. Lo descrito está apoyado en dos soportes 10 de contorno curvado, reunidos por una coraza de plancha metálica 11 con numerosos orificios 12. Los dos soportes 10 se hallan reunidos entre sí, superiormente, por la bandeja 13 que puede sostener diversos objetos, y, hacia la parte inferior, por el travesero 14 en forma de placa.

El funcionamiento es el que se comprende. Encendidos los chorros de gas que salen por los orificios 7 del conducto 6, aquellos calientan la cámara 1 hasta llegar a poner incandescentes sus paredes, de modo que el aire que se ponga en contacto con ellos fuertemente calentado se escape al través de los orificios 12 de la coraza 11, al mismo tiempo que otra cantidad igual de aire penetrando por el hueco 15 que queda en la parte baja de la coraza 11 pase a ponerse en contacto con las paredes de la cámara 1.

Podrán ser variables los órganos o medios que se utilicen para acoplar unas a otras las diferentes piezas de la estufa, así como los tamaños en que se construyan, sus formas, los metales, aleaciones o materiales que puedan entrar en su constitución y las prácticas manuales o mecánicas de fabricación de las mismas, sin que por ninguna de tales variaciones se altere la esencialidad del objeto de la patente.



- 4 -

N O T A

Por la patente de introducción a que se refiere la presente memoria descriptiva se REIVINDICA:

1.- La explotación exclusiva de una estufa de gas caracterizada esencialmente por presentar una cámara de combustión constituida por una coraza provista de orificios cuyo interior es calentado por el fuego de un quemador inferior que está formado por un tubo con orificios de salida del gas, estando tanto la coraza como el quemador montados en soportes apoyables en el suelo, reunidos entre sí por
70 otra coraza de plancha, que tiene practicados asimismo gran número de orificios, y por traveseros y refuerzos pertinentes.
75

2.- La explotación exclusiva del objeto de la patente, sean cuales fueren las circunstancias que concurren con su esencialidad definida en la anterior reivindicación, cual
80 objeto está constituido por:

"Una estufa de gas".

Consta



- 5 -

Consta la presente memoria de cinco hojas foliadas,
escritas por una sola cara.

Barcelona, 28 de Octubre de 1931.

P. p. de D. Salvador FONT VERDAGUER.

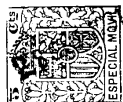

FIG. 2

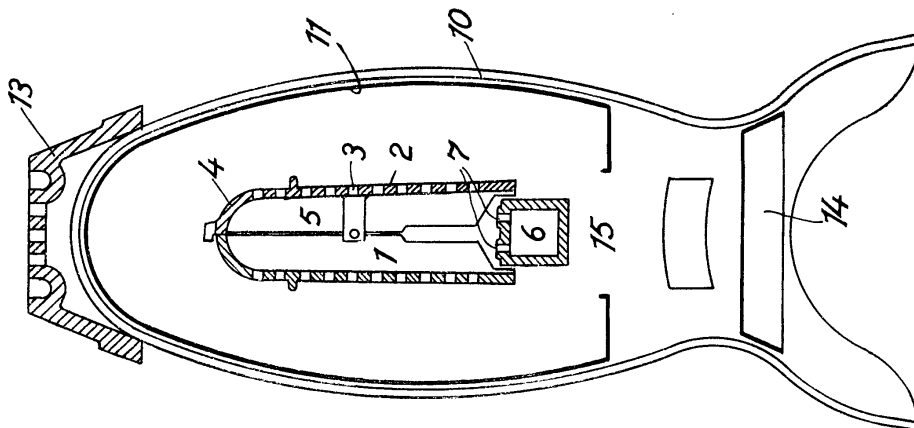
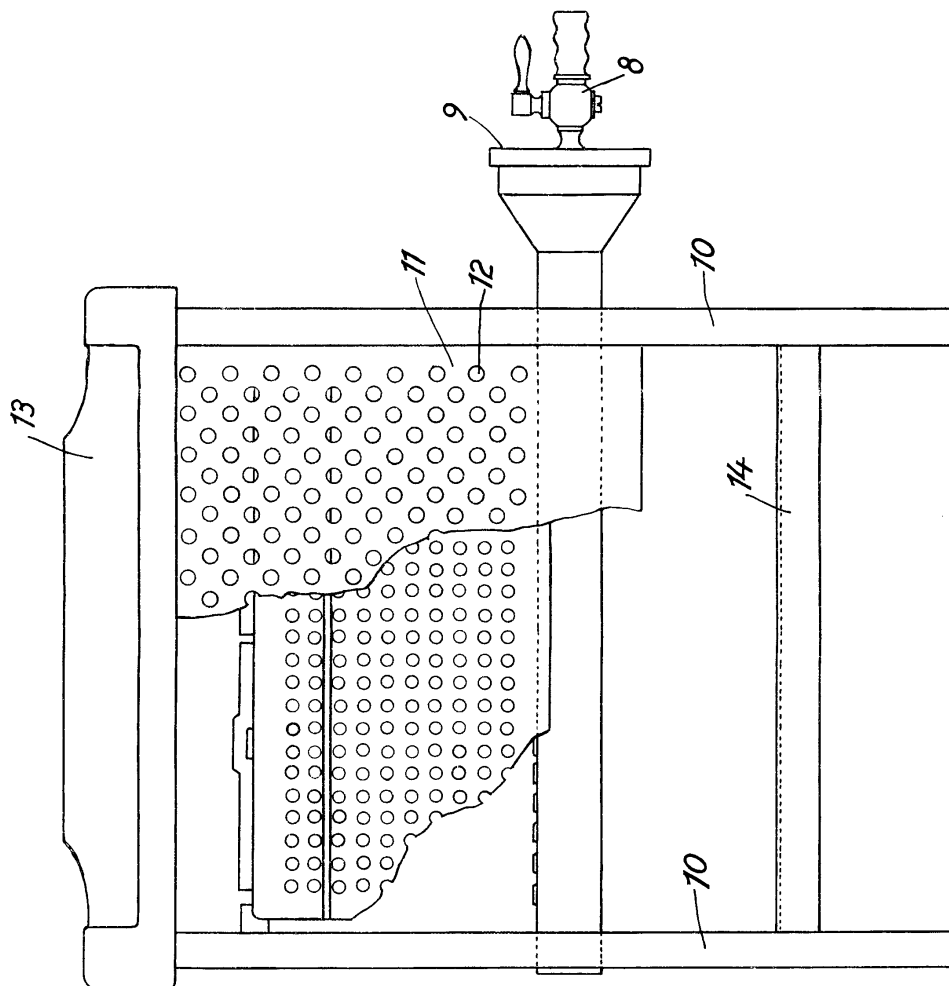

FIG. 1



BSCA. PAT. 5.211.
Barcelona 29 OCT 1931

Man