



124595

MEMORIA DESCRIPTIVA

DE

MODELO DE UTILIDAD

EN

ESPAÑA

por veinte años

a favor de DON JAIME SAN ROMAN HERNANDEZ

de nacionalidad Española

domiciliado en SALAMANCA - Gran Capitán, 29

por: " UN SOPORTE ACOPLABLE A APARATOS TELEFONICOS "



La necesidad de tener siempre a mano, tanto una libreta de notas, como un índice de direcciones y telefonos mas usuales en las inmediaciones del aparato telefónico, así como las numerosas ocasiones en las que no se dispone de espacio para colocar estos elementos auxiliares de tanta importancia, han llevado a idear el soporte al que se refiere la presente Memoria, el cual, por sus especiales características, permite que siempre se tenga sobre el mismo teléfono y con comodidad de empleo los citados elementos.

En esencia, este soporte, está formado por una base resistente, y de suficiente amplitud, para presentar en su centro un orificio circular, de las dimensiones del disco marcador del aparato telefónico, y a ambos lados espacio para llevar adherido un block de notas y otros de direcciones respectivamente, con lo que al acoplar esta base sobre el disco marcador, queda todo el soporte sobre la cara anterior del aparato telefónico, sin obstaculizar su empleo, y dejando ante el usuario a ambos lados de dicho disco el correspondiente block para notas y una guía de direcciones y teléfonos, indizada convenientemente.

Por el aludido objeto, se solicita el correspondiente privilegio de Modelo de Utilidad, conforme y al amparo del vigente Estatuto sobre Propiedad Industrial, a fin de garantizar a favor del recurrente el derecho a la explotación exclusiva del mismo en toda España.



A continuación, se hará una detallada descripción del soporte citado, con referencia a los planos que se acompañan, en los que se representa a simple título de ejemplo, no limitativo, una forma preferente de realización, susceptible de todas aquellas variaciones de detalle que no supongan una alteración fundamental de las características esenciales del mismo.

En dichos planos se ilustra:

10 En la figura 1: Vista en planta del soporte.

En la figura 2: Vista perspectiva del soporte acoplado a un aparato telefónico.

Según el ejemplo de ejecución representado, el soporte que se preconiza, está constituido por una base laminar 1 de suficiente resistencia y rigidez, para mantenerse siempre sin posibles plegamientos, en la que en su zona central, se ha previsto la abertura de una ventanacircular 2 del diámetro que presentan los discos marcadores de los aparatos telefónicos 3, dejando a ambos lados de esta ventana central, espacios rectangulares 4 y 5 sobre los cuales, se prevé la adhesión de un block de notas 6 y de una guía de direcciones 7.

Este soporte, que presenta dimensiones suficientes para el empleo previsto, igualmente asegura el uso normal del aparato telefónico sin inconveniente alguno, y facilitando al usuario en todo momento, un elemento de anotación 6 o de consulta 7 para todas las necesidades que generalmente origina el empleo del teléfono.



Es evidente que por acoplarse directamente sobre el aparato, no precisa de especiales espacios para su colocación, mesas, tableros, etc. que en gran cantidad de casos no es posible disponer por carecer de lugar para ello.

El soporte, en las zonas libres, tanto sobre como bajo la ventana central 2 puede recibir motivos publicitarios, sirviendo como pancarta de propaganda en teléfonos situados en lugares públicos y comercios.

La forma, materiales y dimensiones, podrán ser variables y en general, cuanto sea accesorio y secundario, siempre que no altere, cambie o modifique la esencialidad del objeto que se describe.

Los términos en que queda redactada esta Memoria, son ciertos y fiel reflejo del objeto descrito, debiéndose tomar con carácter amplio y nunca en forma limitativa.

N O T A

EL MODELO DE UTILIDAD que se solicita, recaerá sobre las particularidades características de las siguientes reivindicaciones:

1.- Un soporte acoplable a aparatos telefónicos, caracterizado por estar constituido por una base laminar de resistencia y rigidez suficiente, en la que en su zona central se ha previsto una ventana circular de diámetro adecuado para su encaje sobre el disco marcador del aparato telefónico dejando a éste libre para su manejo

124595



jo ordinario, y cubriendo la base del aparato en
sentido transversal, existiendo en los espacios
laterales de la base, sendos elementos auxiliares
para anotaciones y consultas sobre direcciones y
5 teléfonos más usuales.

2.- UN SOPORTE ACOPLABLE A APARATOS TELEFO-
NICOS.

Todo conforme se describe en la memoria que
antecede, se ilustra como ejemplo de ehecicion y
10 se reivindica en su Nota.

Esta memoria consta de cinco hojas foliadas y
escritas a máquina por una sola cara y planos que
la acompañan.

Madrid, 27 de Septiembre de 1.966

JAIME SAN ROMAN HERNANDEZ

P. A.

LA FRADILLA

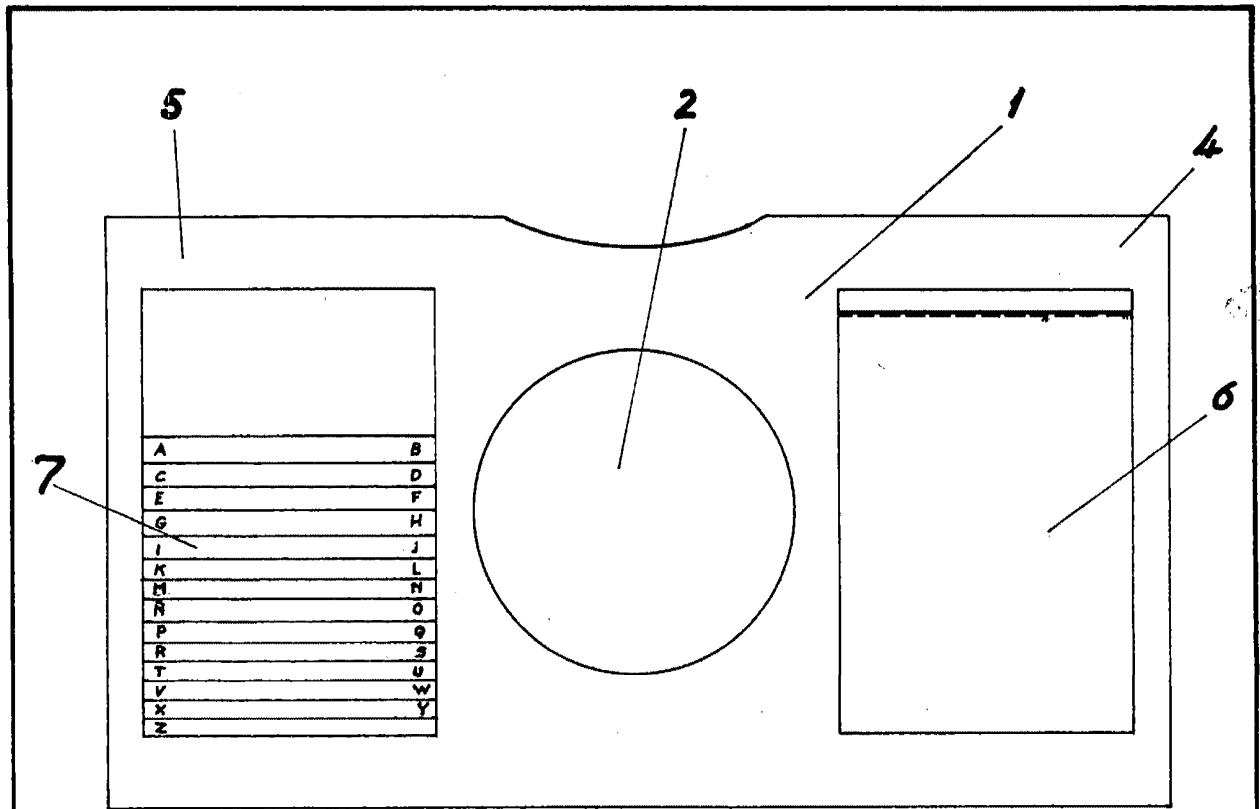

A	B
C	D
E	F
G	H
I	J
K	L
M	N
O	P
Q	R
S	T
U	V
W	X
Y	Z

Fig. 1

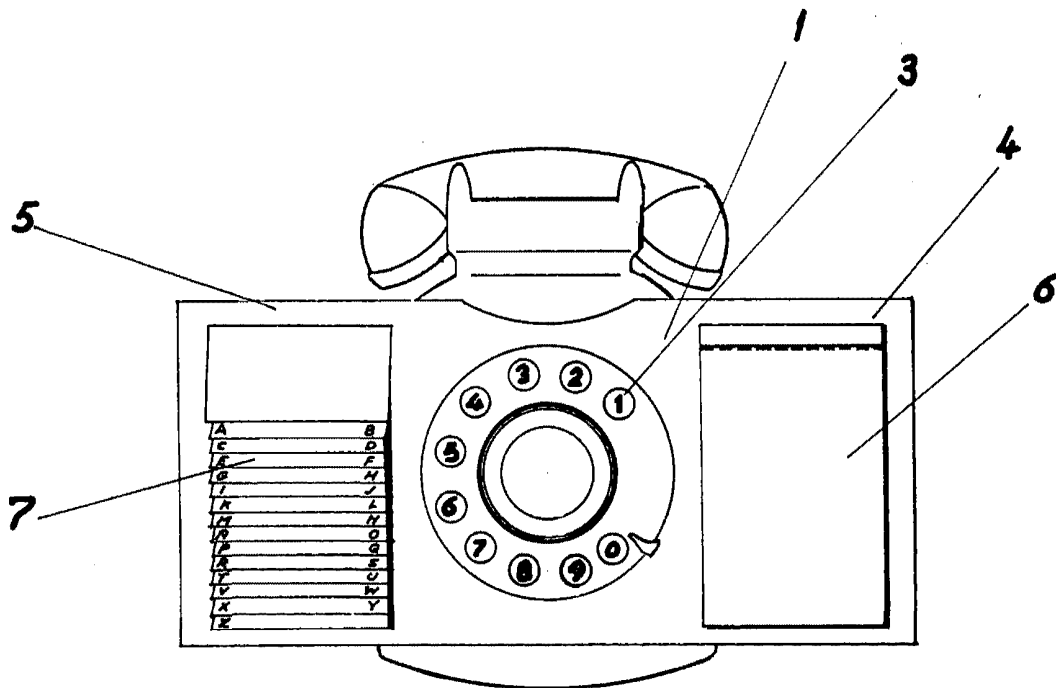

BUENA VARIANTE

Modelo 2

1950

San Román

(3)

124595