

124507



M E M O R I A D E S C R I P T I V A

Correspondiente a un Modelo de Utilidad que se solicita por Veinte años, a favor de D. Javier Eguiraun Unanue, de nacionalidad española, residente en calle Rio Deva nº 12 Talleres (Bº de Irusesoro) San Sebastian, por:

"DISPOSITIVO DE SUJECION SOBRE SUPERFICIES CURVAS DE ELEMENTOS DE SUSTENTACION"

El presente invento se refiere a un dispositivo de sustentación sobre superficies curvas de bandejas u otro cualquier elemento de sustentación.

- 5.- La adaptación de dichos elementos sobre cualquier lugar que no ofreciera una superficie totalmente plana, como por ejemplo los brazos de los sillones presentaba dificultades no eliminadas, y se salvaban parcialmente dotando a la bandeja de mayores dimensiones para que reposara en ambos brazos del asiento, o bien reduciendola y dotandola de patas supletorias.
- 10.- Estas soluciones ni ofrecen seguridad de sujeción ni eliminan el problema, por el contrario, lo complican más, bien por adición de peso a la bandeja o por complicar la estructura de la misma.



El presente invento resuelve de una vez por todas los inconvenientes planteados y aunando una simplicidad de estructura, ligereza de peso y seguridad de soporte, proporciona un dispositivo de adaptación y sujeción de

5.- bandejas sobre los brazos de los sillones. Sobre cualquier bandeja o superficie de contención, que para fijar ideas, se puede identificar como bandeja fabricada de madera prensada, de cualquier tonalidad, de líneas rectangular concava con las aristas redondeadas, se dispone sobre su cara

10.- inferior debidamente remachada, un dispositivo de abrazadera tipo ballestas de material acerado y flexible, que lleva en ambos extremos unas solapas o triángulos, cuyas superficies interiores se realizan de forma antideslizante, dotadas de infinidad de puntas cónicas o cualquier otro

15.- sistema que determine la adherencia de las mismas, de forma que la bandeja quede apoyada sobre el lomo del brazo del sillón e impedir que se incline a un lado u otro.

Dicho dispositivo de abrazadera es del tipo ballestas y su forma característica es la de una tira rectangular,

20.- de cuyos extremos parten dos solapas o triángulos, terminando con una pequeña hendidura en forma de arco de medio punto, y llevando las mismas abultamientos o infinidad de agujas o puntas cónicas, disponiéndose en la zona central de la tira dos orificios equidistantes entre sí para

25.- la sujeción del dispositivo de agarre por medio de remachos contra la cara inferior de la bandeja, estando dispuesto dicho dispositivo o abrazadera en posición de no uso de forma que sus solapas queden plegadas y dobladas hacia adentro ocultando al mismo tiempo las agujas o puntas cónicas.

30.-



Para una mejor comprensión del invento y que el mismo puede ser fácilmente llevado a la práctica en el adjunto dibujo se ha ilustrado un ejemplo preferido de realización, dado a título informativo y no limitativo y en el -

5.-

cual:
La Fig. 1 es una vista en alzado en corte y en planta de la superficie del elemento de soporte a ser fijado sobre una superficie curva.

10.-

La Fig. 2 representa en planta y perfil totalmente desarrollado el dispositivo de soporte.

La Fig. 3 muestra en posición de reposo al dispositivo de soporte acoplado a un elemento de sustentación y

15.-

La Fig. 4 es una vista en perspectiva del dispositivo conteniendo el elemento de sustentación en posición de uso.

En las figuras y en concesión a una mayor simplificación en la descripción expositiva del invento, partes iguales han sido afectadas de referencias idénticas.

20.-

A continuación y con referencia a la plasmación gráfica del invento, se enumera la nomenclatura de las diferentes partes de que consta:

25.-

Nº 1 Elemento de contención, identificado como bandeja.

Nº 2 Brazo de butaca o sillón

Nº 3 Butaca & sillón.

Nº 4 Solapas triangulares

Nº 5 Tira o cuerpo de abrazadera

Nº 6 Cara lateral del brazo del sillón

Nº 7 Hendiduras en forma de arco de medio punto

30.-

Nº 8 agujas o puntas cónicas.



Nº 9 Cara inferior de la bandeja

Nº 10 Remaches de unión

5.- Nº 11 Orificios de la superficie sobre la que se aplica el cuerpo de la abrazadera para alojamientos de los elementos de unión.

Nº 12 Orificios de la tira o cuerpo de la abrazadera para alojamiento de los elementos de unión.

A continuación se describe la relación del conjunto y su funcionamiento.

10.- Sobre un elemento de soporte, que para aclarar ideas, se identifica como bandeja 1, y por su cara inferior 9 se aplica un dispositivo de sujeción constituido por una tira o cuerpo 5 de fleje, cuyos terminales o solapas 4 presentan por la parte de aplicación una superficie antideslizante constituida

15.- por infinidad de agujas o puntas cónicas 8. Dichas solapas 4 terminan en forma de arco de medio punto 7. La unión sobre la parte inferior 9 de la bandeja 1 con el cuerpo 5 del dispositivo de sujeción se realiza por medio de los orificios 11 de la bandeja 1 y 12 del cuerpo de fleje 5 que reciben a los elementos de unión 10, que pueden estar constituidos por remaches, tornillos, o cualquier otro medio de unión.

20.- Para colocar la bandeja 1 sobre la parte superior o lomo del brazo 2 del sillón 3 se agarran con ambas manos las solapas o triángulos 4 abriéndolas de forma que éstas se abatan hacia abajo y obligándolas a que se expansionen. Colocada la bandeja 1 sobre el lomo o brazo 2 del sillón 3, se dejan libres dichas solapas 4 y automáticamente la tira o brazadera 5 se contrae, adheriéndose fuertemente contra las caras laterales 6 del brazo 2 del sillón 3, debido a que las puntas cónicas 8 se incrustan fuertemente, quedando la bandeja totalmente

25.-

30.- horizontal a impidiendo su inclinación hacia uno u otro lado.



Para retirar de su alojamiento la bandeja 1, se separan las solapas triangulares 4, introduciendo los dedos por las hendiduras terminales 7 en forma de arco de medio punto, que llevan las solapas 4 y se eleva la totalidad del conjunto. Al dejar éste, automáticamente las solapas 4 se abaten hacia dentro debido a las características de la ballesta o fleje que constituye el cuerpo 5 de la tira, y quedando las puntas cónicas 8 ocultas.

10.- Por la descripción que antecede, se deduce la fortaleza de sujeción que posee este dispositivo, así como por su naturaleza y estructura se evidencia la simplicidad del mecanismo con ausencia total de ejes, pasadores, resortes, etc. careciendo de averías prácticamente y siendo su duración indefinida.

15.- Como es fácilmente comprensible para los técnicos en la materia, podrán ser introducidas cuantas modificaciones de tamaño, forma, disposición y naturaleza de los elementos componentes del invento se consideren necesarias para un mejor logro de los fines del invento, siempre que no se altere su esencialidad primitiva, y cuya descripción ha sido facilitada a título informativo y no limitativo, debiéndose interpretar los conceptos expuestos en su más amplia acepción.

N O T A

25.- Descrita suficientemente la naturaleza del objeto de la presente solicitud, se declara de propia y nueva invención lo contenido en las siguientes

R E I V I N D I C A C I O N E S

30.- 1º.- Dispositivo de sujeción sobre superficies curvas de elementos de sustentación, caracterizado por estar cons-



tituido por un cuerpo metálico elástico, que contiene medios de sujeción al elemento de sustentación, y estando conformados los terminales de dicho cuerpo en unas solapas dotadas en la zona de contacto con el lugar de aplicación de superficies antideslizantes.

5.-

2º.- Dispositivo de sujeción sobre superficies curvas de elementos de sustentación, según se reivindica en el punto 1, caracterizado porque en posición de reposo queda el cuerpo metalico elastico doblado sobre si mismo de forma que sus terminales quedan engrentados y en posición paralela a dicho cuerpo.

10.-

3º.- Dispositivo de sujeción sobre superficies curvas de elementos de sustentación, según se reivindica en los puntos anteriores, caracterizado porque la adherencia de dicha superficie sobre el elemento de sustentación se realiza por medio de orificios que correspondan con homologos situados en la parte inferior del elemento de sustentación y destinados a la ubicación de medios de sujeción.

15.-

4º.- Dispositivo de sujeción sobre superficies curvas de elementos de sustentación, según se reivindica en los puntos anteriores, caracterizado porque las solapas terminales del cuerpo presentan su extremidad exterior rebajada en arco de medio punto para facilitar la retirada del conjunto sobre la superficie donde se halle aplicado.

20.-

5º.- DISPOSITIVO DE SUJECION SOBRE SUPERFICIES CURVAS DE ELEMENTOS DE SUSTENTACION.

25.-

Todo ello tal y como se describe en el cuerpo de la presente Memoria se reivindica en su Nota y se representa a título de ejemplo en la adjunta hoja de planos.

Esta Memoria consta de seis hojas foliadas y mecanografiadas a dos espacios por una sola de sus caras.

30.-

Handwritten signature/initials

124507

FIG. I

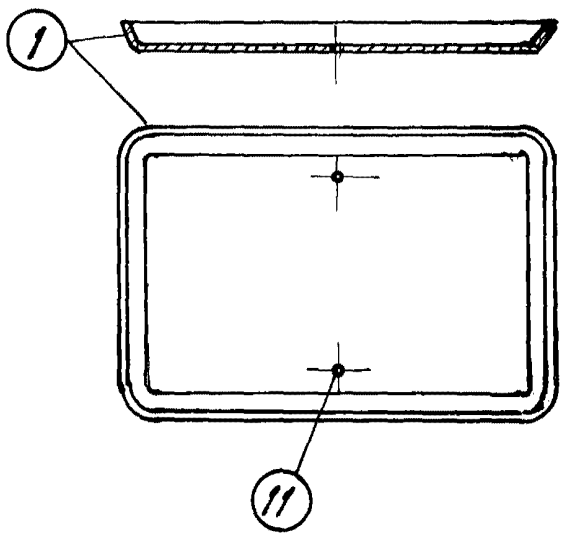

FIG. II

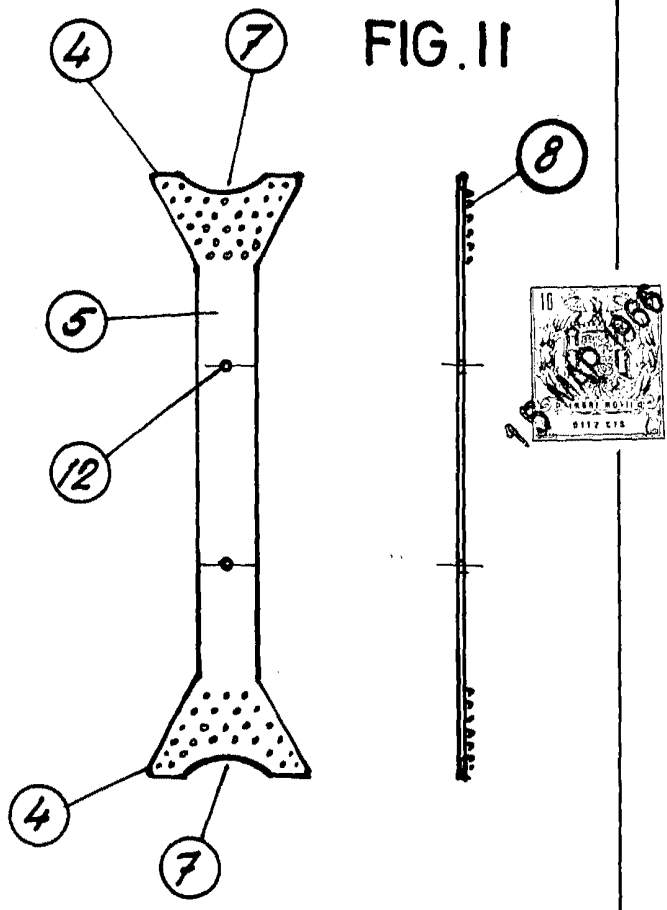

FIG. III

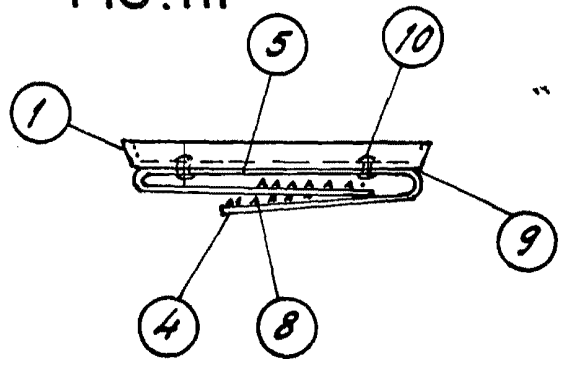
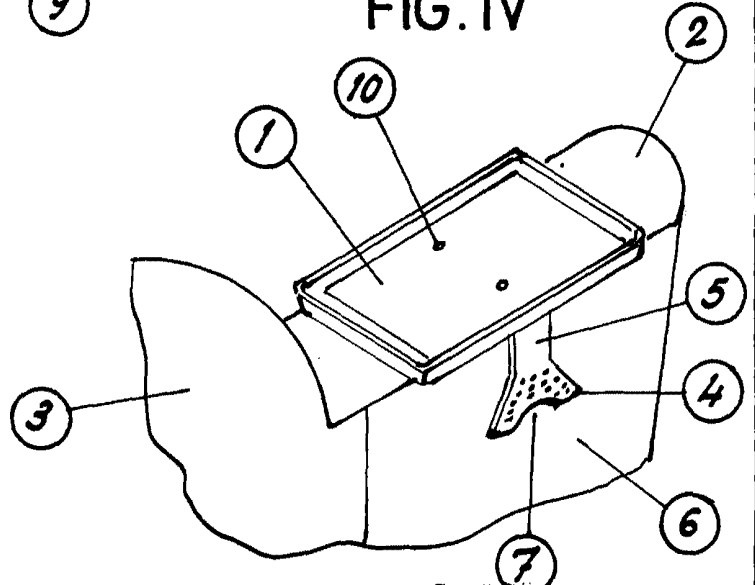

FIG. IV



15 MAR 1966
MADRID 20 Febrero 1966

M. Schick

ESCALA VARIABLE