



124505

124505

MODELO DE UTILIDAD QUE POR VEINTE AÑOS SE SOLICITA EN ESPAÑA A FAVOR DE D. JOSE MARIA DE LA RUBIA REDONDO, DOMICILIADO EN MADRID, AVDA. DOCTOR ESQUERDO, 23, POR: "MAQUINA PERFECCIONADA DE PASADO DE PLANCHAS".

M E M O R I A

Como su enunciado indica consiste la presente invención, según Memoria y Plano que se acompaña en una MAQUINA PERFECCIONADA DE PASADO DE PLANCHAS.

5

Para el pasado de planchas litográficas, ya existen máquinas apropiadas, estas son unas

2.-



máquinas de elevado coste que son de importación de ALEMANIA o INGLATERRA, al menos los tipos que se conocen en España.

10 Esta máquina constituye una invención que tiene una utilidad, la de que es de mayor rendimiento que las extranjeras y su coste es de la tercera parte que aquéllas. La invención es el haber creado una máquina que posee los elementos idóneos para insolación de las planchas prensibilizadas y hacer positivos de negativos,

15 con unas características totalmente distintas a las conocidas. Naturalmente frente a aquéllas tiene de común el proceso de realización, pero los elementos apropiados para esta realización están concebidos de forma distinta, de modo que resulta una máquina de un coste inferior al de aquéllas máquinas de importación, lo que dado que habiendo sido experimentada y conseguido resultados positivos, este invento redonda en una economía para el país que se ve en la necesidad de proveerse de estas máquinas de procedencia foránea que naturalmente al Estado le cuestan las correspondientes divisas, por lo que consideramos que este invento aporta las ventajas descritas y es por lo que se demanda la protección de la misma para su explotación en exclusiva y monopolio.

20

25

30

35 La máquina que se preconiza consiste en dos cuerpos semejantes que están embisagrados y propiamente constituyen dos partes de una caja, en cuyo cuerpo interior de las mismas existen los elementos precisos adecuadamente dispuestos

40 para la realización del pasado de las planchas
litográficas o de artes gráficas para la obten-
ción de positivos de originales negativos.

Según los Planos que se acompañan, en la
Figura I se representa la caja de esta máqui-
na, en su vista en posición lateral, Esta caja
45 esta fabricada en chapa o madera y en forma que
consta de dos cuerpos simétricos rectangulares,
A y B. La parte A es sin fondo y la parte B -
posee una superficie taladrada en la parte su-
perior derecha para introducir los elementos -
50 de absorción de aire, yendo los cuerpos de la -
caja embisagrados o unidos por un medio similar

En la Figura II, se expone la máquina en
una vista de frente, en la que puede verse la
instalación de los elementos que han de produci
55 el vacío, que puede ser por medio de una bomba
(5) o de un manual o bombin eléctrico que reci-
be la fuerza en HP, en caballos variables, por
medio de un compresor (2). En el caso del ejem-
plo este elemento esta situado fuera de la má-
60 quina, aunque no se descarta la posibilidad de
que fuera colocado dentro.

En la misma Figura II puede verse como van
instalados en el interior hueco al lado A de
la caja, unos tubos fluorescentes (3) de luz -
65 ultra-violeta que poseen un alto grado de acti-
vidad, en número variable, ya que depende del
tamaño de la máquina, estos tubos van cogidos
con soportes dispuestos al efecto en la parte
superior e inferior, En este mismo cuerpo de

70

la máquina, en la parte derecha e izquierda -
existen cinco o más reactancias (8).

75

En la tapa del cuerpo B existe una goma
(4) que es un reborde en ángulo semejante al
rectángulo de la caja, que ha de ser necesaria-
mente de una aleación de caucho poco porosa -
y cuya situación en este cuerpo de caja es en
la superficie o tapadera.

80

Entre este cuerpo y el anterior existe un
cristal de grosor adecuado que ha de poseer -
unas cualidades perfectas en orden a su calidad
pues no ha de poseer ningún agua ni punto \bar{g} -
cuyo grosor será el adecuado. Este cristal esta
montado en un perfil de hierro en U (6) que a
su vez monta sobre la tapa de la caja B y el -
cual también está embisagrado en la parte supe-
rior para poseer un movimiento en ángulo recto.

85

90

La máquina que estamos describiendo va e-
quipada de las reactancias y cebadores corres-
pondientes, siendo por lo tanto su funcionamien-
to eléctrico, para hacer funcionar los fluores-
centes y todo este equipo está dispuesto en so-
portes sencillos adaptados a la caja, para cuyo
funcionamiento existen un interruptor (9) para
la corriente de los tubos fluorescentes y otro
interruptor de corriente (10) para el funciona-
miento del compresor de vacío (2).

95

100

La pieza de absorción (5) es un cuerpo que
toma contacto con la goma (4) por medio de un -
pequeño agujero, por el que hace el vacío, así
este cuerpo que esta encajado tiene un agujero

de absorción en la parte superior y otro en la inferior por el que pasa a una cámara que por un tubo (7) extrae el aire al accionar el compresor, haciéndose constar que esta pieza en -
 105 el ejemplo, es de goma y de superficie circular hueca, si bien este elemento de absorción no implica que pudiera tener otra forma.

La parte de la máquina A, en la parte posterior posée una plantilla (12) de formica o material similar y en la que se sujetan los -
 110 soportes de la reactancias, cebadores y tubos fluorescentes y va sujeto al dorso de la caja por tornillos, haciéndose constar asimismo que esta plantilla bien podría ser un espejo, ya
 115 que su función la efectuaría igual.

También la máquina posée para levantar el cuerpo A unas asas (13).

FUNCIONAMIENTO.- El funcionamiento de esta máquina es el siguientes: Una vez montado el -
 120 negativo con las planchas, se introduce en la máquina que ha de estar abierta, o sea en la posición indicada en la Figura I en posición lateral; colocada la plancha con el negativo -
 que se ha sujetado en la misma, se tapa con el cristal (6), quedando una cámara de aire entre
 125 la goma y el cristal, por el perfil (4) instalado en la goma, se oprime el interruptor del compresor y funcionando este la citada cámara -
 desaloja el aire por el dispositivo de absorción (5) y efectuado el vacío la goma subre y se
 130 pega con el cristal, se baja la parte de la caja A sobre la B y una vez cerrada se oprime el -

135 interruptor de los fluorescentes, quedando en
esta posición hasta que el tiempo calculado -
para la insolación de la plancha pase. Una vez
pasado el tiempo se desconectan los fluorescen-
tes por el citado interruptor, se levante la -
parte A de la máquina o bien se deja bajada y
se desconecta a continuación el dispositivo de
140 vacío, quedando después de estas operaciones -
citadas totalmente pasada la plancha:

145 Descritas suficientemente las caracteris-
ticas de esta invención, se hace constar que -
los materiales y tamaños en que se construya
la máquina que se reivindica pueden ser varia-
bles, asimismo que si bien en todos los casos
tiene que constar de los elementos que se citan,
sus medios de adaptación pudieran ser variables,
por lo que los puntos nuevos por los que se -
150 demanda protección consisten en las siguientes

REIVINDICACIONES

155 1ª.- "Máquina perfeccionada de pasado de
planchas", caracterizada por consistir en una -
caja de forma rectangular y de tamaño variable
que consta seccionada en su mitad de dos cuerpos
embisagrados, por un lado, de estos cuerpos uno
es en el que van dispuestos los elementos para -
la insolación y otro en el que existen los inte-
rruptores de funcionamiento, dispositivo de ab-
160 sorción para la realización del vacío, un perfil
de goma en la superficie de la tapa dispuesto -
también, siguiendo la línea de la misma en forma
de U, embisagrado en un punto de esta tapa y con
movimiento en ángulo recto.

165

2ª.- "Máquina perfeccionada de pasado de planchas", caracterizada según reivindicación anterior, porque el cuerpo que comporta los elementos para la insolación se compone adecuadamente instalados de unos tubos fluorescentes de luz ultra-violeta cogidos con soportes en la parte superior e inferior y en la parte derecha e izquierda unas reactancias y sus correspondientes cebadores.

170

175

3ª.- "Máquina perfeccionada de pasado de planchas", caracterizada según reivindicaciones anteriores porque el cuerpo inferior de la máquina es también en forma de caja rectangular, idéntica a aquélla cuya tapa posee siguiendo la misma forma rectangular de la misma, una goma y en su interior esta caja comporta las instalaciones del interruptor de los fluorescentes y el interruptor de bomba de vacío y el dispositivo para este vacío consistente en una cámara que en su parte superior tiene adaptado una goma hueca con dos orificios de forma idónea, por los que al ponerse en contacto con la goma de la tapa por un orificio, por medio de un bombín de mano o accionado por un compresor, realiza el vacío de aire que pueda existir entre la goma citada y un cristal que al realizar éste queda íntimamente unido a la misma. Este cristal esta instalado en una pieza en U embisagrada en la superficie de la caja inferior y con movimiento, cuando esta desconectado, en ángulo recto, realizándose el pasado de las planchas al haber dispuesto la plancha en la parte interior de la caja superior y obteniéndose

180

185

190

195

por lo tanto positivos de negativos al cerrar la caja y al accionar sus mecanismos por medio de los dos interruptores, el de vacío y el de insolación.

4ª.- "MAQUINA PERFECCIONADA DE PASADO DE PLANCHAS".

La presente Memoria consta de OCHO HOJAS mecanografiadas a doble espacio, por una sola cara, de DOSCIENTAS TRES LINEAS y UNA HOJA DE PLANOS para su mejor comprensión.

Madrid, 11 de Marzo de 1.966,

P.A.

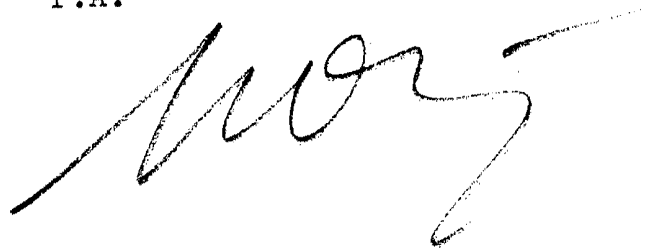
A large, stylized handwritten signature in black ink, appearing to be 'M. O. S.', is written over the typed text 'P.A.' and extends across the lower right portion of the page.

124505



124505

FIG. 1

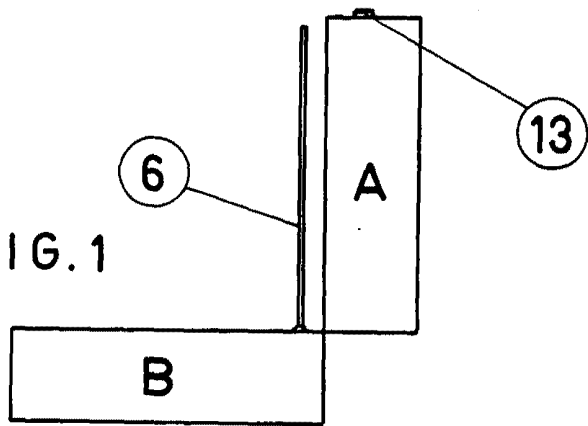
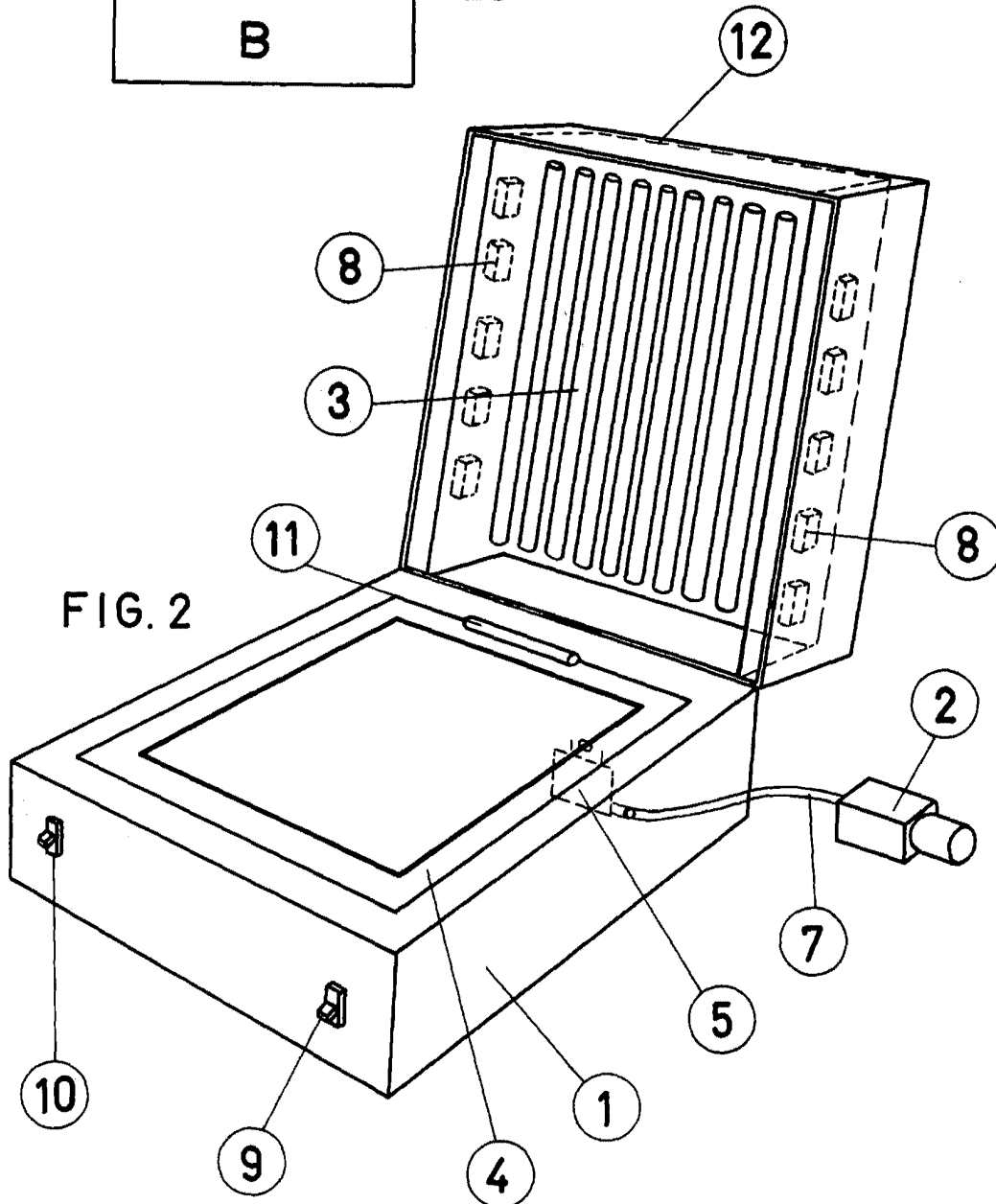

FIG. 2



Escala variable
Madrid, 11-MAR-1945