



1966

124317

MODELO DE UTILIDAD

por 20 años

por "VALVULA DOSIFICADORA PARA TAPONES", a favor de LABORATORIOS SULFER, S.A., de nacionalidad española, domiciliada en Madrid, Cabanilles, 13.

=====

MEMORIA DESCRIPTIVA

El presente Modelo de utilidad se refiere a una válvula dosificadora para tapones, destinada a servir de medio de aplicación a productos de tipo líquido vaporizable o gaseoso, contenidos en frascos y dirigidos a esparcirse en un ambiente determinado. La principal aplicación de la nueva válvula será en la distribución de productos como insecticidas, perfumantes, desinfectantes y similares, cuando interesa la dispersión de los mismos en un recinto dado.

La válvula que se describirá forma parte inseparable del tapón aplicable al frasco que contiene el producto en cuestión, tapón que se aplicará por roscado, preferentemente, a la embocadura del frasco. La nueva válvula posee un elemento móvil que, en una posición dada, permite la salida del producto, mientras que en otra posición bloquea el conducto del mismo, manteniendo el frasco tapado.

Para facilitar la explicación, se acompaña a la presen-



AGO. 1966

- 2 -

124317

te memoria una hoja de dibujos, en los que se ha representado, a título de ejemplo ilustrativo y no limitativo, un caso de realización de una válvula dosificadora para tapones, según los principios de las reivindicaciones.

5. En los dibujos:

La figura 1 representa la nueva válvula, vista en alzado, mientras que la figura 2 corresponde a una vista en planta de la misma.

Las figuras 3 y 4 constituyen sendas secciones meridianas de la válvula y el tapón de que forma parte, vistas desplazadas 90° entre sí.

La válvula dosificadora se monta como parte de un tapón -1- de estructura tubular, aplicado a la embocadura cilíndrica -2- de un frasco -3-, a la que se acopla mediante una rosca -4-. El tapón forma en su parte superior e interior una zona -5- de estructura aproximadamente de casquete esférico, prolongada superiormente en una zona rectangular -6- que define en su interior un espacio de forma aproximadamente esférica.

20. En la parte opuesta de la zona -6- y en la misma embocadura del espacio esférico definido, figuran los salientes -7- y -8-, que, juntamente con el -6-, acaban de definir el espacio interior esférico.

Una pieza móvil constituida por una zona cilíndrica -9-, prolongada en un apéndice -10-, presenta a ambos lados unas expansiones -11- y -12- asimismo cilíndricas, de manera que el conjunto se aloja en el interior del espacio cilíndrico definido por los salientes -6-, -7- y -8-, en la disposición de que los extremos -11- y -12- servirán como gorriones de giro, que permitirán la rotación de la zona cilíndrica -9- y del apéndice -10- solidario de la misma.



AGO. 1968

- 3 -

124317

Los salientes -6-, -7- y -8- retienen a la zona terminal citada, impidiendo su salida del espacio cilíndrico formado, pero permitiendo el giro de aquélla.

La zona de estructura cilíndrica -5- central del tapón -1- presenta un orificio axial -15-, en correspondencia con un conducto interior del cuerpo -9- y de su apéndice -10-, de manera que cuando este último ocupa una posición elevada, coincidiendo su eje idealmente con el eje del frasco, la perforación interior -16-, queda coaxial con el mismo, según se ve en la figura 3, haciendo posible la salida del líquido o vapor contenido en el frasco hacia el exterior, a través del orificio -15- y el conducto -16-.

Por el contrario, cuando el apéndice -10- ocupa una posición inclinada, particularmente horizontal, perpendicular a la representada en la figura 3, el orificio resulta obturado por la superficie lateral del cuerpo -9-, mientras que el extremo inferior del conducto -16- resulta enfrentada a la superficie interior del espacio en el que gira el extremo cilíndrico de la pieza -9-, con el resultado de que el tapón queda obturado, imposibilitándose la salida del producto.

La figura 2, representa el apéndice -10- visto en planta, quedando en la zona izquierda de la misma figura la parte o espacio comprendido entre los salientes -7- y -8-, en el que puede alojarse el apéndice -10- cuando éste se halla en su posición horizontal, o sea de tapón cerrado. La salida del líquido tiene lugar por la boca -17- del conducto -16-.

La superficie interior cilíndrica definida por los salientes -6-, -7- y -8-, presenta en la zona correspondiente a la boca del orificio -15- un pequeño saliente anular -13-, sobre el que se aplica la zona cilíndrica -9-, de modo que cuando el apéndice -10- se halla en la posición correspondiente



AGO. 1966

- 4 -

124317

a tapón abierto, el reborde -13- facilita el efecto de estanqueidad del acoplamiento entre la zona -5- y la pieza -9-.

El tapón -1- y el elemento -9-10- se constituirán ventajosamente a base de material plástico, dotado éste de

5. cierta flexibilidad y elasticidad, lo que permitirá la introducción de la zona -9-11-12- en el espacio cilíndrico definido por los salientes -6-, -7- y -8-, realizando temporalmente una ligera deformación de los mismos, durante la cual se realiza la introducción de la pieza, de modo que la recuperación
10. elástica del material que constituye aquéllos determinará ulteriormente la retención de la pieza giratoria.

En la figura 3 se representa por -14- un ligero reborde formado por el saliente -6-, para asegurar la retención de la zona cilíndrica -9-.

15. En las figuras 1 y 3, las flechas indican el sentido de giro del apéndice -10- al pasar de la posición vertical, correspondiente al tapón abierto, a la posición horizontal, correspondiente a tapón cerrado.

- De esta manera resultará que con el fácil manejo del
20. elemento giratorio -10- se tendrá la rápida apertura o cierre del tapón que cierra el frasco contenedor de los productos que se desea esparcir. El frasco podrá ser del tipo flexible, en cuyo caso la distribución de perfumes, desinfectantes, insecticidas y productos similares se facilitará al realizar sobre
 25. el cuerpo del frasco unos ligeros movimientos alternativos de compresión y descompresión, con la mano que sujeta el frasco.

Todo cuanto no afecte, altere, cambie o modifique la esencia de la válvula descrita, será variable a los efectos del actual Modelo.

30. N O T A.

Se reivindica como objeto de este registro por Mode-



1966

- 5 -

124317

lo de utilidad:

- 1.- Válvula dosificadora para tapones, caracterizada esencialmente porque un tapón tubular, acoplado preferentemente por roscado a la embocadura tubular de un frasco-envase, presenta una abertura axial y, en su parte superior, un saliente rectangular enfrentado a dos salientes prismáticos simétricos, de manera que definen un espacio interior de forma cilíndrica en el que se aloja la terminación, de la misma forma, de una pieza prismática alargada, terminación prolongada lateralmente en dos muñones cilíndricos, por los que queda retenida la zona terminal de la pieza, la cual puede girar libremente en el interior del espacio cilíndrico definido, de manera que ocupando una posición axial el apéndice de la pieza, un conducto longitudinal de este último queda en prolongación del orificio pasante del tapón, permitiendo la salida del producto contenido, mientras que en la posición horizontal del apéndice de la pieza móvil queda el orificio del tapón obturado y el conducto axial del apéndice enfrentado a una zona ciega del tapón, determinando el cierre hermético de éste.

20. Sean cuales fueren las circunstancias que concurren en la esencialidad del Modelo de utilidad, definido en la anterior reivindicación, cuyo objeto es:

2.- "VALVULA DOSIFICADORA PARA TAPONES".

- Consta la presente memoria de seis hojas foliadas, mecanografiadas por una sola cara y de los dibujos unidos a
- 25.



1966

- 6 -

124317

la misma.

Barcelona, 31 AGO. 1966
P.A. de LABORATORIOS SULFUR, S.A.,

E.

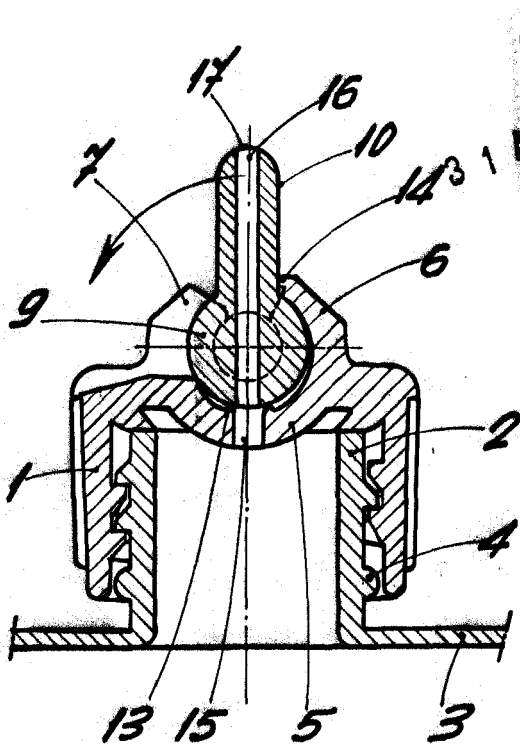

Fig. 3

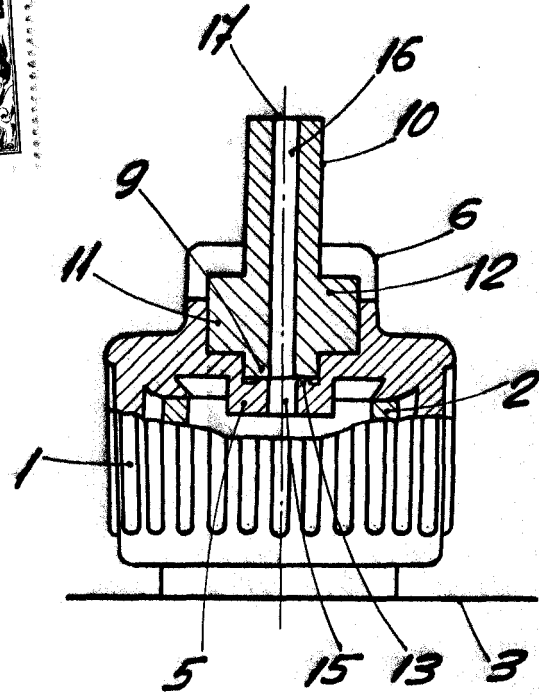

Fig. 4

124317

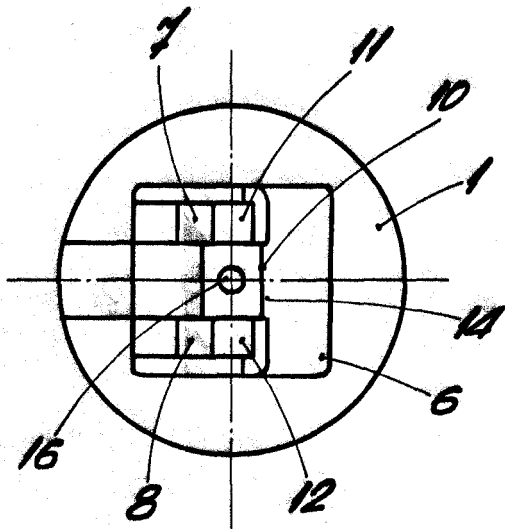

Fig. 2

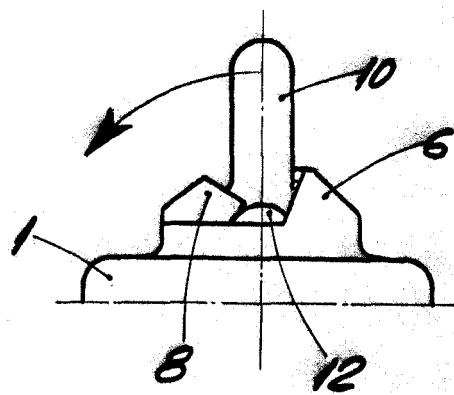

Fig. 1

BARCELONA 31 AGO. 1966
P. A.