

124316

Comercial Yorkmesa, S.A., de nacionalidad española, domiciliada en Barcelona, calle Córcega nº 528, solicita registrar un Modelo de Utilidad, por 20 años, para España y sus Provincias de Ultramar, que se refiere a: "MESA (METALICA) PERFECCIONADA, PARA OFICINA".

El objeto de la presente solicitud de Modelo de Utilidad lo constituye una mesa metálica perfeccionada, especialmente aplicable a oficinas, cuya estudiada realización le hace aportar considerables ventajas, de tipo funcional, constructivo y práctico, sobre los diversos tipos de mesas de similar aplicación, ejecutadas hasta el presente.

5

En efecto, es sabido que, hasta ahora, dos han sido los tipos preferentes de mesas para oficina, a saber las fabricadas en madera y las de carácter metálico, habiendo sido estas últimas las que mayor aceptación han conseguido, por sus indudables ventajas de limpieza, resistencia mecánica y mejor acabado.

10

Por el presente Modelo de Utilidad se dá a conocer una mesa para oficina de este último tipo, cuya característica general, más esencial, radica en que todos sus elementos integrantes han sido expresamente estudiados para que desarrollen sus funciones del modo más satisfactorio.

15

Así, la presente mesa consta de un tablero principal, circundado por un bordón metálico, de acero inoxidable y sujeto por tornillos a dos guías, con piezas deslizables por las mismas, donde se solidarizan los bloques de cajones de dicha mesa, que pueden variar, tanto en dimensiones, como en número.

También es esencial, en el presente Modelo, que los cajones de la mesa posean el tirador solidarizado con la cara frontal de aquél, lo que supone una gran economía en cuanto a fabricación, poseyendo, además, dichos cajones, en sus laterales, adecuadas aletas para su deslizamiento en correspondientes guías del bloque que los contiene, con la colaboración de cojinetes de nylon o similar. También se prevé que la mesa en cuestión posea sendas bandejas superiores, en los bloques de cajones, portadoras de divisiones para lapiceros, clips, etc.

Por último, se prevé, en el presente Modelo, la existencia de sendas patas metálicas trapezoidales, sujetas a la base inferior de los bloques de cajones y dotadas inferiormente de una serie de conteras que poseen un juego de rótula y un filete de rosca para permitir la regulación, en altura, de la mesa.

En los dibujos adjuntos, que constituyen parte integrante de la presente memoria descriptiva, se ha representado, a simple título de ejemplo ilustrativo, pero que no tiene carácter limitativo, una realización práctica del tipo de mesa metálica perfeccionada para oficina, objeto de este Modelo.

Dichos dibujos muestran:

Figura 1.- Vista en alzado y de frente de la mesa en cuestión.

Figura 2.- Vista lateral y parcialmente seccionada de la propia mesa.

Figura 3.- Detalle parcial, en perspectiva, de uno de los cajones.

Figura 4.- Vista en planta que muestra la disposición de deslizamiento para dichos cajones.

50

Figura 5.- Detalle en perspectiva del sistema de unión del tablero con los bloques de cajones.

Figura 6.- Vista parcial, en perspectiva, de las patas de la mesa en cuestión.

55

Figura 7.- Sección longitudinal de una de las conteras acoplable a dichas patas.

Refiriéndonos concretamente a los citados dibujos, pasamos a describir, con más detalle, la realización representada, a título de ejemplo, para ilustrar la presente memoria.

60

La mesa metálica perfeccionada, para oficina, objeto de este Modelo, comprende un tablero principal -1-, circundado por un bordón metálico angular -2- y sujeto por correspondientes tornillos a unas guías -3-, por donde deslizan unas piezas o tacos -4- para la fijación de los bloques -5- y -6- de cajones.

65

Cada uno de los cajones posee su cara frontal -7- ligeramente saliente y prolongada superiormente en un tirador -8-, que de esta forma queda solidarizado a la misma, evitando el tener que efectuar ninguna operación para su colocación; preveyéndose, asimismo, que en cada uno de los laterales -9- de dichos cajones, se sitúe una aleta longitudinal angular -10- que, con la colaboración de adecuados cojinetes, permite el deslizamiento de aquéllos sobre correspondientes guías -11-, instaladas en los bloques -5- y -6-.

70

Además, las patas -12- de dicha mesa, presenta forma trapezoidal y llevan unas aletas longitudinales -13- salientes, con el fin de su fijación a los bloques -5- y -6-, rematándose dichas patas inferiormente con conteras -14-, dotadas de un juego de rótula -15- que permite su inclinación tal y como se muestra en la Figura 7, así como de una espiga -16- que regula la posición, en altura, de la propia mesa.

75

80

Se sobreentiende que las dimensiones de la mesa en cuestión la clase de plancha empleada en su fabricación, así como

la forma y número de cajones podrán variar, siempre que dichas modificaciones no afecten a la esencialidad del Modelo que se patentará.

85 El Modelo de Utilidad, por: "MESA METALICA PERFECCIONADA, PARA OFICINA", cuyo privilegio de explotación para España y sus Provincias de Ultramar se solicita por un periodo de 20 años, deberá recaer sobre las particularidades que se concretan en las siguientes,

90

REIVINDICACIONES

1ª.- "MESA METALICA PERFECCIONADA, PARA OFICINA", caracterizada esencialmente por comprender, circundando a su tablero principal, un bordón metálico sujeto a dos guías, con piezas deslizables en las mismas, donde se solidarizan los bloques de cajones, que son portadores de otra serie de guías longitudinales que permiten, en colaboración con unos cojinetes y con unas aletas longitudinales angulares situadas en los laterales de los cajones, el deslizamiento de éstos, cuyas caras frontales se prolongan superiormente en tiradores; poseyendo las patas del conjunto una disposición trapezoidal y quedando reguladas en inclinación y altura, por unas conteras que, a tal efecto, poseen un juego de rótula y una espiga roscada, que permite variar dicha altura.

95

100

2ª.- "MESA METALICA PERFECCIONADA, PARA OFICINA".- Tal como se ha descrito y demostrado en los dibujos adjuntos.

Consta de cinco hojas foliadas y mecanografiadas por una sola cara.

Barcelona a 31 de Agosto de 1.966

P.A. de Comercial Yorkmesa, S.A.

JUAN B. RENTER RIDAURA

A large, stylized handwritten signature in black ink, written over the typed name. The signature is highly cursive and loops around the text.

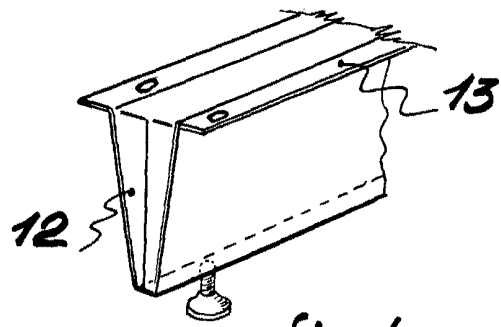
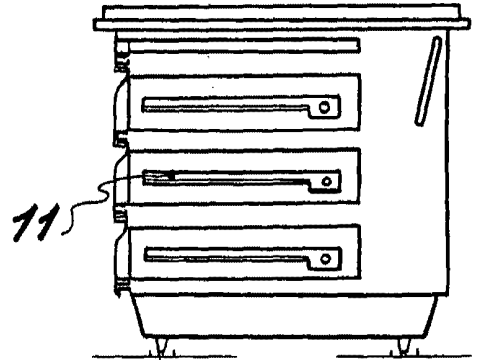
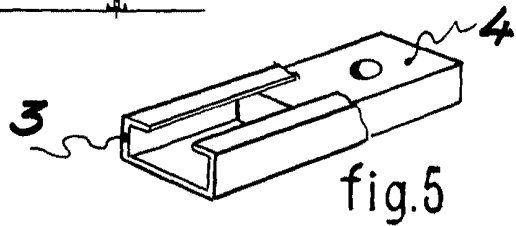
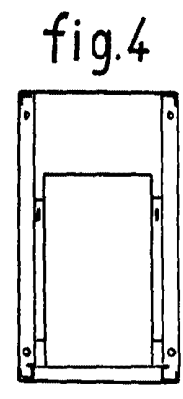
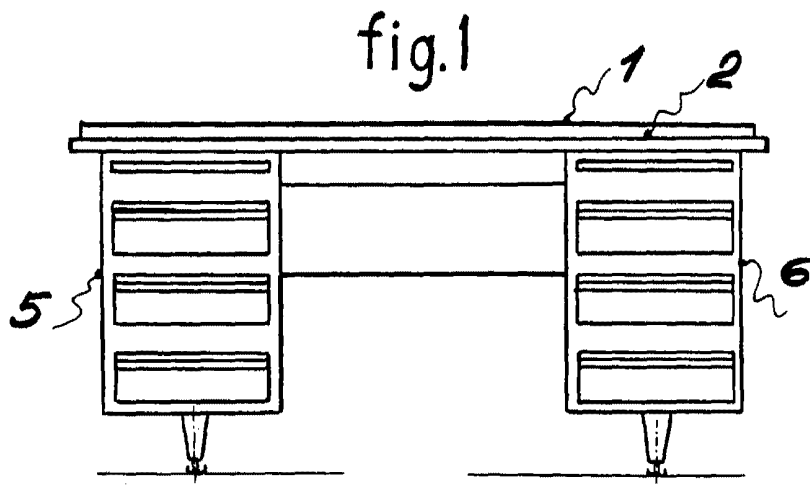

fig. 2

fig. 6

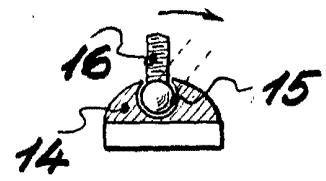
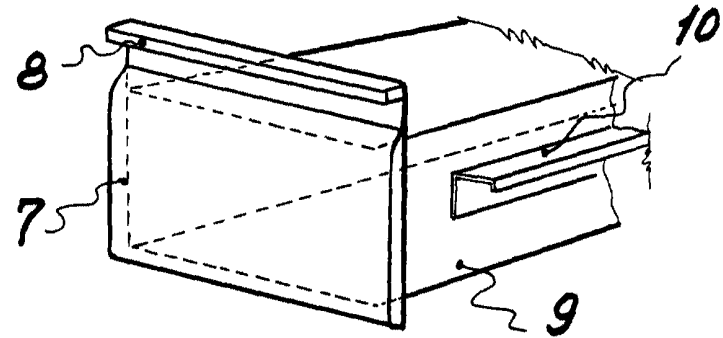

fig. 3

fig. 7

Escala variable

Barcelona 31 Agosto 1966
P.A. *Juan B. Renter*
Juan B. Renter Ridaura