

124301

MODELO DE UTILIDAD

por 20 años

A favor de D. JUAN GASSÓ BOSCH y D. JORGE BORGUÑO CLÚA, ambos de nacionalidad española, residentes en Vía Layetana, 158, BARCELONA, y Ronda Universidad, 12, BARCELONA, respectivamente. por: "UN AUDÍFONO PERFECCIONADO". - - - - -

MEMORIA DESCRIPTIVA

El presente modelo de utilidad se refiere a un audífono perfeccionado.

Más concretamente concierne el invento a los aparatos audífonos que facilitan la audición a las personas que tienen 5 deficiencia auditiva y cuyos aparatos se acoplan dentro del pabellón acústico con introducción del auricular en el canal auditivo del usuario.

Estos aparatos se han perfeccionado según el modelo de 10 utilidad que nos ocupa, a base de mejorar la estructura de la



caja con el fin de proporcionar un adecuado montaje del micrófono y del auricular, instalado en el otro extremo de la caja, con el fin de evitar resonancias perjudiciales para la buena audición y acoplamientos mecano-eléctricos fortuitos entre  
5 ambos elementos.

Estriban estos perfeccionamientos en disponer el micrófono en un montaje semiexterior y flotante elásticamente respecto de la caja del aparato, y en acoplar el auricular a la misma montado en forma absolutamente rígida respecto a la propia caja y en una zona en la que el auricular se halla en disposición  
10 semiexterior.

Con el fin de facilitar la explicación, se acompaña a la presente memoria, una hoja de dibujos, en la que se ha representado un caso de realización, que se cita a título de  
15 ejemplo no limitativo del alcance de este modelo de utilidad.

En los dibujos:

La figura 1, muestra un audífono del tipo objeto del modelo, visto en sección longitudinal.

La figura 2, representa el propio aparato, visto en  
20 planta.

Comprende el audífono una caja -1-, con dos departamentos -2- y -3- con sendas aberturas -4- y -5-, prolongado uno de dichos departamentos a modo de abrazadera -6- en cuya  
oquedad se aloja el auricular -7-, el cual por sus caras mayores  
25 queda libre, estando recubierto por una funda de material elástico-flexible -8- que permite una perfecta adaptación del auricular en el interior del canal auditivo, cuya funda puede no obstante estar constituida de un material relativamente rígido  
moldeado previamente de acuerdo con la configuración del canal  
30 de la propia persona que ha de usar el aparato.



El micrófono -9- está protegido por una cubierta de material elástico -10- que comprende una cabeza -11- con cuello intermedio -12- y está alojado en la parte opuesta a la que va montado el auricular, en forma flotante gracias a la citada cabeza cuyo cuello encaja en un orificio -13- que presenta la caja -1- , de modo que una de las caras del micrófono queda totalmente al exterior, frente a la abertura -4-, mientras que en la cara opuesta va dispuesto el potenciómetro -14- de sonido. El paso del sonido se efectúa a través de cualquiera de sus paredes, pudiendo asimismo incidir en el eje teórico de la cabeza elástica -11- de sustentación del micrófono, y en cuanto al potenciómetro con su correspondiente botón de mando, puede situarse indistintamente en una de las caras frontales de la caja del aparato, o bien en uno de sus laterales, según la realización que se estime más conveniente.

El departamento -3- de la caja -1-, está previsto para alojar en su interior los demás componentes del aparato, así como la pila -15- que se coloca en un cajetín articulado -16- de que va provista la misma.

El modelo, dentro de su esencialidad, puede ser llevado a la práctica en otras formas de realización que difieran en detalle de la indicada a título de ejemplo, a las cuales alcanzará igualmente la protección que se recaba. Podrá, pues, fabricarse el aparato de referencia en cualquier forma y tamaño, con los materiales y medios más adecuados, por quedar todo ello comprendido en el espíritu de las reivindicaciones.

N O T A

Se reivindica como objeto del presente modelo de utilidad:

1.- Un audífono perfeccionado, caracterizado esencial-



mente por el hecho de disponerse el micrófono mediante un montaje semiexterior y flotante elásticamente respecto de la caja del aparato, y por acoplarse el auricular a la misma montado en forma rígida respecto a la propia caja y en una zona  
 5 en la que el auricular se halla en disposición semiexterior.

2.- Un audífono perfeccionado, según la anterior reivindicación, caracterizado por comprender una caja dividida en dos departamentos con sendas aberturas, en la que quedan comprendidos todos los elementos del aparato audífono, excepto  
 10 el auricular que va alojado en una prolongación que presenta la propia caja a modo de abrazadera, estando recubierto dicho elemento por una funda para su buena adaptación en el interior del canal auditivo.

3.- Un audífono perfeccionado, según las reivindicaciones anteriores, caracterizado porque el micrófono del aparato va montado en la caja del mismo mediante una cabeza con cuello intermedio, solidaria de una cubierta elástica, en cuyo interior va dispuesto el micrófono, cuyo cuello encaja en un orificio practicado en una de las paredes de la referida caja,  
 15 de modo que el micrófono queda enfrentado con la abertura del cuerpo de la misma.  
 20

4.- UN AUDIFONO PERFECCIONADO.

Consta la presente memoria descriptiva de cinco hojas mecanografiadas, foliadas, numeradas y escritas por una sola cara, acompañada de una lámina de dibujos.

Barcelo-

124JU1



na, para Madrid, a

27 ABO 1966

JUAN GASSÓ BOSCH

JORGE BORGUÑO CLUA

P. A.

MANUEL DE RAFAEL

P. P.

*Manuel de Pizarra*

MANUEL DE PIZARRA

Barcelona, 27 agosto de 1966.

Fig. 2

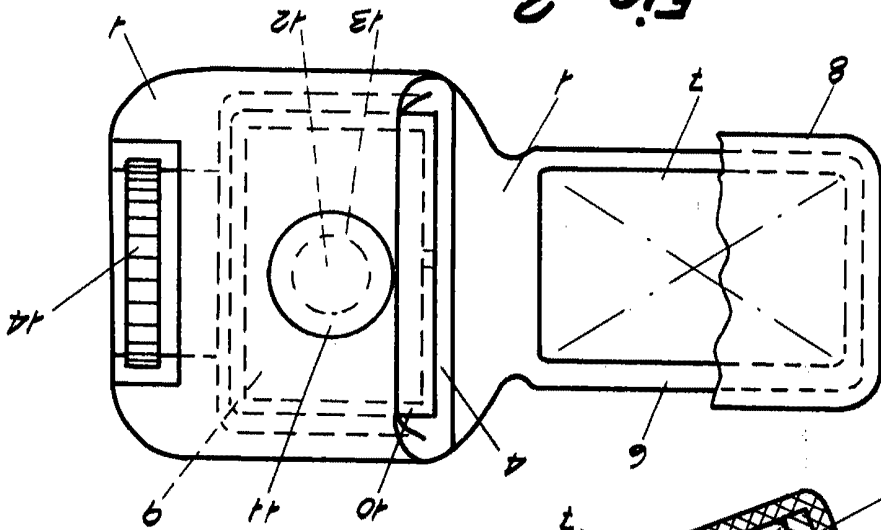
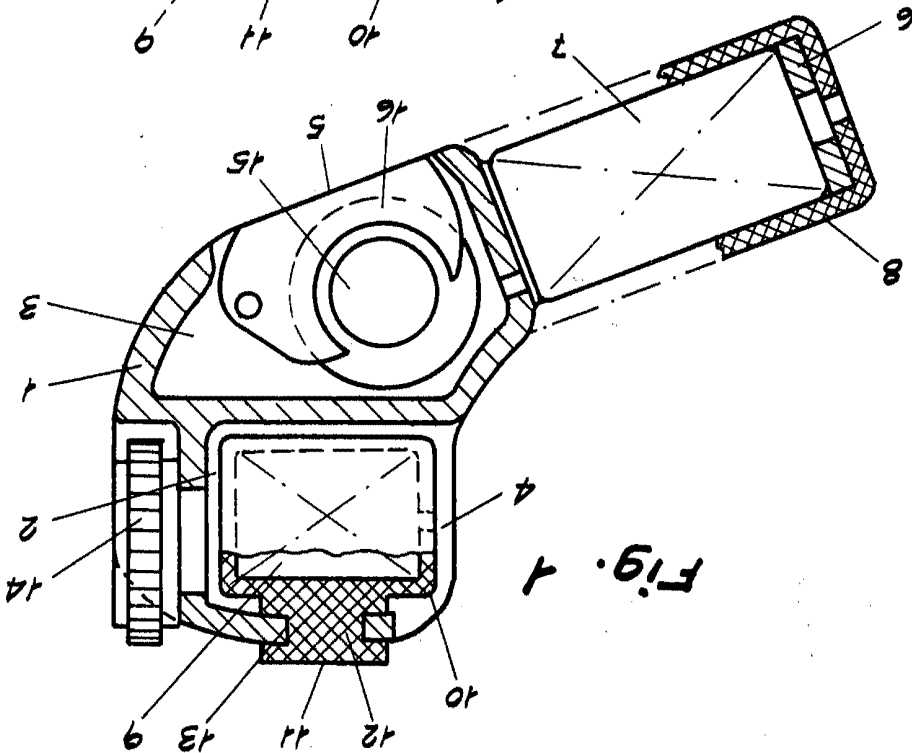

Fig. 1



124301

87 AGO

