



124250

MODELO DE UTILIDAD

por veinte años

a favor de

Don Jesús MIGUEL LOPEZ

de nacionalidad española

residente en ZARAGOZA. Corona de Aragón 17.

P O R

"ABRAZADERAS ARTICULADAS APLICABLES A AUTOMOVILES PARA EVITAR AL ROBO DE LOS MISMOS"

MEMORIA DESCRIPTIVA

Consiste el objeto del presente Modelo de Utilidad en unas abrazaderas articuladas aplicables a automoviles, para evitar el robo de los mismos.

Hasta la fecha no se conoce en el mercado un Modelo de Utilidad
5 de las características fundamentales del que es objeto la presente

solicitud de registro caracterizada en las mentadas abrazaderas.

Para la mejor comprensión del objeto del presente Modelo de Utilidad, se acompaña a ésta memoria descriptiva, un plano explicativo de sus particularidades esenciales a título de ejemplo, no limitativo

10 En las dos figuras superiores se aprecian dos posiciones de un modelo, viéndose desplegadas sus partes componentes, una vista en posición de frente y otra de canto.

En -1- se aprecia la pletina las dos pletinas en donde actúa la acción de un candado.

15 En -2- se aprecian los ejes para la debida articulación del conjunto de pletinas articuladas.

En -3- se aprecian un conjunto de dos pletinas laterales.

En -4- se aprecian las pletinas sencillas que dan juego de articulación al conjunto de los dos grupos de dos pletinas -3- y -8-.

20 En -5- se que, como la -1- sirve para unir al conjunto y donde actúa la acción del mentado candado.

En -6- se aprecian las perforaciones de las pletinas donde tiene la fijación el citado candado.

El -7- se aprecia el mentado candado.

25 En -8- se aprecia el otro conjunto de pletinas articuladas para formar en determinada caso el conjunto articulado de cierre lateral, ya que en otro caso se efectua en un ángulo.

En -9- se aprecia un tubo portador del conjunto y que está fijada en la articulación de pletinas -3-.

30 Como se apreciará estas abrazaderas se componen de varias pletina superpuestas, separadas por arandelas para permitir la debida holgura necesaria, a fin de que puedan introducirse lateralmente los pedales de embrague y freno de un vehiculo ambos a la vez. De una de las pletinas que es de notar se plegan y despliegan como una cadena- en este caso actúan de eslabones las pletinas articuladas) parte un
35 tubo de longitud precisa, a fin de que pisados los pedales, no pueda

descender, con lo que se corta totalmente la posibilidad de meter ninguna velocidad.

Este Modelo de Utilidad resuelve grandemente la particularidad que, hasta la fecha existia del robo de vehiculos autom6viles, muy sencillo y de seguridad en su cometido.

Descrito suficientemente el objeto del presente Modelo de Utilidad, solamente cabe hacerse constar que, podr3 ser objeto de mejoras siempre y cuando no se altere su esencialidad, no desvirtu3ndola el cambio de forma ni los materiales a emplear en su montaje.

REIVINDICACIONES

Reivindica el recurrente la propiedad y el derecho exclusivo de fabricaci3n en Espa1a y sus Dominios del objeto del presente Modelo de Utilidad, caracterizado en las siguientes reivindicaciones:

1ª . Abrazaderas articuladas aplicables a auatom6viles para evitar el robo de los mismos, caracterizadas esencialmente, por la composici3n de varias pletinas superpuestas, separadas por arandelas para partmitir la debida holgura necesaria, a fin de que puedan introducirse lateralmente los pedales de embrague y freno del vehiculo, ambos a la vez. De una de las pletinas que, es de notar se pliegan y despliegan como una cadena y sujeto el conjunto por un candado -en 3ste caso actúan de eslabones las pletinas articu-

60 ladas- parte un tubo de longitud precisa a fin de que, pisados
los pedales-mandos, no puedan descender, con lo que se corta to-
talmente la posibilidad de meter ninguna velocidad.

2º. Por "ABRAZADERAS ARTICULADAS APLICABLES A AUTOMOVILES, PARA
EVITAR EL ROBO DE LOS MISMOS".

65 Sean cuales fueren las circunstancias que concurren en la esen-
cialidad del presente Modelo de Utilidad, caracterizado en el cuer-
po de ésta memoria descriptiva.

Consta ésta memoria descriptiva de cuatro hojas, mecanografiada-
das por una sola cara, numeradas, foliadas y acompañadas de una
hojas de planos doble, a título de ejemplo, no limitativo.

70

Madrid a 09 SEP 1966
como Septiembre de 1966

P.A.



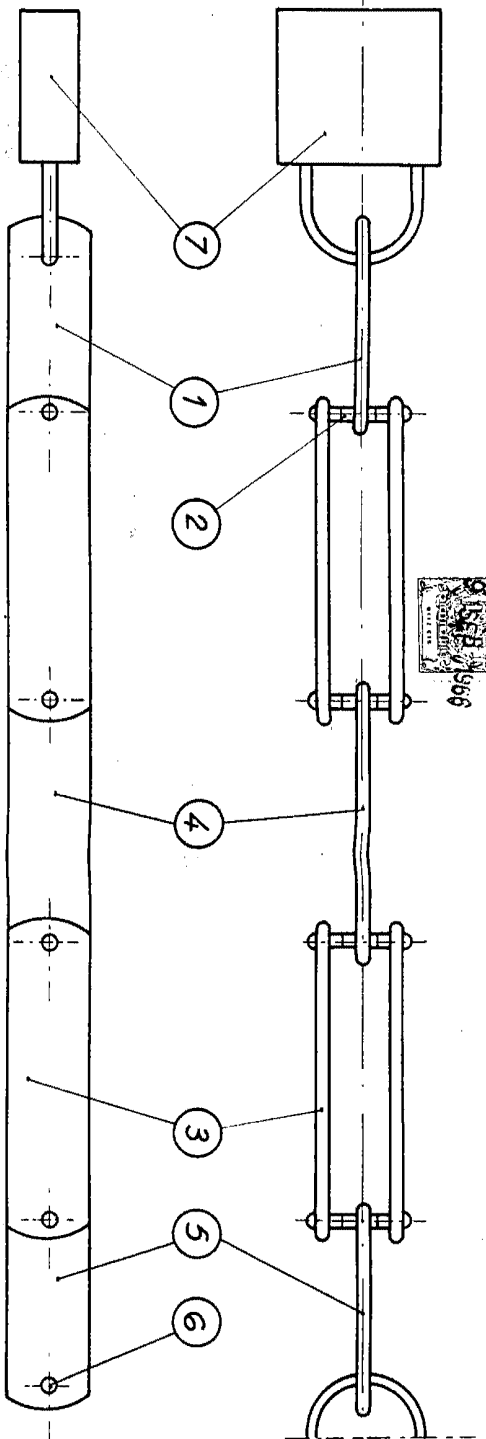

124250

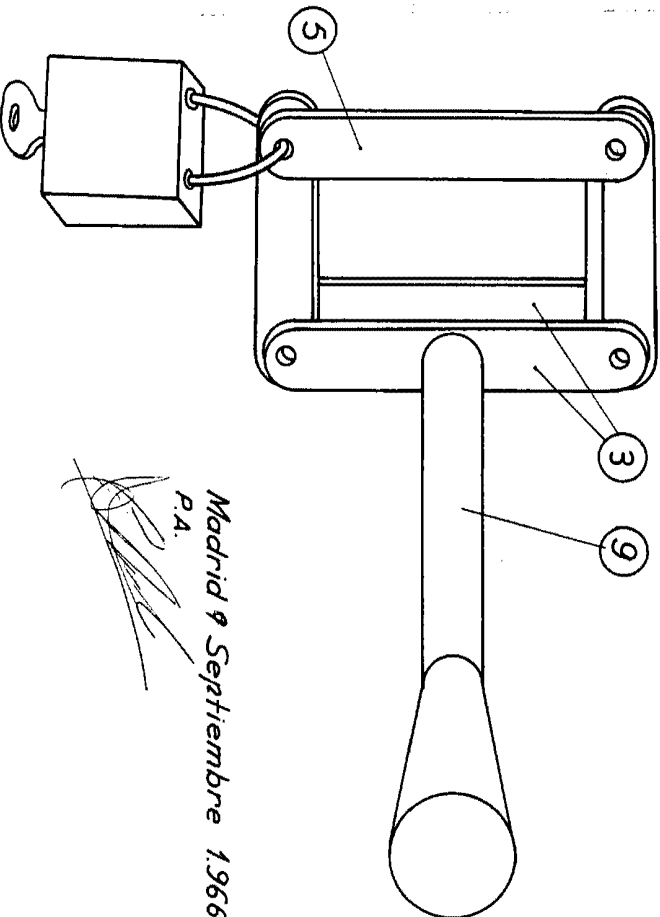
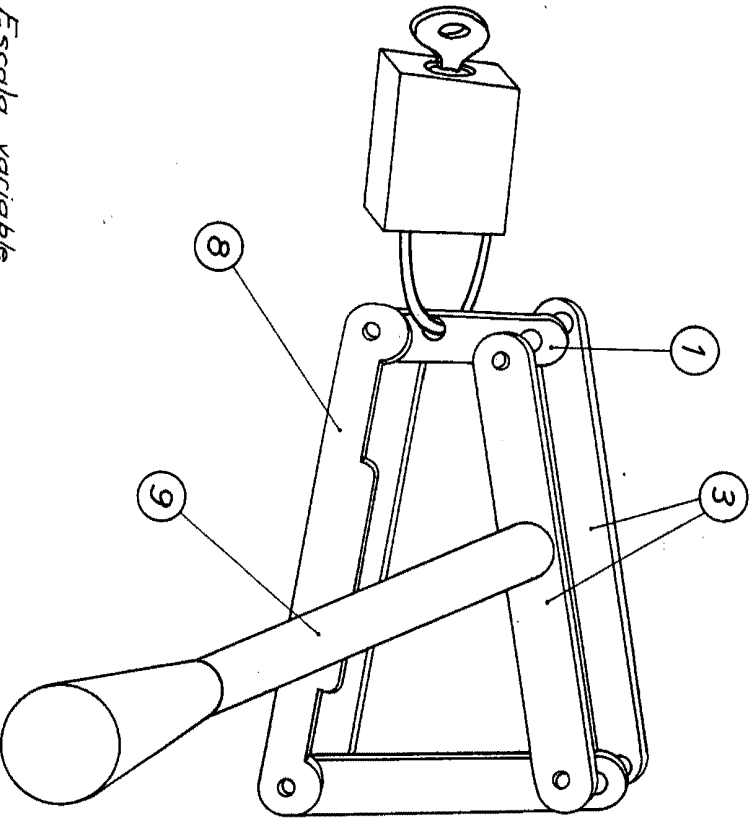

Escalera variable

Madrid 9 Septiembre 1966
P.A.
