

124223



124223

MODELO DE UTILIDAD

A favor de Doña MERCEDES BARGALLÓ PÉREZ, de nacionalidad española, residente en Barcelona, calle Casanova, 189, por "BAÑERA TRANSFORMABLE DE JUGUETE".

- . -

MEMORIA DESCRIPTIVA

La presente invención se refiere a una bañera de juguete de fácil fabricación y original diseño, especialmente concebida para bañar muñecas, así como para lavar las ropas que las visten, por niñas de corta edad, sin tener necesidad de recurrir a las jofainas o lavaderos usados por sus mayores.

Para mejor comprensión de la presente memoria descriptiva, se acompañan unos dibujos en los que, esquemáticamente y tan sólo a título de ejemplo, se representa una bañera de juguete concebida de acuerdo con la in-



124223

vención.

5. La figura 1 representa una vista en perspectiva de la bañera, con su recipiente tapado; la figura 2 representa la misma vista con la tapa rebatida; la figura 3 es una vista en sección transversal, en la que se aprecian los detalles de la construcción de la bañera; y la figura 4 representa una sección longitudinal parcial donde puede verse el tapón por donde se vierte el líquido una vez utilizado.
10. En esencia, la presente bañera consta de un cuerpo 1 que es portador de tres oquedades: la central 2, que sirve para contener el agua a utilizar para el baño de la muñeca o para el lavado de sus ropas; y dos extremas 3, de menor profundidad, que sirven de recipiente para el jabón, esponja y pequeños enseres utilizados en las
15. operaciones de aseo y lavado.
- Dicho cuerpo presenta en su contorno exterior una solapa 4 entre cuya pared exterior y la pared de la bañera propiamente dicha queda formada una canal 5 en
20. cuyo interior se introducen dos largueros 6, portadores de las patas 7 sustentadoras del conjunto, las cuales son susceptibles de plegarse o rebatirse contra el cuerpo de la bañera con el fin de ocupar el menor espacio posible cuando el juguete no es usado.
25. De la solapa que presenta el contorno exterior de la bañera, se sujetan por cualquiera de los sistemas conocidos un faldón o faldones 8 divididos en varios compartimentos 9, que sirven igualmente para guardar ropas o



12223

enseres, y que pueden ocupar un costado o todo el perímetro exterior de la bañera.

5. El hueco o recipiente de la bañera está tapado cuando su uso no es requerido por una tapa 10 rebatible sobre uno de sus lados mayores en forma de bisagra, estando la misma sujeta al borde externo de la bañera por cualquier sistema de fijación conocidos.

10. La mencionada bañera, una vez abatida su tapa, queda transformada en una mesa con todos los usos que le son comunes, y que sirve para vestir y desvestir a las muñecas, poner cubiertos, planchar, etc.

Se ha previsto en el fondo de la bañera un tapón 11 con agujero de desagüe 12, por donde se vierte el agua que haya sido utilizada.

15. Serán independientes del objeto de la presente invención los materiales, formas y dimensiones de los elementos componentes de la bañera, empleo de la misma y, en general, todo cuanto no altere, cambie o modifique su esencialidad.

N O T A

20. Se reivindica como objeto del presente modelo de utilidad:

25. 1. Bañera transformable de juguete, que se caracteriza por estar constituida por un cuerpo embutido que presenta una oquedad central mayor utilizable como recipiente del agua, y otras dos extremas menores utilizables

124223

81



como repisas auxiliares en las operaciones de baño y lavado, quedando el conjunto de dicho cuerpo rodeado por un faldón periférico determinante de una canal abierta inferiormente en la que van montados sendos largueros en los que se hallan anclados con posibilidad de giro los pies plegables del conjunto, sujetándose asimismo exteriormente a dichos largueros y faldón unas bolsas múltiples para guardar enseres auxiliares y una tapa abatible susceptible de cubrir el hueco mayor de la bañera cuando ésta no es usada como tal.

2. Bañera transformable de juguete.

Consta la presente memoria descriptiva de cuatro hojas foliadas, numeradas, escritas a máquina por una sola cara.

Madrid, 27 de agosto de 1.966

~~MERCEDES BARGALLO PEREZ~~

p.a.

124223

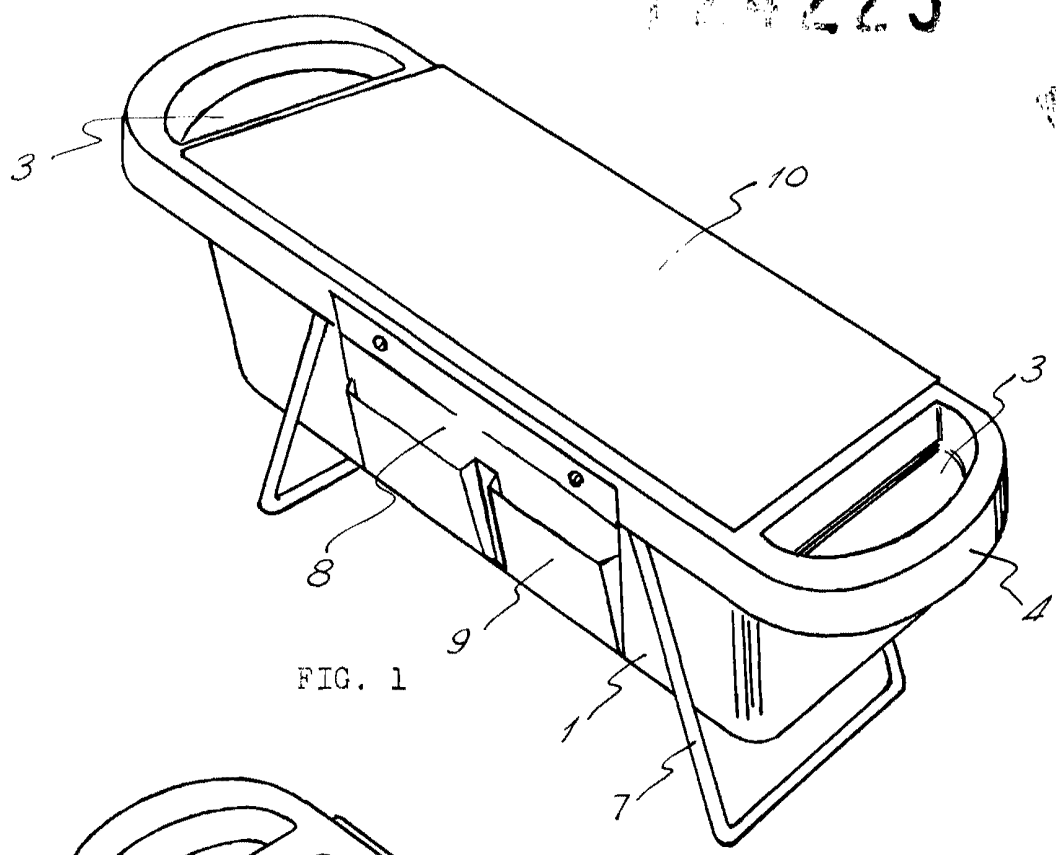

FIG. 1

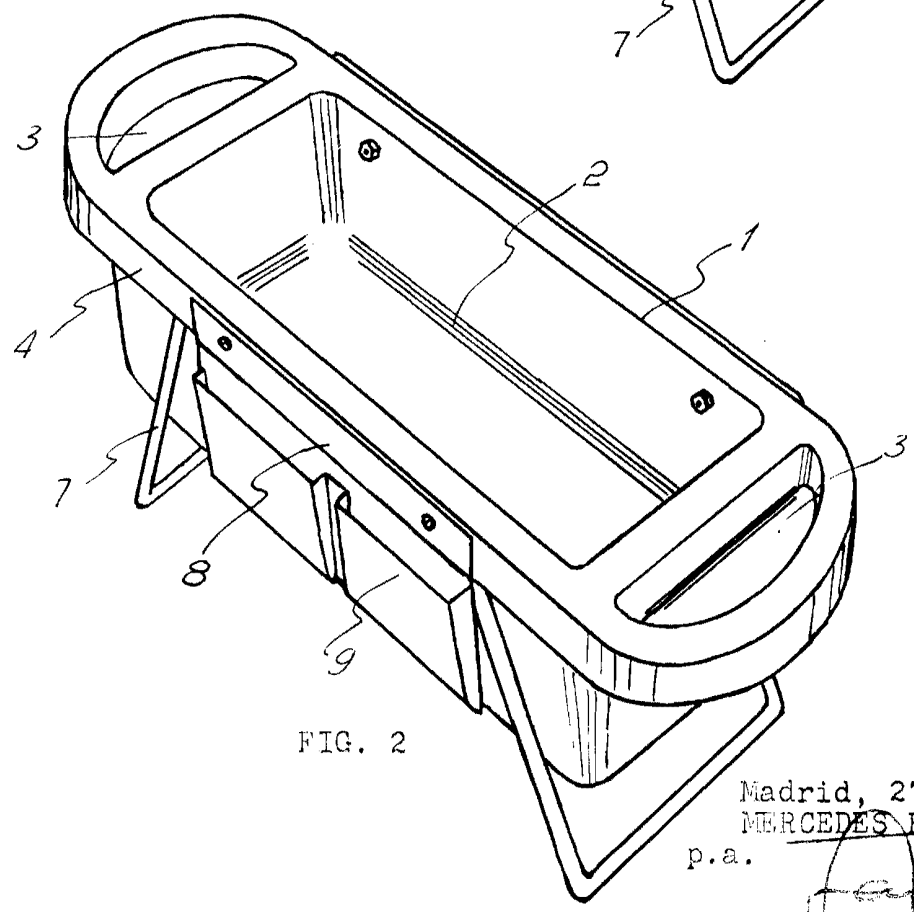

FIG. 2

Madrid, 27 Agosto 1966
MERCEDES BARGALLO PEREZ
p.a.

