

124219

MODELO
DE
UTILIDAD

por "UNA PLANTILLA PARA ROTULACION", a favor de DOÑA ANA MARIA HELLER WOERNER, de nacionalidad española, domiciliado en BARCELONA, calle Francolí, 64-66.

=.=

MEMORIA DESCRIPTIVA

El presente modelo de utilidad se refiere a una plantilla para rotulación.

Más concretamente, la invención consiste en una plantilla especialmente destinada para rotulación, e integrada por una pluralidad de elementos laminares de chapa que presentan en su zona central un troquelado en forma de letra, signo o similar, a través del cual pasa la tinta del rodillo impregnador.

La invención se refiere de manera concreta, al sistema de encaje o rotulación de los diversos elementos para constituir las combinaciones integrantes de las

124219



leyendas y letreros.

9. Este enganche está constituido por una configuración especial de sus bordes longitudinales, uno de los cuales presenta una doblez en S, formando guía, mientras que el borde enfrentado es de trazado sinuoso.

El borde en S, constituye una guía para deslizado del borde sinuoso de otra pieza adyacente, realizándose de esta manera un enganche sucesivo de chapas o elementos troquelados, que integran el rótulo.

10. Con el fin de facilitar la explicación, se acompaña a la presente memoria descriptiva de una lámina de dibujos en la que se ha representado un caso de realización que se cita a título de ejemplo.

En los dibujos:

15. La figura 1, representa una sección diametral de dos chapas o elementos acoplados.

La figura 2, es una vista en planta de dichos elementos, parcialmente encajados.

20. Haciendo referencia a las figuras, se aprecia en su realización una plantilla integrada por una pluralidad de placas laminares 1, que presentan en su zona central una vaciado troquelado 2, que representa los signos, comprendiendo dichas placas, uno de sus bordes longitudinales doblado según una sección en S, 3 que constituye una guía para deslizado del borde sinuoso 4, opuesto y correspondiente a otra placa.

25. El modelo, dentro de su esencialidad, puede ser llevado a la práctica en otras formas de realización que

124219



difieran en detalle de la indicada a título de ejemplo en la descripción y a las cuales alcanzará igualmente la protección que se recaba. Podrá, pues, construirse en cualquier forma y tamaño, con los materiales más adecuados, por quedar todo ello comprendido en el espíritu de las reivindicaciones.

- . -

NOTA

10. Describo el objeto y utilidad de la presente invención, lo que se declara como no divulgado ni practicado en España, comprende las siguientes reivindicaciones.

15. 1. Una plantilla para rotulación, caracterizada esencialmente por el hecho de comprender una pluralidad de elementos laminares, que presentan en su zona central un vaciado troquelado que representa el signo, presentando los bordes longitudinales de dichos elementos, uno de ellos, una doblez continua a manera de guía de sección en S, y el enfrentado una doblez sinuosa, operativamente dispuesta para deslizar en el interior de la doblez en S de un elemento adyacente, quedando de esta manera alineados y unidos

124219



colateralmente los diversos elementos integrantes de la leyenda o rótulo.

2. Una plantilla para rotulación.

5. Según se describe y reivindica en la presente memoria descriptiva que consta de cuatro hojas foliadas y escritas a máquina por una sola cara, acompañadas de una lámina de dibujos.

Madrid, a

p.a.

[Handwritten signature]
B. B.

Fig. 1

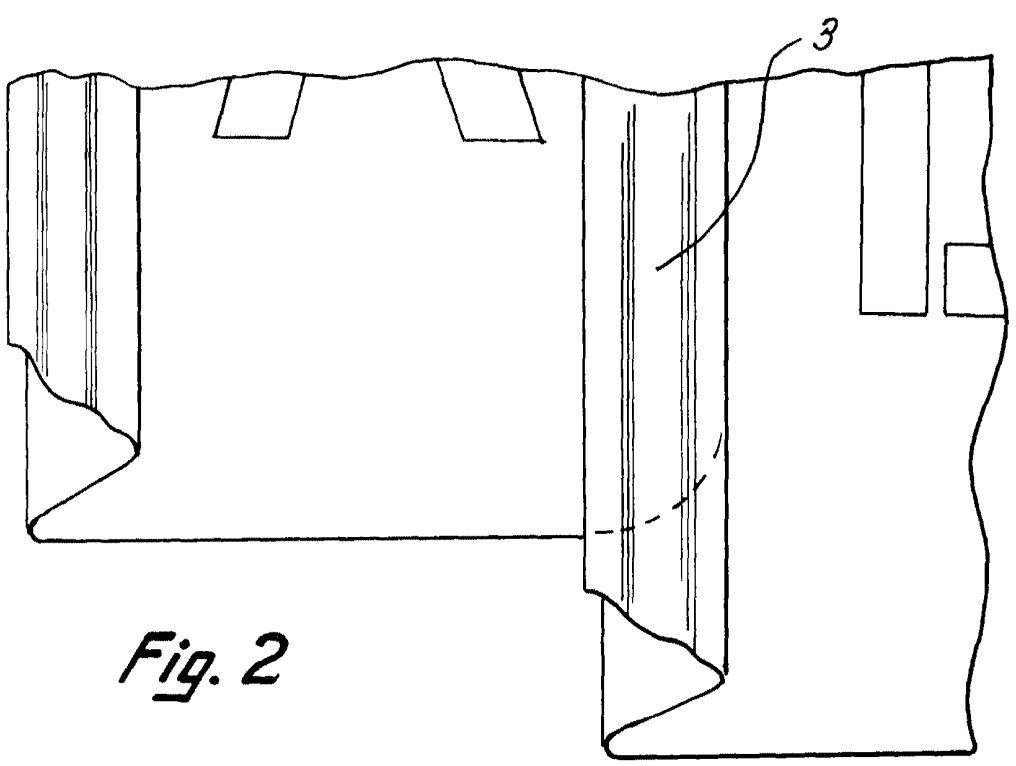
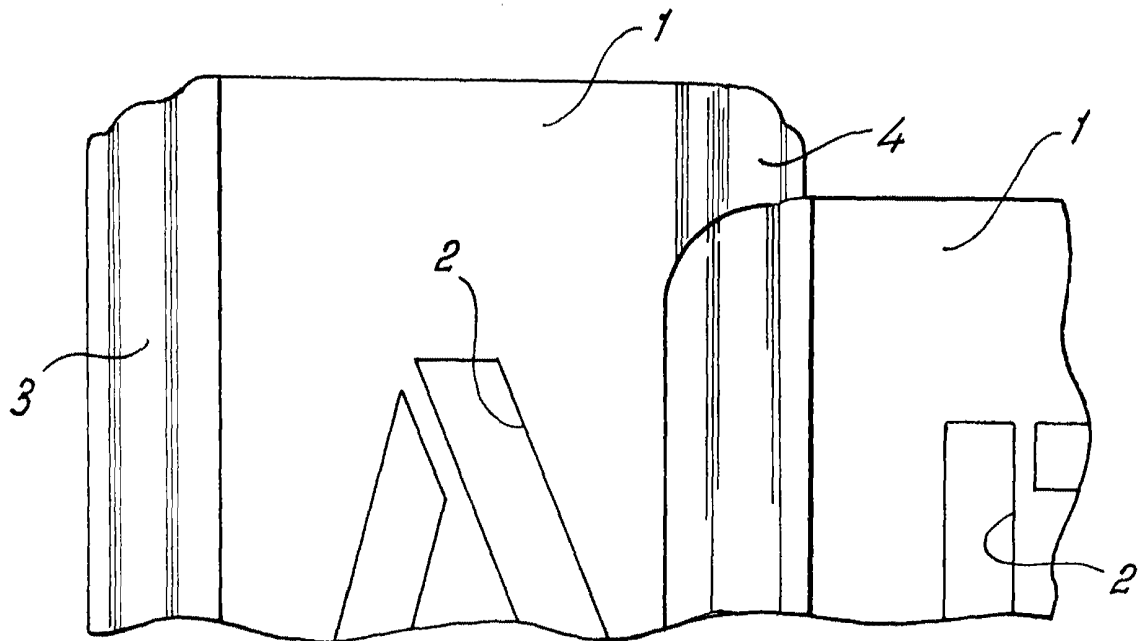
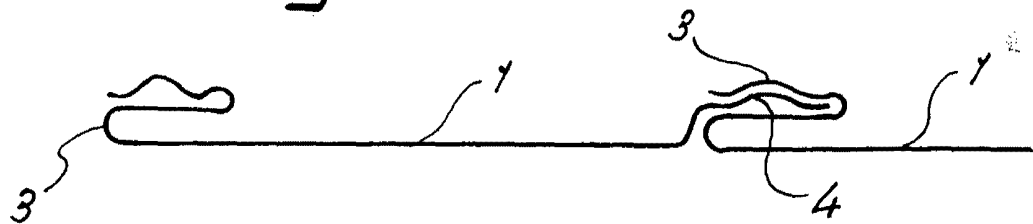

Fig. 2

Madrid,
p.p. Jaime Isern