



124197

MODELO DE UTILIDAD

por V E I N T E años

a favor de D. Jose Jimenez de Terry

de nacionalidad española

residente en Barcelona.- Elcano, 62

por:

»ESPEJO RETROVISOR PANORAMICO PERFECCIONADO»

- - - - -



5.- El Modelo de Utilidad objeto de la presente memoria, se refiere, como su titulo indica, a un espejo retrovisor preferentemente aplicable a automoviles, en el cual se ha ideado un sistema en el cual si por cualquier motivo sufriera rotura, el espejo propiamente dicho puede ser reemplazado, lo cual redundando en beneficio del usuario al resultar esto una economia, pues las partes de fijación del mismo quedan intactas, siendo aun mas rara la rotura ya que los elementos de fijación del espejo lo componen sendas cintas elasticas que por medio de ganchos u anillas en sus extremos se fijan al retrovisor de origen o a otro accesorio adecuado, lo cual da una elasticidad grande al conjunto.

10.- Consiste esencialmente el montaje del referido espejo en una placa de enmarcado con sendos rebordes superior e inferior que abrazan el espejo en su parte central quedando el cristal al aire, siendo facil su sustitución ya que el material del soporte que puede realizarse preferentemente en materiales moldeables conserva una cierta elasticidad.

15.- Para la mejor comprensión del invento que se preconiza, se acompaña una hoja de planos en la que en cuatro figuras se detalla suficientemente la constitución y disposicion de sus elementos componentes, asi como su utilizacion.

20.- La figura 1ª representa una vista frontal del conjunto, la segunda una vista posterior del mismo

25.-



La tercera una vista en alzado posterior lateral y la cuarta un detalle de la cinta elastica de sujecion extendida.

La numeración que acompaña a las figuras tiene el mismo significado en todas ellas siendo este el

5.-

siguiente:

1.- Soporte abrazadera.

2.- Cintas elasticas de sujecion.

3.- Gancho.

4.- Anillo.

10.-

5.- Espejo.

6.- Orificios de paso de (2) en (1).

15.-

El conjunto lo compone un plano (1), provisto en su borde superior e inferior unos rebordes lineales que abrazan entre ambos al cristal del espejo panoramico (5) pasando por las ranuras (6) del soporte (1)

sendas bandas elasticas (2) finalizadas cada una en un gancho (3) y en una anilla (4) respectivamente en cada uno de los extremos, los cuales pueden fijarse despues de abrazar un elemento fijo del auto, disponiendo de

20.-

las ventajas de disminuir notablemente la rotura del cristal y aun en este caso proporcionar una facil y economica sustitucion de este solamente.

25.-

La economia y rapida sustitución del cristal en caso de rotura hace de este tipo de espejo retrovisor panoramico elemento insustituible y preferible por su seguridad y sencillez a cuantos de apariencia analogos existen en el mercado.



Serán independientes del objeto de la presente invención, los materiales, forma, colores y dimensiones y en general todo cuanto no altere la esencialidad del invento.

5.- Descrita suficientemente la naturaleza y objeto del presente Modelo de Utilidad, se hace constar que las características esenciales sobre las que han de recaer la concesión del mismo están compendidas en las siguientes:

REIVINDICACIONES

10.- 1ª.- Espejo retrovisor panorámico perfeccionado caracterizado por comprender una placa de forma preferentemente rectangular cuyos bordes superior e inferior conforman sendos enganches o guías por las que deslizan con presión adecuada un espejo panorámico
15.- con sus aristas debidamente trabajadas el cual es de sencillísima y económica reposición en caso de rotura consistiendo el enganche del conjunto se dispone la placa portadora anteriormente descrita dos pares de ranuras, dos superiores y dos inferiores por las que
20.- les pasan independientemente sendas cintas elásticas cuyos extremos terminan en sendos ganchos y anilla correspondiente para con ellas abrazar al elemento fijo deseado para la aplicación del espejo, dando a este una elasticidad en caso de golpe o presión que en la mayoría de los casos evita su rotura.
25.-

2ª.- ESPEJO RETROVISOR PANORAMICO PERFECCIONADO

- 5 124 197



Todo ello conforme se describe y reivindica en la memoria que antecede que consta de CINCO hojas escritas a maquina por una sola cara y dibujos que la ilustran.

Madrid, 3 de Septiembre de 1.966

24197

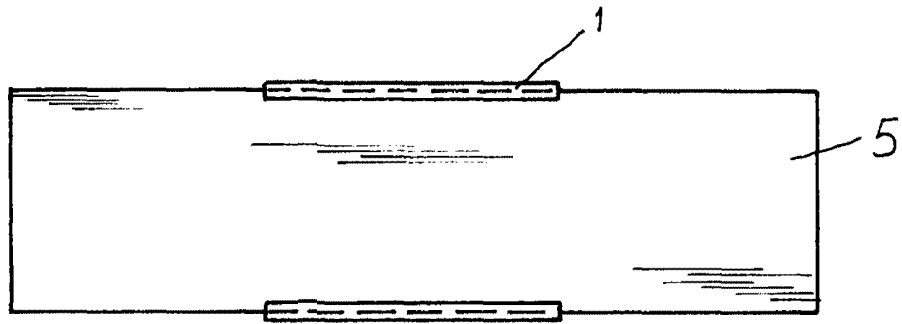

fig. 1

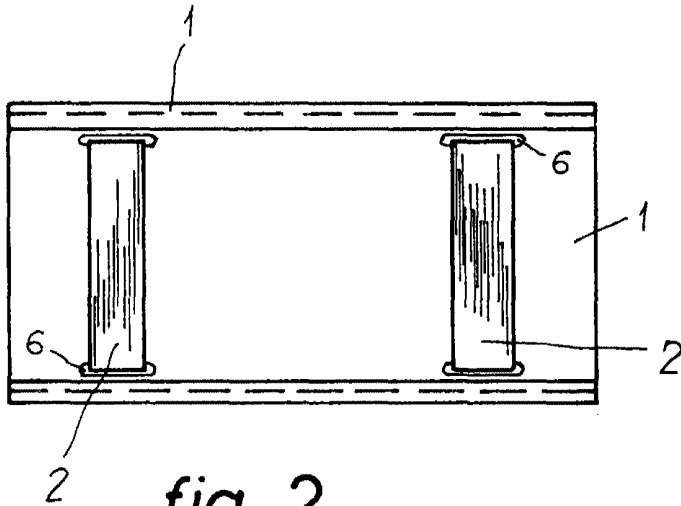

fig. 2

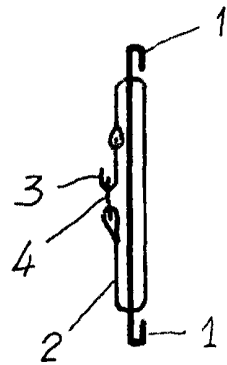

fig. 3

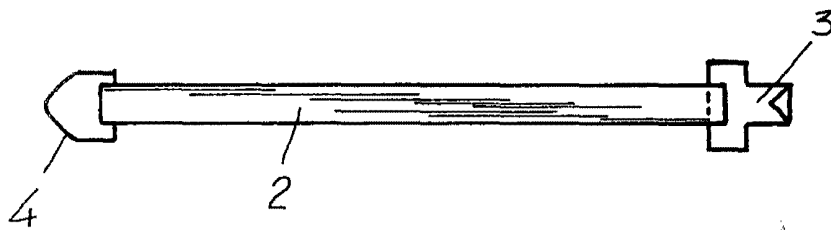

fig. 4