

20.) de un vehículo por cualquiera de ellas.

La conexión del trozo de vía en plano inclinado con la vía A. está indicado en los puntos D. y la intersección de la misma con el plano de la vía B. está marchada con los puntos A. variables en cada caso,

Indistintamente puede hacerse la conexión con la vía A. ó B.

25.) y la intersección con las vías D. ó A.

La distancia vertical entre las alturas de las rasantes de las vías A. y B. es variable en cada caso como igualmente sus anchuras y la oblicuidad del plano de la vía inclinada.

La forma, tamaño y accionamiento del vehículo para arrastrarlo, puede ser en cada caso la que conviniere según el uso y objeto á que se destine y únicamente su bastidor de sustentación tiene que llevar dos órdenes de ruedas colocadas unas a la misma distancia entre carriles de la vía ancha y las otras a la misma distancia entre carriles de la vía estrecha, pudiendo estar situados los ejes de cada orden de ruedas a diferente altura o ser los radios de las ruedas variables.

En los planos que se adjuntan (Hoja 1ª. fig. 3-4-5-6- y 7;) se diseña un tipo de bastidor aplicable al vehículo a transportar representando respectivamente la planta, alzado transversal, alzado longitudinal y sección transversal, este tipo puede ser variable en cada caso.

En segunda aplicación se refiere a utilizar en los carruajes (para contener la carga que han de transportar; en vez de cajas o plataformas ordinarias, cajas o plataformas recambiables, provistas de dos órdenes de ruedas de tamaños desiguales y colocadas a diferentes distancias de su eje longitudinal, como se diseña en los planos que se acompañan (hoja 1ª. fig. 3-4-5-6 y 7) la carga o descarga de las mismas puede hacerse sin la presencia de los vehículos que las acarreen permitiendo que estas puedan estar en movimiento constante con lo que se aumenta considerablemente la eficacia de su rendimiento.

La unión, descenso, separación y elevación de las cajas o plataformas, se realiza utilizando un muelle de carga y descarga que puede ser fijo o transportable indicado en los planos que acompañan (hoja 2 fig. 8) La construcción de este muelle en el caso de ser fijo, puede ser de hormigón ordinario, cemento armado, ladrillo, madera mixto o completamente metálico, y en el caso de ser transportable, de ma



1931

55.) dera metalico o mixto. Llevara en su parte superior y a la altura conveniente vias horizontales indicadas en los planos adjuntos (hoja 2ª. fig. 8 y 9 letra A) para sustentar las cajas o plataformas terminando dichas vias en un trozo en plano inclinado letra (C). de la misma fig. en armonia con las dimensiones de los carruajes a que ha de ser aplicado.

60.) La operación de unir las cajas o plataformas cargadas de material o efectos a los carruajes, se verifica de la siguiente manera:

Estando estas colocadas sobre el muelle ya mencionado y cualquiera que sea su tamaño, forma o clase de material y provistas de ruedas y sobre vias horizontales los vehiculos por la acción de su propio motor

65.) y sin otra operación que retroceder hasta situar su bastidor debajo de las mismas, se hace funcionar un dispositivo de enganche (especial en cada caso) y puesto el coche nuevamente en marcha las arrastran y las hacen descender por el trozo de via en plano inclinado (prplongación) de la horizontal) hasta que queden montadas sobre el carruaje y separadas del

70.) muelle que las soportaba.

La operación de separar las cajas o plataformas al ser descargadas sobre el muelle se realiza del siguiente modo:

Haciendo retroceder al interior del muelle el vehiculo cargado hasta que las ruedas de que están provistas las cajas o plataformas, se 75.) pongan en contacto con la via inclinada, si se continua el empuje son elevadas y separadas a la altura de la via horizontal sobre el muelle. Maniobrando a continuación el dispositivo desenganche el coche queda libre y en condiciones de proceder nuevamente a otra operación de carga.

Los vehiculos llevan sobre sus bastidores ordinarios o sobre 80.) otros especiales sobrepuestos a los anteriores (si fueran preciso) y según se diseña en los planos (hoja 2ª. fig. 10 y 11) los accesorios que siguen:

Soportes especiales de material y forma variable en cada solución para sustentar las cajas o plataformas. Estos soportes estan indicados en los planos adjuntos (Hoja 2ª. letras E. fig. 10 y 11).

85.) Y un dispositivo de enganche y desenganche según se indica en los planos (hoja 2ª. letras F. fig. 10 y 11) para poder arrastrar o empujar las cajas o plataformas construido de material variable en cada caso



90.) y de disposición y tamaño igualmente variable. La situación de este dispositivo, sera en el lugar que cada tipo de coche permita.

En los planos que acompañan (hoja 3) estan representadas dos posiciones de los carruajes.

El indicado en la parte superior, representa una caja o plataforma dispuesta en los muelles para ser cargada, y el de la parte inferior, la misma plataforma sustentada sobre el coche para ser conducida.

95.) Todos los elementos que se marcan en los planos (hojas 1ª. y 2ª. fig. 8-9-10 y 11) estan igualmente marcados con las mismas letras, (En la fig. 12 y 13 en la Hoja 3).

N O T A.- Se reivindica la propiedad de esta Patente por:

- 1º.- El procedimiento descrito por medio del cual se logra facilitar la circulación en cualquiera de sus opuestas direcciones y por dos vias de distinta anchura y rasante, toda clase de vehiculos siempre que estos esten provistos de dos órdenes de ruedas de tamaños desiguales y colocado cada orden a diferente distancia en su eje longitudinal, o realizar la unión, elevación, separación y descenso de un carruaje para ser montado sobre otro que ha de transportarlo interponiendo para los dos efectos expresados un trozo de via en plano inclinado conexionado indistintamente como prolongación de cualquiera de las dos vias hasta cortar el plano en que este situada la otra. En este segundo caso la via inferior cuyo plano de situación es cortado por el trozo en plano inclinado será sustituido por los soportes que han de sustentar el vehiculo a transportar.
- 2º.- La aplicación del procedimiento al caso de facilita sin solución de continuidad la circulación de un vehiculo por dos vias de distinta anchura interponiendo entre ambas un trozo de estas en plano inclinado tal como se describe.
- 3º.- La aplicación del procedimiento al caso de cargar y descargar un vehiculo sobre otro interponiendo entre ambos un trozo de vias en plano inclinado, en la forma descrita.

Recaerá sobre "UN PROCEDIMIENTO PARA FACILITAR SIN SOLUCION



DE CONTINUIDAD LA CIRCULACIÓN DE UN VEHICULO POR DOS VIAS DE DISTINTA ANCHURA O CARGARLO Y DESCARGARLO SOBRE OTROS INTERPONIENDO ENTRE ALBOS CARRAJES O VIAS UN TROZO DE ESTAS EN PLANO INCLINADO".

Madrid, 23 de Septiembre de 1.931.

MARIO SOLER
Por Poder

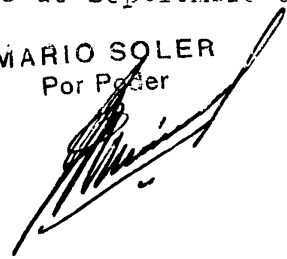

1931

ZACARIAS MACIAS DE ANDRES — HOJA N° 1

(3 HOJAS)

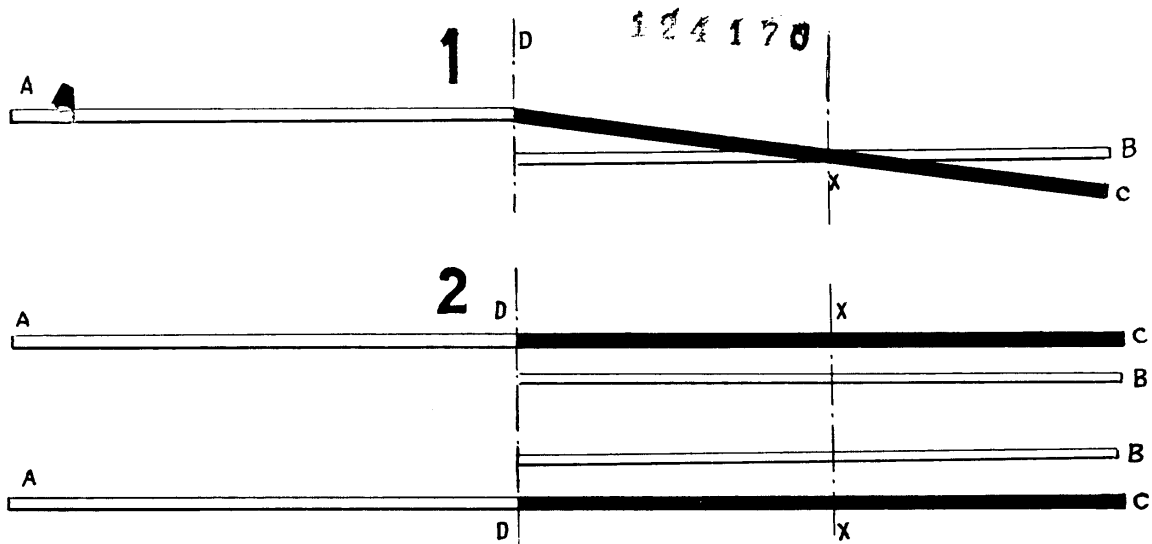

3

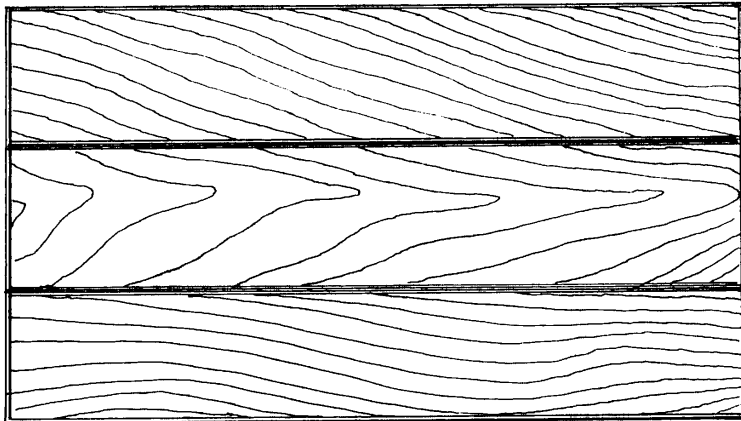

4

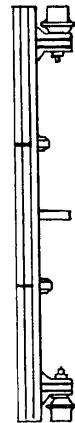

5

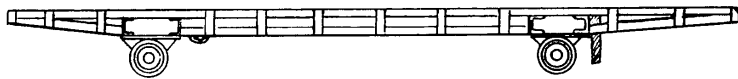

6

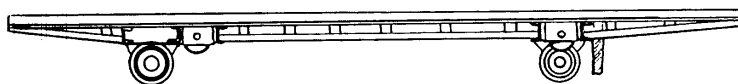

7

ESCALA VARIABLE

MARCA S.M.A. S.R.L.

124170

8

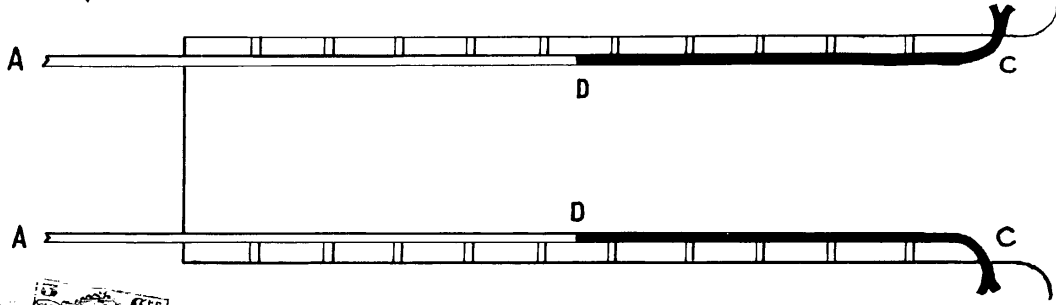

9

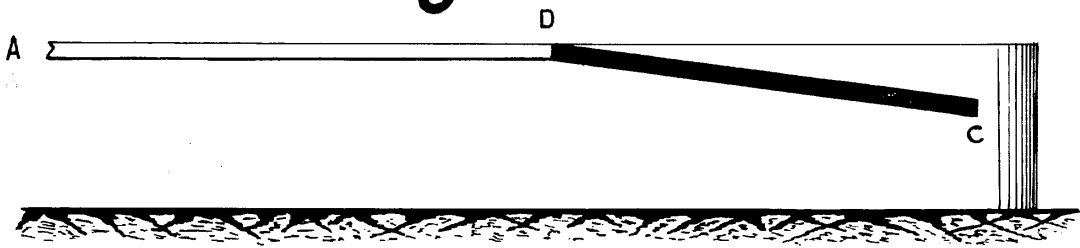

10

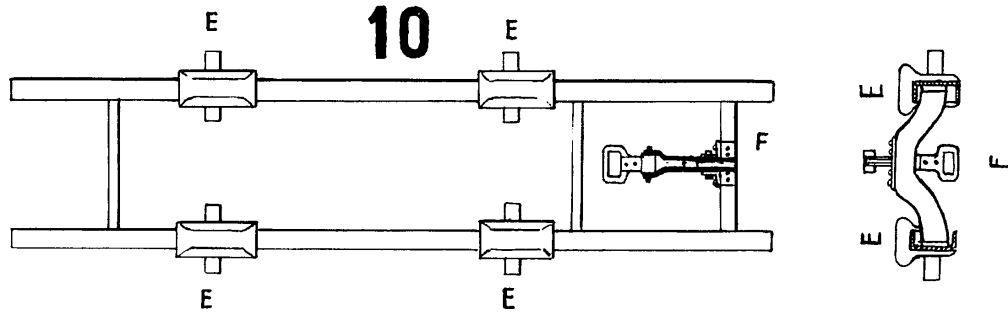

11

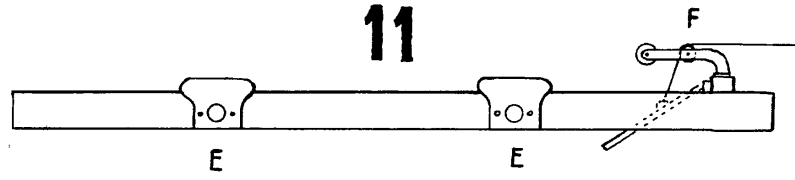

ESCALA VARIABLE



12

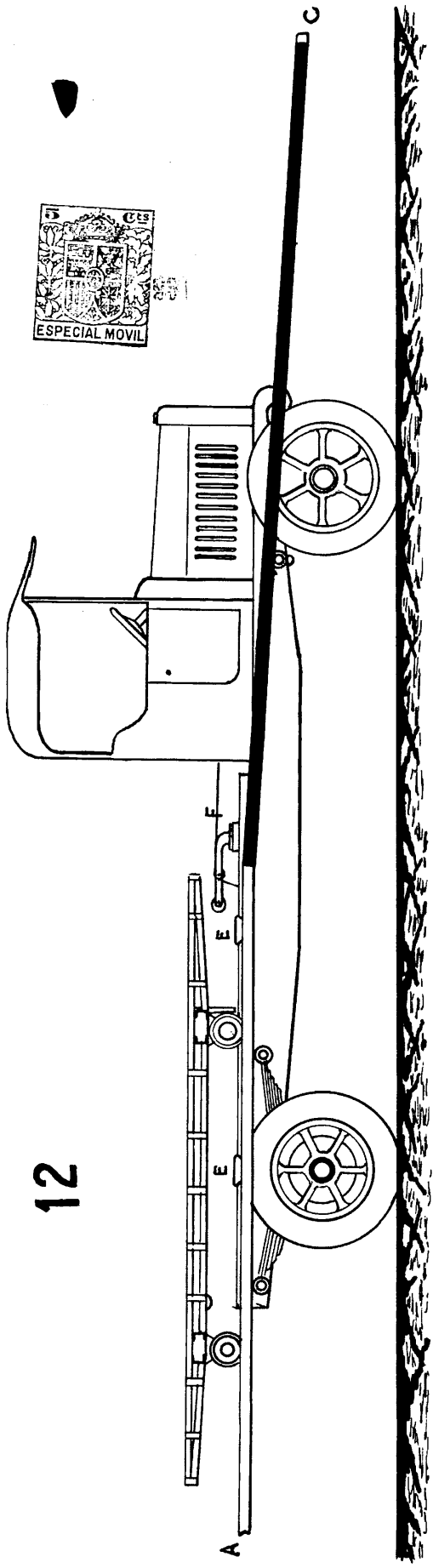

124175

13

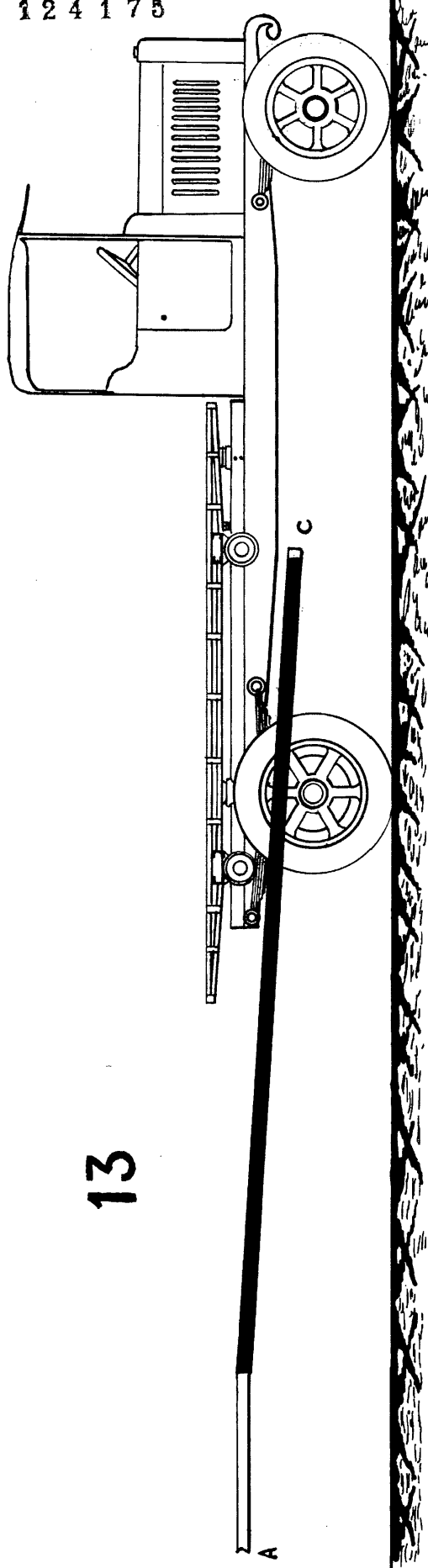

MADE IN SPAIN
REGISTERED

ESCALA VARIABLE