



124104

M O D E L O  
D E  
U T I L I D A D

a favor de INDUSTRIAL VIÑAS, S.A., entidad española, domiciliada en Barcelona, calle Mir y Giribert, 10, por "RECIPIENTE ACOPLABLE".

- . -

MEMORIA DESCRIPTIVA

- Esta invención tiene por objeto un recipiente que, en número de varios de ellos, pueden ser acoplados, cuyo recipiente es particularmente apto para la expedición y venta de artículos envasados de origen, acoplados en grupos de los que se separan para el número de cajas solicitado por el comprador, y que pueden ser coleccionados por este último, después del uso del contenido, para acoplarlos y formar baterías de pequeños cajones donde clasificar pequeños artículos.
- 5.
10. El recipiente en cuestión consiste en una caja

124104



5. paralelepípedica rectangular cuyas caras exteriores presentan elementos salientes y entrantes que se corresponden de varias cajitas entre sí yuxtapuestas por dichas caras, dentro de cada una de cuyas cajitas ajusta deslizante una cubeta que forma el recipiente propiamente dicho, dotada de tirador en su cara externa, de forma que el conjunto de cajitas acopladas forma una estantería de cajones.

10. Para facilitar la explicación más detallada, se acompañan unos dibujos, que muestran, a título de ejemplo, no limitativo del alcance de la presente invención, una forma preferida de llevarla a la práctica, en representación esquemática.

15. En dichos dibujos, la figura 1 ilustra el recipiente con sus dos componentes separados; la figura 2 muestra el recipiente cerrado, y la figura 3 corresponde a un detalle en sección vertical que demuestra como tiene efecto el acoplamiento amovible de varios recipientes entre sí,

20. Como se aprecia en los dibujos, el recipiente que se describe consta de una caja paralelepípedica rectangular -1- portadora de un cajón -2- provisto de un tirador adecuado -3-:

25. La cajita -1- comprende salientes o lengüetas -4- en cola de milano, así como unos listones -5- dispuestos a pares, formando encajes correspondientes con dichas lengüetas, previstos unos y otras en caras opuestas de la susodicha cajita, de suerte que ésta puede ser acoplada en cantidad conveniente de varias de ellas, mediante el ensamble de las lengüetas y encajes mencionados, yuxtaponiendo la

124104



cajas por sus caras, resultando este ensamble sumamente práctico, porque permite la firme sujeción de las cajas -1- entre si y posibilita su separación fácil cuando convenga, como se dirá.

5. En el interior de los antedichos cajones -2- pueden ser debidamente acondicionados una gran diversidad de artículos, ya sean de ferretería, mercería, material eléctrico, etc. etc., que pueden ser vendidos envasados en el recipiente en cuestión, separado para ello el que interese de los demás, el conjunto de los cuales forma almacén o depósito de los artículos en el establecimiento expendedor de los mismos, de manera que se encuentran debidamente medidos o dosificados, y en forma accesible para su entrega al comprador.

15. El recipiente objeto de la invención es muy práctico, pues, además de servir especialmente para la venta del producto contenido en el mismo, es empleable, una vez extraído para su consumo, de modo que <sup>en</sup> el recipiente pueden ser guardados otros artículos, ya sea utilizando el recipiente suelto, o en número de varios, acoplándolos si se desea formar almacén.

20. Las varias ventajas que aporta el recipiente descrito son importantes, como se ve, por lo que no es preciso insistir sobre el particular, habida cuenta los inconvenientes, ya conocidos, de los recipientes empleados usualmente con miras a la venta de numerosos productos.

25. Por lo demás, debe hacerse constar que serán independientes del objeto de la invención los detalles y ca-

12410408 AGO



racterísticas accesorias empleadas en su puesta en práctica y, en general, cuanto no altere la esencialidad de las siguientes reivindicaciones.

- . -

N O T A

- Se reivindica como objeto de este modelo de utilidad:
5. 1. Recipiente acoplable, caracterizado por el hecho de constar de una caja cuyas caras exteriores presentan elementos salientes y entrantes que se corresponden para el montaje de varias cajitas entre sí yuxtapuestas por dichas caras, dentro de cada una de cuyas cajitas ajusta deslizante una cubeta que forma el recipiente propiamente dicho, dotada de tirador en su cara externa, de forma que el conjunto de cajitas acopladas forma una estantería de cajones.

10. 2. Recipiente acoplable.
15. La presente memoria consta de cuatro hojas foliadas escritas a máquina por una sola cara.

Barcelona, 18 de agosto de 1966

INDUSTRIAL VIÑAS, S.A.

p.a.

I. PONTI

P. P.

124104

Fig. 1

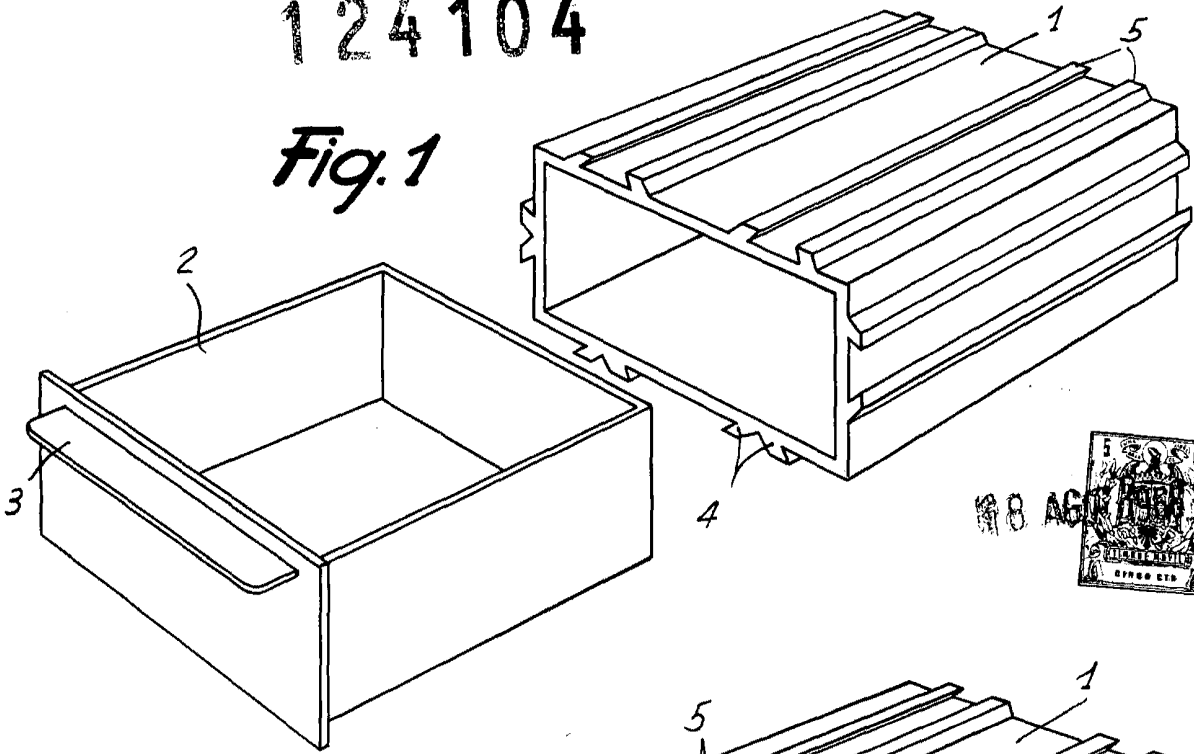

Fig. 2

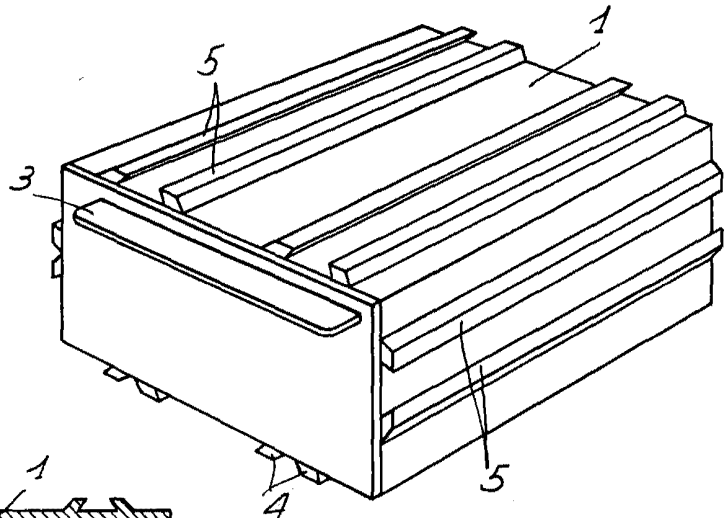
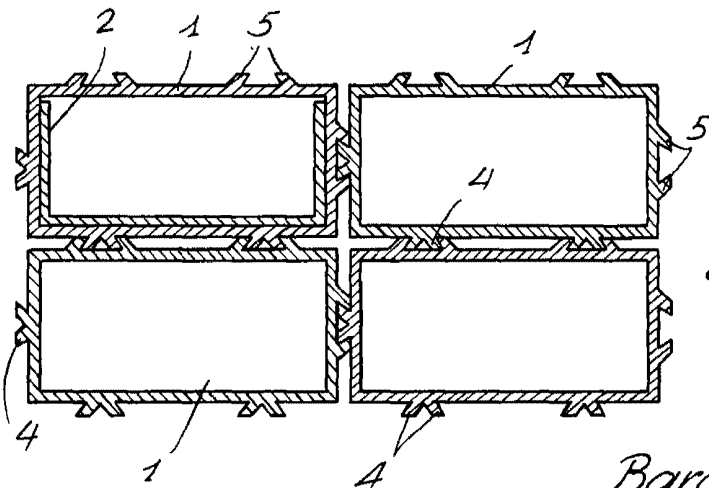

Fig. 3



Barcelona, 8 Ago 1958  
Industrial Viñas, S. A.  
p. a.

J. PONTI

13.900