



124092

124092

MEMORIA DESCRIPTIVA

correspondiente a la solicitud de concesión de un...

MODELO DE UTILIDAD

SOLICITANTE: D. José Verdejo Garcia, de nacionali
dad española.

RESIDENCIA: Valencia, Avda. de Burjasot, nº 79

ENUNCIADO: "UN PROTECTOR PERFECCIONADO PARA FA
ROS DE VEHICULOS"

Jg/an

Prioridad: Patente n.º del

124092



1 La invención a que se refiere la presente Memoria
constituye una novedad industrial con características y ven
tajas que la hacen merecedora del privilegio de explotación
exclusiva que por ella se solicita, de acuerdo con las pres
5 cripciones del Estatuto vigente sobre Propiedad Industrial,
de fecha 26 de julio de 1.929, texto refundido, publicado -
el 30 de abril de 1.930.

Este protector perfeccionado para faros de vehicu
los, tiene su base en el Modelo de Utilidad 115.796 que com
10 prende esencialmente un aro dotado de patillas axiales pos
teriores para el ajuste directo sobre la carcasa del faro y
presentar en su frente una malla decorativa convexa de pro
tección del cristal y de gran resistencia al impacto.

La práctica ha demostrado que algunos de los faros
15 de automóviles no admiten la realización de un aro, sino más
bien de partes arqueadas e incluso rectas, bien en dos zonas
verticales e incluso horizontales. Por consiguiente, basan
dose en la idea primitiva, los perfeccionamientos proponen
caracterizar al protector, dotandole de una malla frontal,-
20 preferentemente convexa, formadas por cuerpos filiformes en
lazados de manera que constituyan un elemento decorativo y
dotar a esta malla de elementos de sujección sobre el faro,
bien a través de sendas pletinas con patillas axiales o sim
plemente con pletinas orificadas a través de cuyos orificios
25 pasen los tornillos de fijación del aro de sujección del -
cristal.

Los tales perfeccionamientos permiten que el pro
tector en cuestión pueda ser acoplado tanto a faros como a
luces pilotos, cualesquiera que sean su forma y dimensiones.
30 Con ello habremos conseguido dotar de un protector a todos

124092



1 los tipos de faros y pilotos sin discriminación, con la con-
siguiente seguridad para los mismos.

Un ejemplo de realización de la idea expuesta apa-
rece representada en los dibujos aportados a esta Memoria,-
5 en los cuales la malla -1-, figura única, formada capricho-
samente, de acuerdo con el adorno que se pretende, viene --
montada sobre elementos anexos de soporte, variables en sus
dimensiones y forma -2-, cuyos elementos de soporte estarán
integrados por pletinas rectas o semicirculares, e incluso
10 de un aro abierto, con lo cual se consigue su acople a toda
clase de faros y pilotos.

Tal como queda descrita la invención, se puede --
realizar protectores de faros que manteniendo su malla deco-
rativa en las condiciones propuestas en el Modelo de Utili-
15 dad 115.796, sean estas adaptables a cualquier tipo de faro
o piloto.

Hecha la descripción precedente es necesario aña-
dir que los detalles de realización de la idea expuesta pue-
den variar sin que por ello cambie la esencia de la inven-
20 ción que es la que se desprende de los párrafos que antece-
den y lo que se reivindica en la siguiente

N O T A

En resumen: El Modelo de Utilidad que se solicita
ha de recaer sobre las reivindicaciones siguientes:

25 1ª-. UN PROTECTOR PERFECCIONADO PARA FAROS DE --
VEHICULOS, caracterizado esencialmente por el hecho de que
el frente de malla decorativa que comporta, formada por --
elementos filiformes entrelazados caprichosamente, viene a
adaptado sobre el faro y piloto através de elementos de so-
30 porte que incluyen potestativamente orificios para paso de

124092



1 los tornillos de fijación del propio faro.

2ª.- UN PROTECTOR PERFECCIONADO, de acuerdo con -
la anterior reivindicación, caracterizado esencialmente por
el hecho de que los elementos de soporte vienen integrados
5 por cuerpos rectos y arqueados de extensión suficiente para
cubrir parcialmente la extensión perimetral del contorno --
del faro y piloto, y algunas de sus zonas centrales, indis-
tintamente.

3ª.- Se reivindica por último como objeto sobre -
10 el que ha de recaer el Modelo de Utilidad que se solicita,
"UN PROTECTOR PERFECCIONADO PARA FAROS DE VEHICULOS".

Todo tal y como queda descrito y reivindicado en
la presente Memoria que consta de cuatro hojas escritas a -
máquina por una sola cara y dibujos que se acompañan.

15

Madrid, 27 de agosto de 1.966

BERNARDO UNGRIA
P.p.

20

25

30

124092

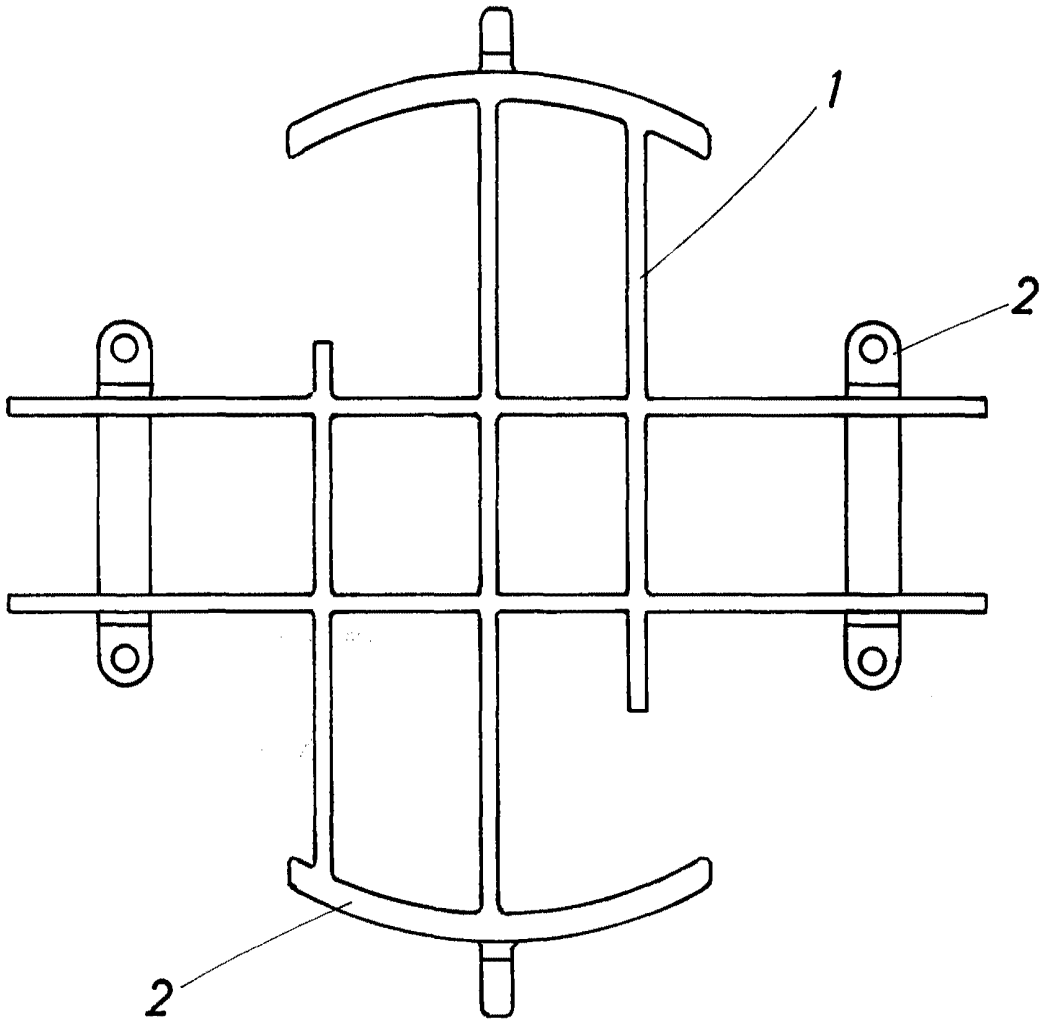

ESCALA VARIABLE

Madrid, 27 de Agosto de 1966

BERNARDO UNGRIA

P. P.