



124088

124088

MODELO DE UTILIDAD

Por 20 años

cuyo privilegio se solicita para todo
el territorio español a favor de:

Don Fernando LOPEZ GARCIA

de nacionalidad española, con residen-
cia en Barcelona, calle Renclusa nº 40,
por:

"REPOSABRAZOS DE QUITA Y PON APLICABLE
A VENTANILLAS DE COCHES AUTOMOVILES"

- - - - -

124088



MEMORIA DESCRIPTIVA

- Se observa frecuentemente el hecho de que muchos conductores de automóvil para facilitar las señales con el brazo y sobre todo en verano, acostumbren a transitar con el codo apoyado sobre la ventanilla, cosa que también sucede con los pasajeros aunque el coche esté dotado de reposabrazos en su interior. Esta costumbre deriva de la lógica comodidad que a menudo supone para los automovilistas dicha posición del brazo, aunque ello tiene el inconveniente de que si éste se mantiene demasiado tiempo en tal postura, las aristas relativamente vivas que forman el cristal y el propio marco de la ventanilla se acusan sensiblemente debajo del brazo convirtiéndose la comodidad inicial en molestia.
- 5.
- 10.

- Para obviar este inconveniente, el titular ha ideado la pieza a que se refiere este Modelo de Utilidad, de la cual para mejor comprensión de la presente memoria, se verifica la adecuada descripción en la misma a título de ejemplo ilustrativo no limitativo de realización, acompañándose para ello además una lámina de dibujos en la que:
- 15.

- Figura 1, es una vista en perspectiva del reposabrazos según el Modelo.
- 20.

Figura 2, constituye una sección de la propia pieza según la línea II-II de figura 1, y

- Figura 3, representa un caso práctico de aplicación del reposabrazos en las ventanillas de un automóvil.
- 25.

- En dichas figuras se ha representado por (1) a la pieza de quita y pon que constituye el reposabrazos, la cual es de forma alargada convenientemente dimensionada según el tipo de coche, poseyendo además, tal como se aprecia claramente en figura 2, su sección transversal en forma de "I", pudiendo ser las piezas de madera, plástico o también de metal.
- 30.



La aleta vertical (2) de tales piezas se halla dimensionada por lo demás de tal forma que la misma resulta introduci-
 35. (3) existentes por lo general en el borde inferior de las ventanillas de los coches entre el cristal previamente descendido y el borde metálico de las mismas, con lo cual la aleta horizontal (4) forma tope y queda perfectamente asentada y dispuesta en dicho borde en condiciones de sostener cómoda y correcta-
 40. mente durante el tiempo que sea, el brazo, e incluso el codo, sin posibilidad de molestia alguna.

Para dotar todavía de mayor comodidad al reposabrazos de
 45. quita y pon descrito, su aleta horizontal (4) se provee además de un tapizado blando, consistente en un forro de material variable (5), el cual recubre totalmente a una almohadilla (6) dispuesta uniformemente sobre la superficie de dicha aleta (4).

Serán independientes del objeto a que se contrae el presente Modelo de Utilidad, la forma, dimensiones y materiales empleados para la realización del reposabrazos descrito, siempre
 50. que con ello permanezca inalterada la esencialidad de la idea, que es la que se resume y concreta en los términos de la siguiente

N O T A

55. se declaran de utilidad y novedad para todo el territorio español, las siguientes

R E I V I N D I C A C I O N E S

60. 1.- Reposabrazos de quita y pon aplicable a ventanillas de coches automóviles, que se caracteriza esencialmente por el hecho de consistir en una pieza alargada y dimensionada de acuerdo con las características de cada vehículo, siendo además la misma de material resistente adecuado y con la sección transversal en forma de "T", a cuyo efecto la aleta vertical inferior es susceptible de quedar establemente alojada dentro de



65. la estrecha cavidad existente en la base de la ventanilla, entre el cristal descendido y el borde metálico de la misma, con lo cual la aleta horizontal superior de la pieza forma tope y queda perfectamente asentada en dicho borde en condiciones de sostener el brazo del automovilista, yendo equipada además la pieza, potestativamente, con un tapizado blando o almohadillado que suaviza todavía más el apoyo de los brazos.

70.

2.- "REPOSABRAZOS DE QUITA Y PON APLICABLE A VENTANILLAS DE COCHES AUTOMOVILES"

75. Todo ello conforme se describe y reivindica en la presente memoria que consta de cuatro hojas foliadas y mecanografiadas por una sola cara y una lámina de dibujos que la ilustra.

Madrid, 27 de Agosto de 1.966

P.A.

124088



FIG. 1

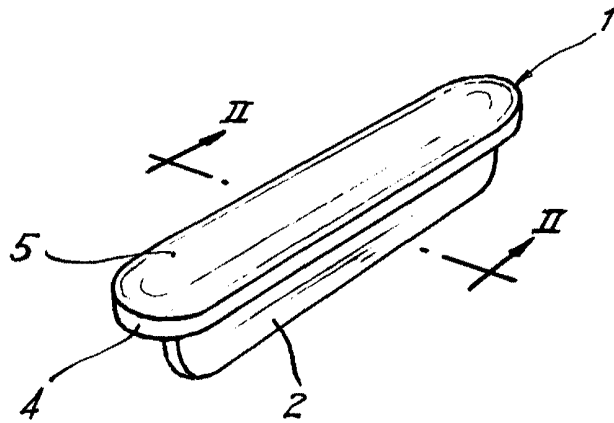

FIG. 2

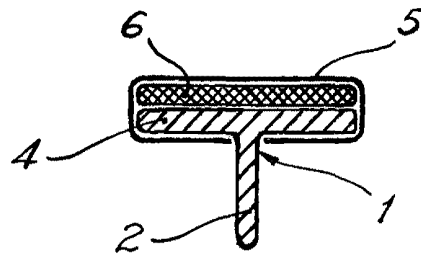
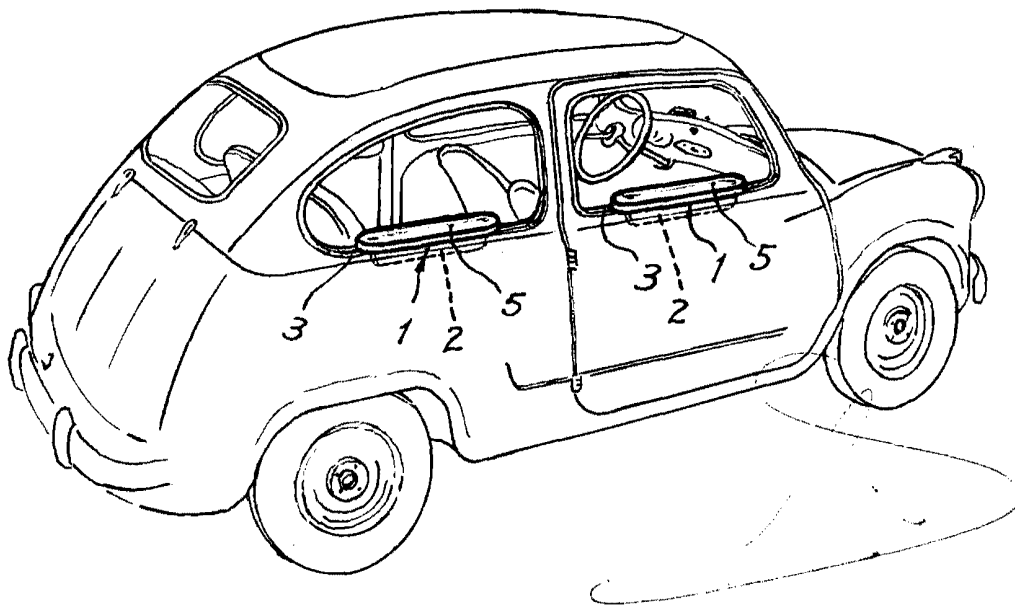

FIG. 3



Escala variable.