





exclusiva de fabricación y venta del mismo.

10 Este bolso perfeccionado viene a solventar el problema del transporte de sombrillas y demas elementos quitasoles, que como sabemos resulta engorroso no solo por el bulto y peso que representan éstos elementos en cuestión, - sino porque ademas el usuario de los mismos vá cargado con otros enseres tales como bolsos y maletines en los que lleva el resto del equipo, suponiendo por tanto el transporte de - dos bultos distintos de considerable peso, que ademas ocupan un cuantioso espacio.

15 Todos los inconvenientes referidos en el punto anterior quedan solventados con el bolso perfeccionado para campo y playa, objeto del presente Modelo de Utilidad, toda vez que éste adna en una sola estructura las funciones de - bolso y parasol.

20 Las características esenciales del bolso en cuestión estriban en su especial constitución a partir de un bastidor o armazón de alambre acerado introducido en la tela, lona o plástico que conforma la estructura del bolso y alrededor de toda su periferia excepción hecha del borde superior de los laterales, el cual bolso a su vez dispone de unos elementos de cierre comunes, así como de sendas asas para su transporte, pudiendo disponer en su interior de un bolsillo amplio para la colocación de una lona o toalla.

30 Para mejor comprensión de la idea general que acabamos de describir, nos referiremos a una lámina de dibujos, en la que se representa un ejemplo práctico de realiza-



35 ción de uno de éstos bolsos perfeccionados para campo y playa, debiendo hacer constar que, dada su condición aclaratoria, habrá de ser interpretado ampliamente y sin carácter limitativo alguno.

Los mencionados dibujos representan en sus figuras como a continuación se relaciona:

40 Figura 1.- Vista en perspectiva del bastidor o armazón de alambre acerado, a fin de que podamos observar su estructura.

Figura 2.- Vista en perspectiva de un bolso cerrado, donde observamos la situación de sus elementos de cierre y asa de transporte, adoptando como se puede ver la simple forma de un bolso de playa.

Figura 3.- Vista de un bolso abierto, y listo para su utilización como parasol, apareciendo punteada la silueta del bastidor interno.

Las distintas partes integrantes de las figuras arriba referenciadas, las señalaremos, para su mejor localización en los dibujos, con las siguientes acotaciones numéricas:

55 Con -1- damos nombre al bastidor de alambre acerado, siendo -2- la tela, lona o plástico que conforma la estructura del bolso, y cuyos laterales -3- hacen de elementos de retención que impiden la total distensión del alambre acerado -1-, mientras que -4- se designa el asa de transporte y con -5- los elementos de cierre, bastando que éstos sean abiertos para que el bastidor -1- que se hallaba flexionado tienda rápidamente a abrir el bolso y mantenerlo rígido

60



en forma de caparazón o concha.

65

Por último y con el número -6- designamos el bolsillo interno del bolso de playa del que podrá estar provisto o nó y con -7- a la lona o toalla introducida en su interior y cuya misión es la de servir de elemento de reposo del cuerpo del usuario cuya cabeza se dispone el parasol constituido por el bolso abierto.

70

Finalmente solo nos queda citar que el bolso perfeccionado para campo y playa que acabamos de describir, podrá ser fabricado en variedad de materiales, tamaños y formas, siendo susceptible de acusar todas aquellas variaciones de detalle que la práctica aconseje, tales como el tipo de elemento de cierre y asa de transporte, siempre y cuando con ello no se altere la esencialidad de su objeto, puesta de relieve en la siguiente

75

#### NOTA

80

Los puntos no conocidos ni practicados en España, que se presentan para su exclusiva reivindicación en el actual Modelo de Utilidad, son:

85

1.- Bolso perfeccionado para campo y playa, esencialmente caracterizado por disponer en el interior del material constitutivo del mismo, un bastidor de alambre acerado que recorre todo su contorno, excepto el borde superior de los laterales, obligando siempre a mantener al bolso en su posición abierta, y cuyo bastidor se halla limitado en su extensión por los referidos laterales del material del bolso, el cual a su vez dispone de elementos de cierre y transporte, -



90 todo ellá tendente a que dicho bolso realice función de tal en su posición de cerrado y de parasol en su posición de abierto.

95 2.- "BOLSO PERFECCIONADO PARA CAMPO Y PLAYA", de conformidad en un todo en lo esencial y fines industriales a lo descrito en la precedente memoria descriptiva, y gráficamente representada en los adjuntos planos para su mejor comprensión.

Esta memoria consta de CINCO hojas escritas o mecanografiadas por una sola cara a doble espacio en 95 líneas.

Valencia, 20 Agosto 1966

Por autorización de los interesados.

JOSE LOPEZ  
P.P.

Fig. 1

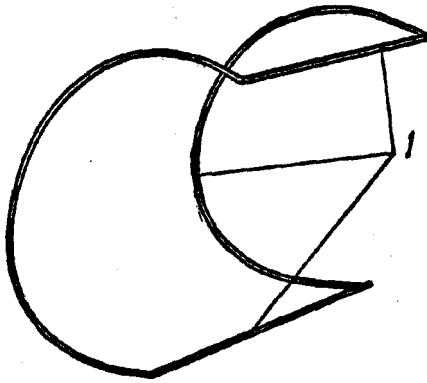

Fig 2

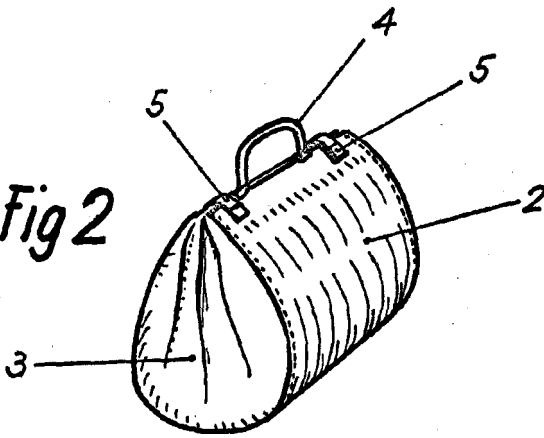
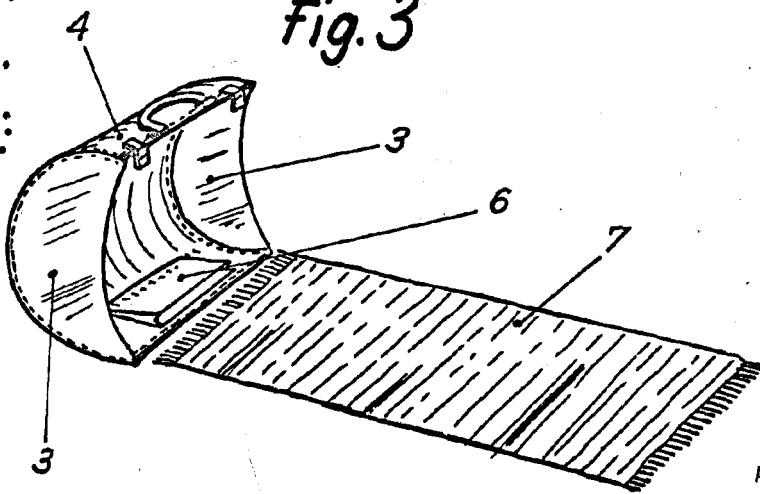

Fig. 3



Escala Variable  
Madrid - 2 OCT. 1966

P.A.  
JOSE LOPEZ  
P.P.

