



124016

M O D E L O  
D E  
U T I L I D A D

5. por "BANDA DE EMBALAJE PERFECCIONADA", a favor de  
DOÑA MARIA ROCA VIÑAS, de nacionalidad española,  
domiciliada en Barcelona, C. Salvé, 25-3º-2ª.

MEMORIA DESCRIPTIVA

El presente modelo de utilidad se refiere a  
una banda de embalaje perfeccionada.

10. La invención se refiere de una manera concreta  
a una banda de embalaje especialmente destinada para  
protección y resguardo de objetos delicados, tales  
como cristalería, cerámica, maquinaria productos  
alimenticios, especialmente fruta.

15. En la invención entran en consideración una  
materia fibrosa, que puede ser viruta de madera o  
similares, y una envolvente en la cual queda com-  
prendida dicha materia convenientemente aglutinada,

124016



formando ambos elementos un cuerpo tubular integrante de un lecho de características semi rígidas, absorbente de humedades y aislante, y de gran poder de amortiguación de golpes.

5. La envolvente está constituida a partir de una banda o cinta de suficiente anchura, de lámina de papel, en cuya zona central se dispone la materia aglutinada de virutas. Los bordes longitudinales de la banda, abarcan la materia aglutinada y quedan solapados y unidos mediante un adhesivo adecuado.

10. La longitud de esta banda de protección, se adapta a las diversas necesidades y usos mediante corte de la misma en medidas relacionadas con el objeto a resguardar, pudiendo asimismo obtenerse mayores espesores, para una mayor garantía, merced a la yuxtaposición de varias bandas, al objeto de lograr un lecho de gran amortiguación en aquellos objetos que precisan un cuidado especial.

15. Con el fin de facilitar la explicación, se acompaña a la presente memoria descriptiva de una lámina de dibujos en la que se ha representado un caso de realización que se cita a título de ejemplo.

En los dibujos:

20. La figura única, representa una vista en perspectiva y seccionada, de una banda de protección para embalaje, en la que se aprecia una masa de materia fibrosa -1-, alojada en una envolvente tubular -2-,

124016



constituída a partir de una sola tira laminar, cuyos bordes longitudinales -3- y-4-, quedan solapados entre sí y unidos por pegamento interpuesto -5-.

5. El modelo dentro de su esencialidad, puede ser llevado a la practica en otras formas de realización que difieran en detalle de la indicada a título de ejemplo en la descripción y a las cuales alcanzará igualmente la protección que se recaba. Podrá, pues, construirse en cualquier forma y tamaño, con los materiales mas adecuados, por quedar todo ello comprendido en el espíritu de las reivindicaciones.
- 10.

#### N O T A

15. Descrito el objeto y utilidad de la presente invención, lo que se declara como no divulgado ni practicado en España, comprende las siguientes reivindicaciones.

1.- Banda de embalaje perfeccionada, caracterizada esencialmente por el hecho de estar

= 4 =  
124016



constituida por una masa de material fibroso prensada,  
alojada en una funda tubular integrada por una banda  
laminar de papel, que abarca a la seccion de la masa,  
quedando los bordes longitudinales de la banda, solapa-  
dos y unidos por sus zonas de contacto.

5.

2. Banda de embalaje perfeccionada.

Segun se describe y reivindica en la presente memoria  
que consta de 4 hojas, rotadas y escritas a maquina por una  
sola de sus caras, acompañadas de los dibujos reglamentarios.

Madrid, a 23 AGO. 1965

p.a.

JAIME ISERN

10.

124016

23

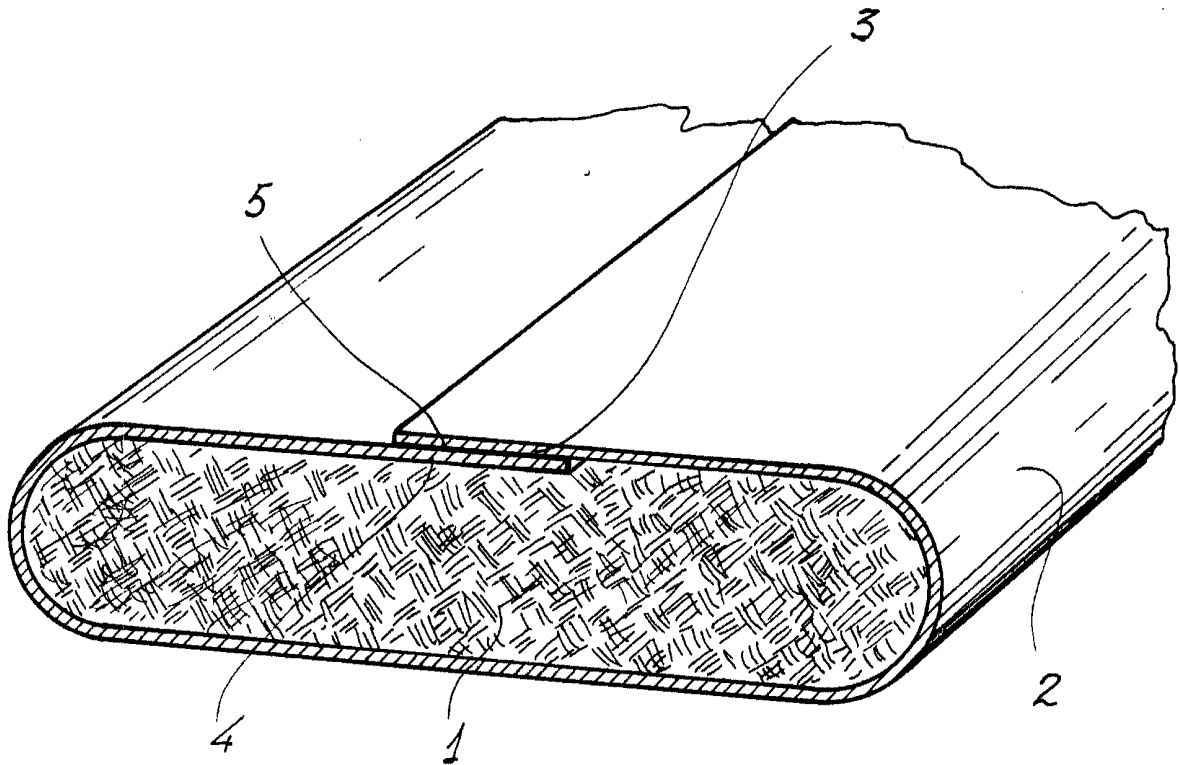

23 AGO 1905  
Madrid  
Jaime Isern  
P. P. de m