



124008

M O D E L O
D E
U T I L I D A D

per "UN ENVASE PERFECCIONADO PARA BOTES", a favor de la razón social española GRAFICAS FRANCINO TREPAT S.A., domiciliada en TARRASA (Barcelona), Puerta Nueva, nº 3-15.

- . -

MEMORIA DESCRIPTIVA

El presente modelo de utilidad se refiere a un envase perfeccionado para botes.

5. Mas concretamente, en la invención se ha previsto un envase múltiple para botes del tipo que comprenden un cuerpo cilindrico, cuyas bases quedan en depresión con respecto a un borde anular resultante de la prolongación de la superficie lateral del bote.



124008

5. La invención está integrada en esencia por dos cajetines paralelepípedicos rectos rectangulares, una de cuyas bases es enteriza y en prolongación, dispuestas longitudinalmente y separadas por una línea de hendido transversal que las limita.

10. La otra base presenta ventanas rectangulares, que presentan en sus bordes enfrentados, sendas pestañas semicirculares de radio igual a la altura del cajetín, las cuales se doblan hacia adentro, en la maniobra de entrada del envase, actuando como tope contra el reborde correspondiente del bote, e impidiendo su salida natural.

15. Una de las bases del cajetín, presenta una prolongación extrema, operativamente dispuesta para que al quedar ambos cajetines adosados por sus bases enterizas, merced a la línea de hendido antedicha, penetre en la embocadura del cajetín adyacente, actuando como una lengüeta de ligazón.

20. Con el fin de facilitar la explicación, se acompaña a la presente memoria descriptiva de una lámina de dibujos en la que se ha representado un caso de realización que se cita a título de ejemplo.

En los dibujos:

25. La figura única, representa una vista en perspectiva del envase parcialmente armado, en la que se aprecia dos cajetines idénticos 1 y 2, cuyas

124008



bases 3, quedan en propongación y delimitadas por una línea de hendido 4, que permite su doblado, para la yuxtaposición de ambos cajetines.

5. Esta yuxtaposición se estabiliza merced a la lengüeta 5, que se introduce según indica la flecha F, en la embocadura del cajetín 1 adyacente.

10. Ambos cajetines presentan en sus bases externas, ventanas 6, con pestañas semicirculares 7, que se doblan hacia el interior, permitiendo la entrada de los botes, y operando como topes retentores contra los bordes de sus bases.

15. El conjunto descrito está obtenido a partir de una lámina de cartulina, catón, o material similar, de suficiente rigidez que permita el armado estable del conjunto.

20. El modelo, dentro de su esencialidad, puede ser llevado a la práctica en otras formas de realización que difieran en detalle de la indicada a título de ejemplo en la descripción y a las cuales alcanzará igualmente la protección que se recaba. Podrá, pues, construirse en cualquier forma y tamaño, con los materiales mas adecuados por quedar todo ello comprendido en el espíritu de las reivindicaciones.



NOTA 124008

Descrito el objeto y utilidad de la presente invención, lo que se declara como no divulgado ni practicado en España, comprende las siguientes reivindicaciones.

5. 1.- Un envase perfeccionado para botes, caracterizado esencialmente por el hecho de estar constituido por dos cajetines de cartulina o material similar, cuyas bases mayores se hallan en prolongación, relacionadas a través de línea de hendido, que permite
10. el abatido de uno de los cajetines sobre el otro, quedando yuxtapuestos y con sus bases en contacto, comprendiendo las bases exteriores y paralelas a las citadas, unas ventanas rectangulares, provistas de pestañas semicirculares, de radio igual a la altura del
15. cajetín, que se doblan hacia el interior, al introducir los botes lateralmente, operando como topes de retenida contra el reborde anular de las bases de aquellos.
20. 2.- Un envase, según la anterior reivindicación, en el que uno de los cajetines, prolonga su base por el extremo opuesto a la línea de hendido, según una lengüeta operativamente dispuesta para ser introducida en la embocadura del cajetín adyacente, actuando como elemento de unión de ambos cajetines, a los cuales mantiene establemente relacionados.

124008

22



3.- Un envase perfeccionado para botes.

Según se describe y reivindica en la presente memoria descriptiva que consta de cinco hojas foliadas y escritas a máquina por una sola de sus caras acompañadas de los dibujos reglamentarios.

5.

Madrid, a 22 AGO. 1965

P. a. p. JAIME ISERN

[Handwritten signature]

124008

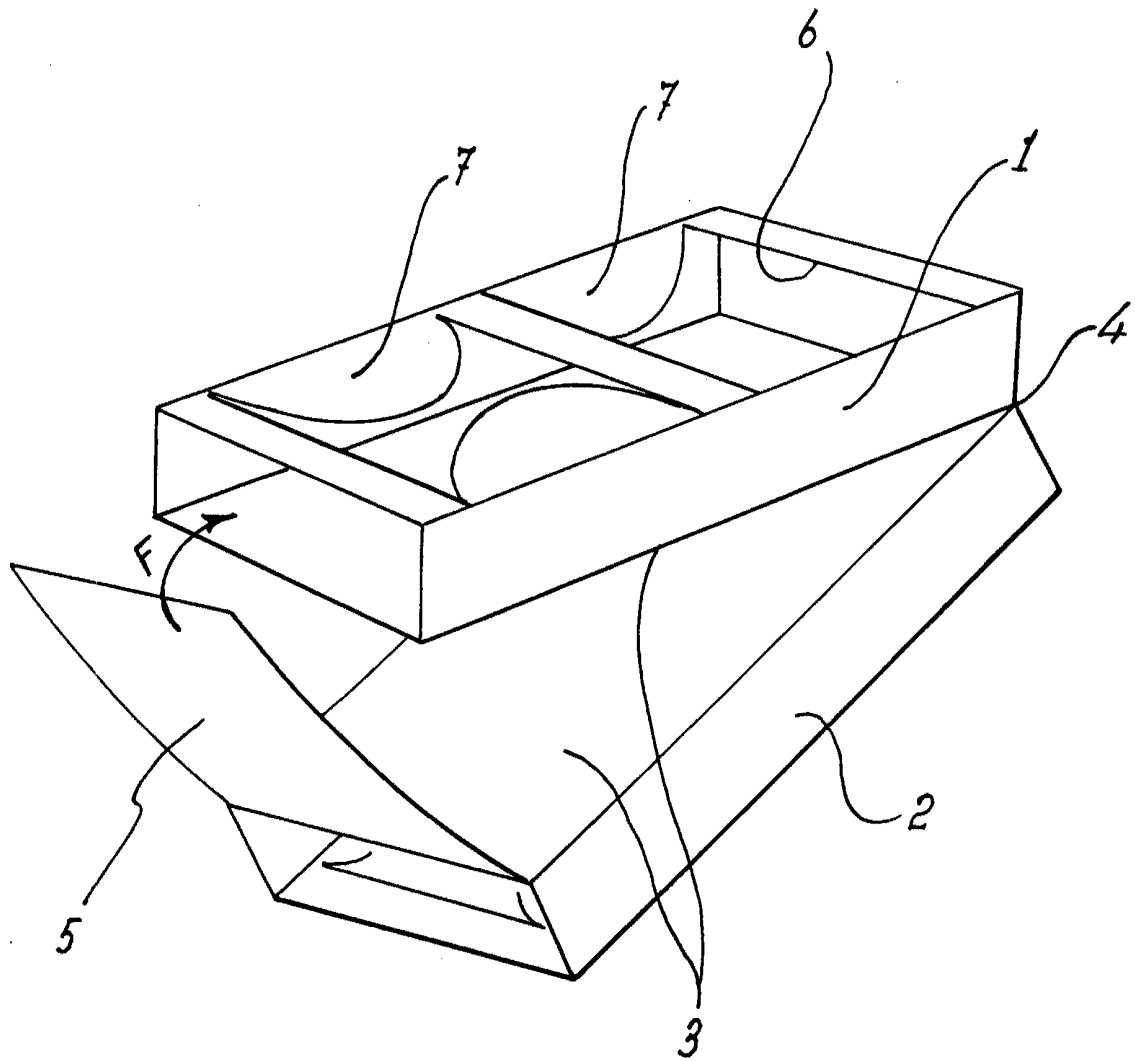

22 AGO. 1962

Madrid,
Jaime Isern
p.p. *[Signature]*