

123959

123959

MEMORIA DESCRIPTIVA

Correspondiente a la solicitud de registro de Modelo de Utilidad que, por veinte años, se solicita para España y sus Colonias, a favor de Don Benito MANSO ALONSO, de nacionalidad española, residente en San Sebastián, calle de Iparra-
guirre nº 8-2º.

p o r

" SOPORTE ANTIVIBRATORIO PARA PORTA-LAMPARAS "

El Modelo de Utilidad a que se refiere la presente Memoria está destinado a garantizar la explotación y la propiedad exclusivas, en España y sus Colonias, de un soporte antivibratorio para porta-lámparas.

5 De todos son conocidas las razones por las cuales aún

se vienen utilizando las anticuadas bombillas de bayoneta en lugar de las más perfeccionadas de rosca en sitios en donde se producen vibraciones de mayor o menor intensidad; por ejemplo en los trenes, barcos de mediano y pequeño tonaje, etc. En estos medios de transporte se producen las vibraciones bien por el continuo golpeteo de las ruedas en las juntas de los rieles o irregularidades en los mismos, bien por el funcionamiento de los grandes motores marinos, pero siempre se produce el mismo resultado de que las bombillas a rosca se aflojan de sus casquillos o bien se estropean a causa de las molestas vibraciones.

El soporte antivibratorio que vamos a presentar evita por completo estos inconvenientes y permite utilizar las bombillas de rosca además de constituir un elemento absolutamente impermeable que aísla de humedades y mojaduras las partes metálicas del casquillo y la bombilla, de la que solamente resulta visible la parte de cristal. La conexión del conductor al casquillo queda también protegida de manera anti-humedad, lo que unido a su característica antivibratoria hace de nuestro soporte una unidad insustituible para iluminación de transportes a la intemperie y, de preferencia, barcos.

El soporte está integrado por una base moldeada de material flexible y elástico en la que, por presión directa, va fijado el casquillo al cual tiene entrada la bombilla a través de unaboca que se ciñe a su cuello de cristal. En zona superior de la base moldeada existen en posiciones opuestas dos tubuladuras previstas para admitir los extremos de las protecciones aislantes de los conductores eléctricos de entrada y salida al interior del soporte, el cual dispone en su parte más alta de una pestaña radial que, por debajo,

es cubierta por un aro metálico y, por encima, por una membrana del mismo material elástico y flexible que puede ser caucho natural p sintético, plástico o cualquier otro que reuna las necesarias cualidades. En zona inferior de la base moldeada están previstos los medios de fijación para el borde superior de una jaula de alambre que protege a la bombilla de golpes.

Para mejor comprensión del objeto y sólomente a título de ejemplo, adjuntamos una hoja de planos en la que se representa una combinación de vista y sección longitudinal en alzado del soporte antivibratorio que, seguidamente, pasamos a describir:

Refiriéndonos a dicha hoja de planos, vemos que el soporte está esencialmente integrado por una base (1) moldeada con un material elástico y flexible, la cual adopta en conjunto la forma de una caja de paredes troncocónicas que, en su parte superior se definen en una pestaña radial (2), plana, debajo de la cual y en posiciones diametralmente opuestas existen dos canales tubulares (3) cuyo diámetro se estrecha en el interior (4). En la parte externa inferior de la pieza, aparece una pestaña (5) curvada en media caña convergente y con entrada por debajo, mientras que en el centro del fondo de la caja se levanta un manguito cilíndrico (6) que, en su parte más baja, se transforma en troncocónico (7) con el borde en arista viva y de un diámetro menor que el del interior del manguito (6), formando un saliente que se proyecta al exterior de la caja.

La pestaña radial (2) está provista de un determinado número de agujeros pasantes para los tornillos de fijación al firme o techo (8), al igual que una membrana de material elástico (9) que se interpone entre ambos y de una arandela

70 metálica (10) que se dispone debajo de ella y que mantiene la firmeza y permanencia del montaje al mismo tiempo que, haciendo presión sobre todo el borde de la membrana (9) --- consigue la estanqueidad de aquella zona del soporte.

75 Los canales tubulares (3) están destinados a contener los terminales de los tubos que contienen los conductores eléctricos que entran en la caja por uno de ellos, se derivan en el interior y salen por otro dispuesto en el lado --- contrario del soporte.

80 El manguito cilíndrico (6) posee en parte elevada de su diámetro interior una escotadura circular en la que se ajusta la cabeza de un casquillo (11) de cualquier tipo --- conveniente para permitir el montaje de una bombilla (no expresada) que se introduce por la embocadura inferior (7) cuyo borde está calculado para estirarse y abrazar sobre el cuello de cristal de la misma, a fin de conseguir la estanqueidad del soporte en esta zona.

85 Finalmente, la pestaña curvada (5) está prevista para abrazar sobre el arco superior de una jaula (12) construída con un alambre de resistencia bastante para proteger de --- los golpes a la citada bombilla que resulta depositada en su interior.

90 Como los tubos que contienen los conductores eléctricos rellenan totalmente los canales tubulares (3), resulta en el interior del soporte queda completamente estanco y en perfectas condiciones para resistir con éxito las más intensas mojaduras. Además, el casquillo (11) y la bombilla que en él se monta resultan suspendidos de una manera elástica (debido a las características del material) por las paredes y fondo de la caja de la base (1) que absorben toda clase de vibraciones que pudieran transmitirse por el firme o te

95

cho (8).

100 Serán variables las circunstancias de tamaño, forma y ma-
terial particularmente referidos a cada uno de los elementos
que integran el conjunto, en el que podrá ser variado todo
aquello que no suponga una alteración de la esencialidad --
del objeto expuesto en la pasada descripción, la cual debe-
105 rá ser tomada en su más amplio sentido y no como una limita-
ción de posibilidades de realización.

N O T A

110 EN RESUMEN: El Modelo de Utilidad que, por veinte años,
se solicita para España y sus Colonias, ha de recaer sobre
las siguientes reivindicaciones:

115 1ª.- "SOPORTE ANTIVIBRATORIO PARA PORTA-LAMPARAS", carac-
terizado por el hecho de estar esencialmente integrado por
una base moldeada con un material elástico y flexible la --
cual adopta en conjunto la forma de una caja de paredes tron-
cocónicas que, en su parte superior, se definen en una pes-
taña radial plana, debajo de la cual y en posiciones diame-
tralmente opuestas, existen dos canales tubulares cuyo diá-
metro se escalona estrechándose en el interior; existiendo -
en la parte externa inferior de dicha caja una pestaña cur-
120 vada en media caña convergente y con entrada por debajo, --
mientras que, del centro del fondo de la caja, se levanta -
un manguito cilíndrico que, en su parte más baja, se trans-
forma en troncocónico con el borde en arista viva y con un
diámetro menor que el del interior del manguito, formando un
125 saliente inferior que se proyecta al exterior de la caja de
la base.

2ª.- "SOPORTE ANTIVIBRATORIO PARA PORTA-LAMPARAS", según
la reivindicación 1ª, caracterizado por el hecho de que la
pestaña radial de la parte superior de la caja de la base,

130 está provista de un determinado número de agujeros pasantes
para los tornillos de fijación al firme o techo, de la mis-
ma manera que una membrana de material elástico que va in-
terpuesta entre ambos y una gran arandela metálica que se
135 dispone debajo de ella y que ejerce una presión periférica
total para conseguir estanqueidad en aquella zona.

3a.- "SOPORTE ANTIVIBRATORIO PARA PORTA-LAMPARAS", se---
gún las anteriores reivindicaciones, caracterizado por el -
hecho de que los canales tubulares de la caja de la base,
están destinados a contener los terminales de los tubos que
140 contienen los conductores eléctricos, abrazando sobre di---
chos tubos para conseguir la estanqueidad en aquella zona,
cuyos conductores entran en la caja por uno de ellos, se --
derivan en el interior para conexionar los polos del casqui-
llo y salen por el otro dispuesto en el lado opuesto.

145 4a.- "SOPORTE ANTIVIBRATORIO PARA PORTA-LAMPARAS", se--
gún las anteriores reivindicaciones, caracterizado por el --
hecho de que, el manguito cilíndrico que se eleva del fondo
de la caja de la base, posee en parte elevada de su diáme--
tro interior una escotadura circular en la que se ajusta -
150 la cabeza de un casquillo de cualquier tipo conveniente pa-
ra permitir el montaje de una bombilla que se introduce por
la embocadura inferior, el diámetro de cuyo borde afilado
está calculado para estirarse y abrazar sobre el cuello de
cristal de la citada bombilla, a fin de conseguir la estan-
155 queidad del soporte en esta zona.

5a.- "SOPORTE ANTIVIBRATORIO PARA PORTA-LAMPARAS", según
las reivindicaciones anteriores, caracterizado por el hecho
de que, la pestaña curvada que se sitúa en lugar externo in-
ferior de la caja de la base, está prevista para abrazar y
160 retener el aro superior de una jaula de alambre soldado, --

dotada de una resistencia suficiente para proteger de los golpes a la bombilla que resulta situada en su interior.

165 62.- Por último, se reivindica el objeto sobre el cual ha de recaer el Modelo de Utilidad que, por veinte años, se solicita para España y sus Colonias,-----

p o r

" SOPORTE ANTIVIBRATORIO PARA PORTA-LAMPARAS "

170 Todo conforme queda expresado en la presente Memoria descriptiva que consta de siete hojas escritas a máquina por una sola cara y dibujos que se acompañan.

Madrid, a 18 de Agosto de 1.966

ANTONIO ARICHA
P. P.

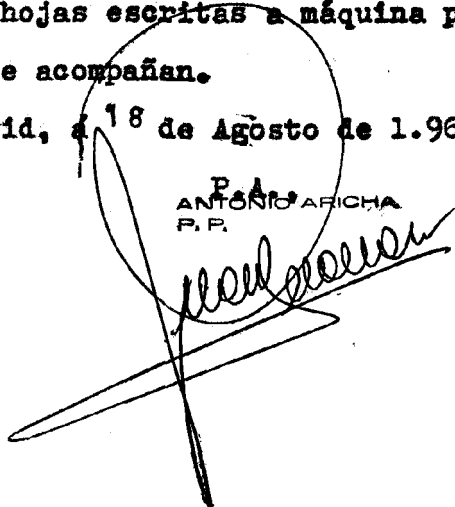

123959

BENITO MANSO ALONSO

LAMINA UNICA

18 AGO

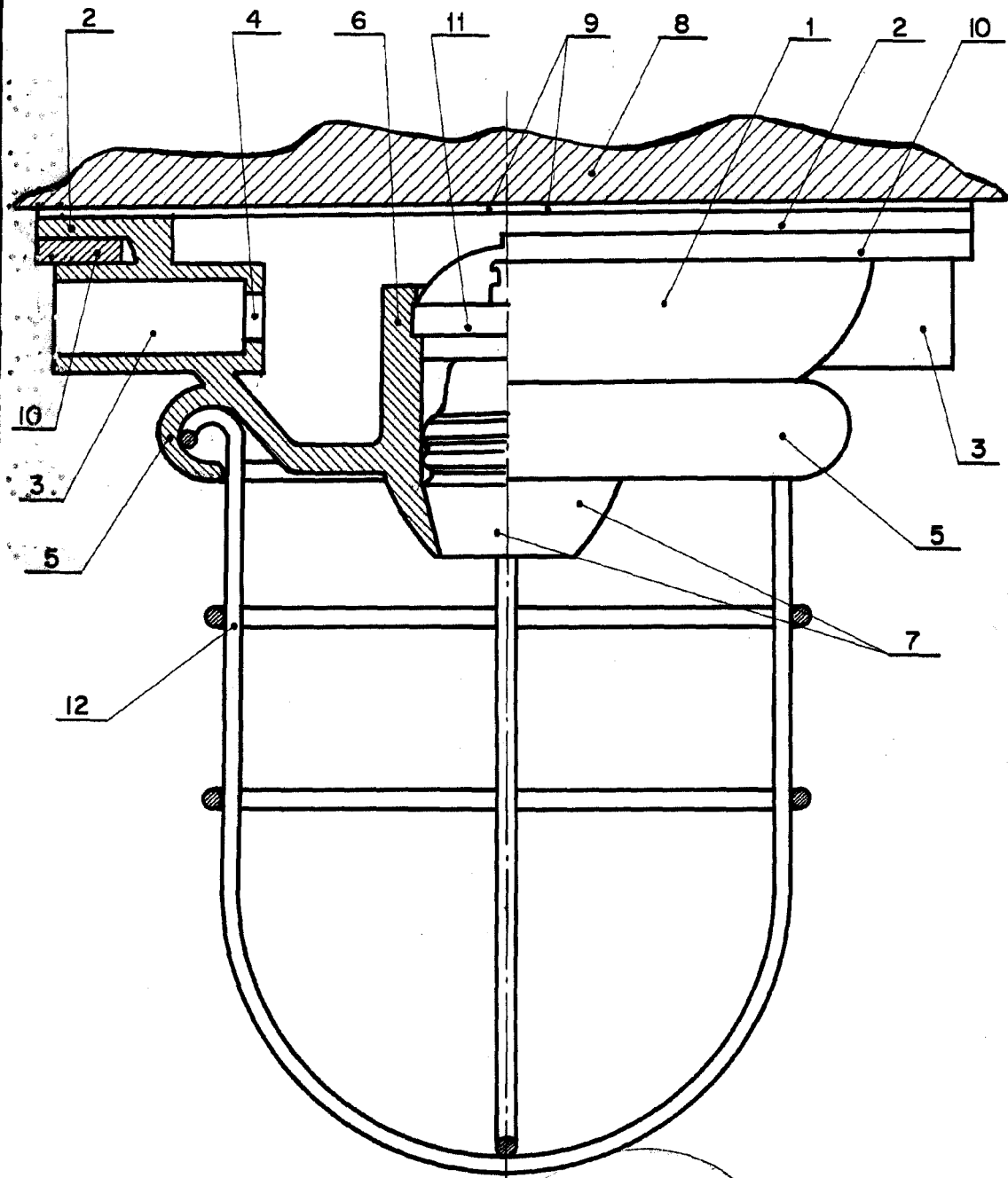

Madrid. 18 AGO. 1966

ANTONIO ARICHA
P. P.

[Handwritten signature]

ESCALA VARIABLE