



123947

M O D E L O  
D E  
U T I L I D A D

por "UN JUEGO RECREATIVO PERFECCIONADO", a favor de  
DON JUAN GALOFRE FOLCH, de nacionalidad española, residente  
en BARCELONA, Vista Hermosa, 28.

= . =

MEMORIA DESCRIPTIVA

El presente modelo de utilidad se refiere a un  
juego recreativo perfeccionado.

- Más concretamente, en la invención se ha ideado  
un juego integrado por una placa principal, perforada  
5. transversalmente según pasos troncocónicos, cuya base  
menor queda en la cara anterior de la placa, y en cuyos  
pasos se alojan unos núcleos de igual forma y de colores  
determinados, correspondientes a una escala de premios.

- El juego consiste en presionar dichos núcleos,  
10. los cuales son expulsados por la cara de respaldo de la placa

123947<sup>17</sup>



hacia una cavidad propia de la carcasa general soporte de la placa o tablero. Esta cavidad presenta su frente transparente para poder apreciar a su través el color del núcleo o clavo, y conocer el vapor del premio, según la escala preestablecida.

5.

El fondo de la cavidad antedicha es una trampilla basculante por pulsador, merced a la cual se vierten los núcleos o clavos correspondientes a la jugada anterior, en un cajetín colector.

16.

La cara de respaldo de la placa portadora de los núcleos está cubierta por una lámina precinto que impide la nueva utilización de los clavos expulsados.

Con el fin de facilitar la explicación, se acompaña a la presente memoria descriptiva de una lámina de dibujos en la que se ha representado un caso de realización que se cita a título de ejemplo.

15.

En los dibujos:

La figura 1, representa una vista en perspectiva del conjunto.

20.

La figura 2, es un detalle en sección parcial de la placa o tablero principal.

La figura 3, muestra una sección en alzado esquemática del conjunto del dispositivo.

25.

Haciendo referencia a las figuras, se aprecia en su realización una carcasa 1, en la que se dispone un tablero 2, que se bloquea mediante tornillo de presión 3, asentando el canto inferior de dicho tablero en un plano inclinado 4, que vierte hacia un fondo basculante 5, merced

3  
123947 1



al vástago 6, accionado por el pomo 7, y dotado de muelle de recuperación 8, que lo mantiene en posición de cierre.

El fondo basculante 5, forma con la placa de vidrio transparente 9, una cavidad.

5. El fondo 5, en su posición abierta comunica con el cajetín colector 10, extraíble por el lateral de la carcasa 1.

10. El tablero 2, presenta pasos tronco-cónicos 11, para alojar a los núcleos o clavos 12, protegidos por la lámina precinto 13, cuyos clavos al ser presionados con un punzón por la cara frontal del tablero, son expulsados a través del precinto 13, conducidos por la rampa 4 hacia el fondo 5, apreciándose su color a través del cristal 9, y vertidos posteriormente en el cajetín colector 10.

15. El modelo, dentro de su esencialidad, puede ser llevado a la práctica en otras formas de realización que difieran en detalle de la indicada a título de ejemplo en la descripción y a las cuales alcanzará igualmente la protección que se recaba. Podrá, pues construirse en cualquier forma y tamaño, con los materiales más adecuados, por quedar todo ello comprendido en el espíritu de las reivindicaciones.

20.

123947

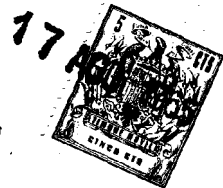

N O T A

Descrito el objeto y utilidad de la presente invención, lo que se declara como no divulgado ni practicado en España, comprende las siguientes reivindicaciones:

5. 1. Un juego recreativo perfeccionado, caracterizado esencialmente por el hecho de estar constituido por una carcasa general que forma un frente oblicuo con guías marginales que permiten la entrada del tablero de juego propiamente dicho, el cual se bloquea en posición mediante tornillo de presión, quedando dicho tablero situado sobre una rampa que vierte en
10. una cavidad de pared transparente, y cuyo fondo está integrado por una trampilla practicable por pulsador manual comunicante con un cajetín colector extraible por el lateral de la carcasa.
15. 2. Un juego, según la anterior reivindicación, en el que el tablero de juego citado, presenta en una determinada zona del mismo, una pluralidad de pasos transversales de forma troncocónica, cuya base mayor queda situada en la cara de respaldo del tablero, estando alojado en cada paso, un núcleo de igual configuración, que al ser presionado con un punzón o
20. similar, es expulsado por la cara de respaldo, guiado por la rampa hacia la cavidad de pared transparente, a través de la que se aprecia la característica del núcleo que corresponde a un premio determinado, y posteriormente es vertido al cajetín colector mediante la trampilla basculante.

123947



3. Un juego, según las reivindicaciones 1 y 2, en el que el respaldo del tablero está cubierto por una lámina precinto que impide la reposición de los núcleos expulsados en anteriores jugadas.

5. 4. Un juego recreativo perfeccionado.

Según se describe y reivindica en la presente memoria descriptiva que consta de cinco hojas foliadas y escritas a máquina por una sola cara, acompañadas de una lámina de dibujos.

Madrid, a 17 AGO. 1965

p.a.

JAIMÉ ISERN

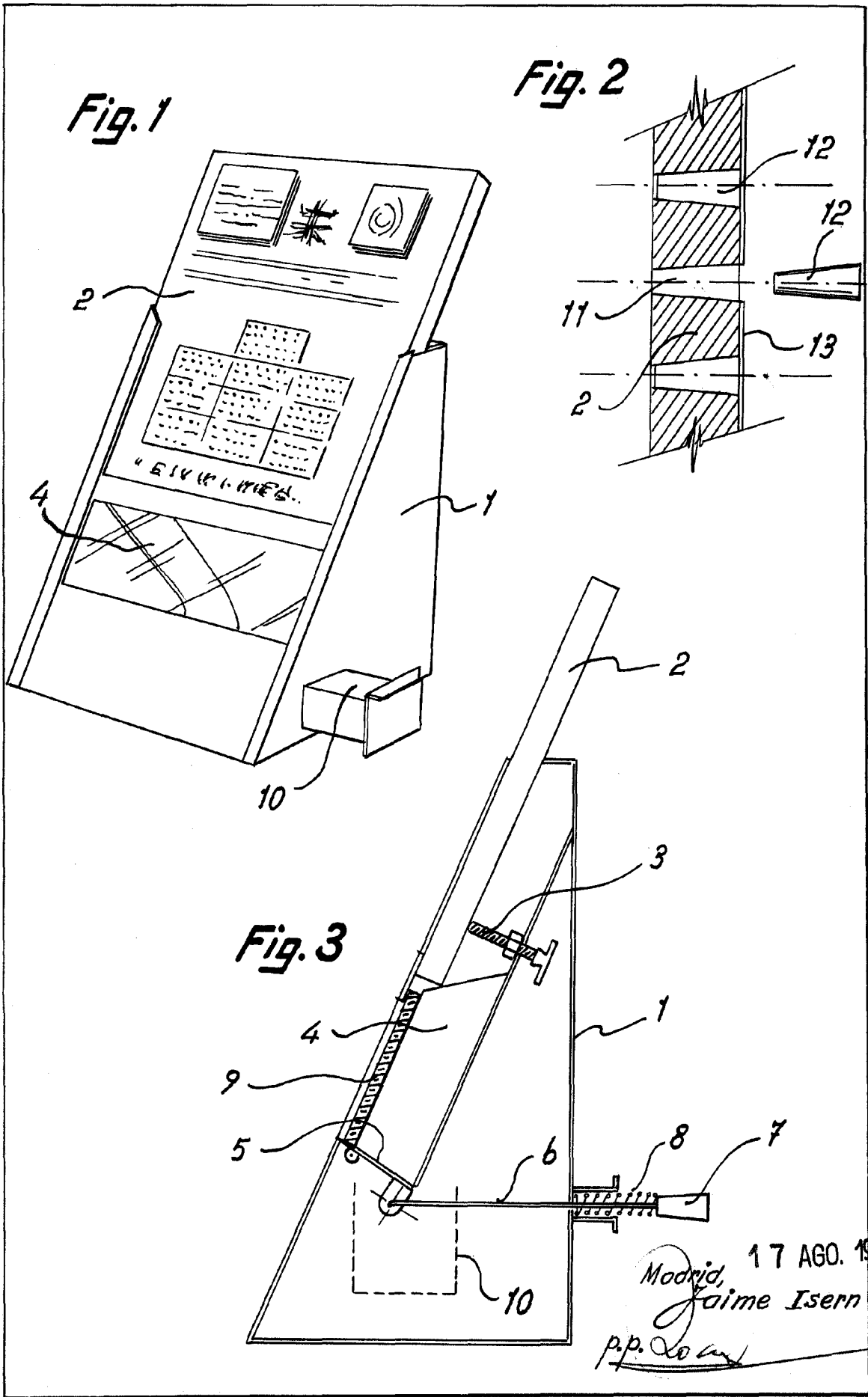

17 AGO. 1965  
Madrid,  
Jaime Isern  
p.p. Do an