

123913

16



123913

MODELO DE UTILIDAD  
POR VEINTE AÑOS  
EN ESPAÑA

Solicitado a favor de D. JOSE LLULL SALORT, de nacionalidad española, domiciliado en DENIA (Alicante), Pl. Gaidos, 11

p o r

=O=O=O=O=O=O=O=O="NUEVA RUDECILLA"=O=O=O=O=O=O=O=O=O=O=O=

\*\*\*\*\*

MEMORIA DESCRIPTIVA

=====

En la presente Memoria Descriptiva y en el plano adjunto, se detallan las características que ofrece un nuevo tipo de ruedecilla, para bases de muebles y pies de los mismos, que por su sencilla estructura y eficaz rendimiento merece que se otorgue a su titular el privilegio de su exclusiva explotación industrial y comercial en nuestro país, que concede la vigente legislación de Propiedad Industrial.

Estos sencillos y útiles elementos han alcanzado ya carta de naturaleza en múltiples aplicaciones, específi-



10 camente en todos los muebles que precisan trasladarse de un  
lugar a otro, y por ello su difusión ha alcanzado un grado  
extraordinario, buscando por ello los industriales estructu-  
ras más sencillas y acordes con los principios de economía y  
15 eficiencia que deben presidir toda fabricación. El tipo de  
ruedecilla que presentamos en este Modelo cumple con las ma-  
yores exigencias en la materia en cuanto a utilidad, rendi-  
miento, eficacia y economía, así como elimina en gran for-  
ma los inconvenientes surgidos en el montaje de las mismas.

20 Para facilitar la comprensión de nuestra descrip-  
ción, se adjunta una lámina de dibujos, en la que se muestra  
un caso práctico de realización de esta ruedecilla, con la  
salvedad de que esta aportación tiene el caracter de ejem-  
plo y por ello deberá ser considerada en su más amplio sen-  
tido y sin caracter limitativo alguno.

25 La lámina de dibujos en su figura 1ª muestra una  
vista en alzado de la ruedecilla vista lateralmente y en la  
figura 2ª se ofrece una sección longitudinal de la misma.

30 Refiriéndonos a las precitadas figuras, vemos que  
la ruedecilla -1- montada sobre el eje -2-, y sobre el so-  
porte -3-, dispone en éste de la plataforma de rodadura -4-  
circular, cuyo centro se halla orificado, para el paso del  
vástago metálico -5-, remachado en su parte inferior -5'-, y  
que se yergue verticalmente para servir de eje de giro a  
la ruedecilla. Montado en este eje se encuentra la arandela  
35 -6-, dotada de unos orificios equidistantes del centro geo-  
métrico, de diámetro ligeramente mayor que el de las bolas  
-7-, que ocupan los orificios de aquella arandela, y de las  
cuales son éstos sus alojamientos que impiden que escapen  
las bolas y todo ello sin impedir su rodadura sobre la plata-  
40 forma -4-. Sobre las bolas se encuentra la arandela -8-, que  
constituye la superficie superior de rodadura de las bolas,



45 y por último, y siempre sobre el mismo vástago -5-, se monta la pieza -9- de material plástico dotado de cierta elasticidad, y cuya pieza está provista en su periferia de las entallas -10-, que dejan unas aletas -11-, que por su orientación no entorpecen el alojamiento en el interior hueco de la pata del mueble del conjunto descrito, pero una vez alojado éste, su extracción se dificulta por la fricción que ejercen las aletas -11- sobre la pared interna del cuerpo hueco de la pata del mueble en que se monta la ruedecilla.

50 Esta estructura permite la eliminación de bolas, puesto que con unas pocas se consigue el mismo efecto, sin acaballamientos, por mantenerlas equidistantes la arandela -6-, y facilitando la fabricación de estas piezas el no tener que troquelar piezas en forma de cazoleta, como han de tener las actuales ruedecillas para acoger e impedir que escapen las bolas de su rodamiento.

55 Suficientemente descrita la estructura de esta nueva ruedecilla, y vistas las características y ventajas que se desprenden de ella, sólo resta manifestar que serán variables las circunstancias de materiales, tamaños y formas de las piezas descritas, siempre y cuando no exista alteración de su esencialidad, que se refleja en la siguiente

#### N O T A

60 Los puntos que se reivindican en el presente Modelo de Utilidad, son:

65 1ª.- Nueva ruedecilla, que se caracteriza porque sobre la plataforma circular plana de rodadura de las bolas, y montada sobre el mismo eje-vástago metálico vertical, se encuentra dispuesta una arandela de cierto grosor, provista de unos orificios pasantes, en número limitado, de diámetro ligeramente superior al de las bolas que, respectivamente  
70 acogen, poseyendo superpuesta otra arandela plana, que cons-



75

tituye la superficie superior de rodadura, y sobre la cual, y siempre montada sobre el vástago-eje vertical, se dispone una pieza de material relativamente elástico, provisto de entallas circundantes que producen aletas orientadas hacia abajo, que facilitan la introducción ajustada del conjunto en el interior del pie hueco del mueble, pero imposibilitan su fácil extracción. Y

80

2º.- "NUEVA RUEDECILLA", de conformidad en un todo en lo esencial y fines industriales a lo descrito en la precedente Memoria Descriptiva y graficamente representado en el adjunto plano para su mejor comprensión.

Esta Memoria consta de CUATRO Hojas, escritas o mecanografiadas por una sola cara a doble espacio en 84 líneas.

Valencia, 9 de Agosto de 1966

Por autorización del interesado.

1 239 13

16



Fig. 1

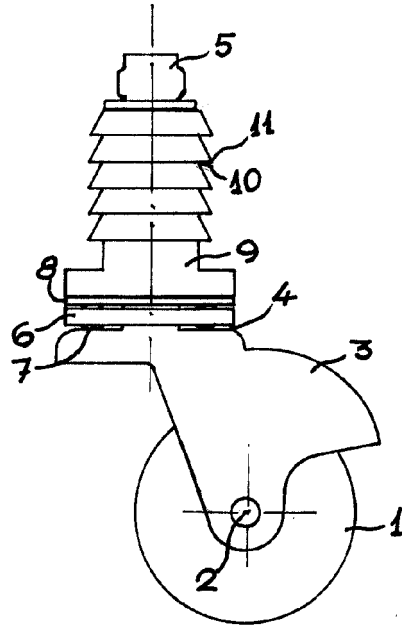
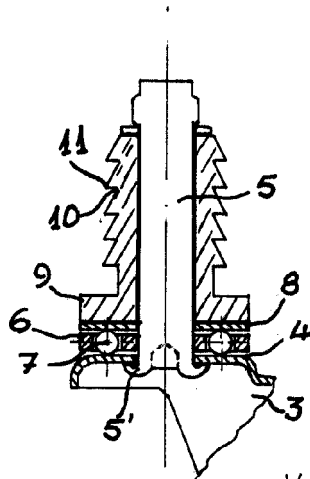

Fig. 2



ESCALA VARIABLE

Valencia Julio 1966.

*Juan López*