

28.2.972

123808



123868

SECCION TECNICA
CLASIFICACION I. P. C.
CLASE <u>B 65</u>
SUBCLASE <u>D</u>

MEMORIA DESCRIPTIVA

que corresponde a una solicitud de MODELO DE UTILIDAD, por veinte años, por: "UN ENVASE PARA PRODUCTOS DE LIMPIEZA", cuyo registro se solicita a favor de la firma COMPANIA EUROPEA DE COSMETICOS, S.A. COECO, entidad de nacionalidad española, residente en Madrid, calle Linneo, 25 - 2º C.

- - - oOo - - -

Esta solicitud de Modelo de Utilidad se refiere a un nuevo envase para productos de limpieza provisto de un cuerpo esponjoso para la aplicación del mismo y que tiene la ventaja sobre los similares conocidos de su sencillez, lo que permite adoptarlo



28-2-972

123868

como envase perdido sin que su coste influya de manera decisiva sobre el precio del conjunto.

10.- Otra ventaja importante la constituye la disposición interna de una membrana finamente orada, sobre la que en posición de cierre se apoya el cuerpo esponjoso, a fin de evitar la salida del líquido aunque el envase esté tumbado, pero permitiendo el inmediato impregnado del cuerpo esponjoso cuando se precisa su utilización.

15.- Consiste esencialmente en un recipiente preferentemente cilíndrico abierto por una de sus bases. En las proximidades de su boca forma internamente un pequeño escalón anular sobre el que se asienta un disco o membrana finamente orificada. Este disco

20.- puede estar simplemente apoyado aunque se prefiere que disponga de algún medio sencillo de sujeción, y para ello se propone, por ejemplo, que la pared adyacente del escalón anular tenga unos pequeños puntos salientes que puedan ser salvados por la propia

25.- elasticidad del disco y que impidan su salida.



123868

28-2-972

La boca de este recipiente tiene un sector roscado, ya sea interior o exteriormente, para recibir la correspondiente tapa, la cual lleva en su periferia unas pequeñas escotaduras para facilitar el agarre.

30.-

Esta tapa tiene en su cara inferior un faldón anular provisto de rosca ya sea interior o exterior, como corresponda al recipiente, y en el hueco formado por este faldón se dispone un cuerpo esponjoso que se adhiere por pegamento al fondo de la tapa.

35.-

Para completar la descripción haremos referencia al dibujo adjunto, dado a título de ejemplo ilustrativo, en el cual:

40.-

La figura 1ª muestra la tapa en alzado y semi-corte, y en planta.

La figura 2ª es un alzado del recipiente seccionado verticalmente, así como un detalle a mayor escala de la sujeción del disco o membrana,

45.-

La figura 3ª es el disco membrana orifica-



20-2-972
do, y

123868

La figura 4ª una sección del envase cerrado.

50.- Como puede apreciarse en la figura 1ª, la tapa -1- se ha representado con su faldón inferior -2- roscado exteriormente, pero ya hemos dicho que igualmente podría tenerlo en el borde y estar roscado interiormente. En el hueco formado por dicho faldón -2- lleva acoplada una esponja -3- que se sujeta por pegamento sobre el fondo y sobresale convenientemente de dicho hueco.

55.-

La figura 2ª muestra el recipiente -4-, con roscado interno en su boca -5- pero que podría ser externo con igual función y resultado.

60.- El disco -1- de la tapa se asienta exactamente sobre el borde de la boca del recipiente -4- y, tanto para facilitar el desroscado como para asirlo con facilidad durante el uso, se ha previsto que tenga en su borde unas entrantes curvados o escotaduras -6- para acoplar los dedos de la mano.

65.- En las proximidades de la boca -5- el re-



28-2-972

123868

- 70.- recipiente -4- lleva un pequeño escalón anular -7- sobre el que viene a apoyarse el disco -8- (figura 3*) que es una especie de membrana provista de finos orificios -9-. Este disco es conveniente que quede sujeto para evitar su desplazamiento involuntario y, para ello, se ha previsto que el propio recipiente -4- presente en las inmediaciones del escalón -7- unos granitos salientes -10- que son salvados fácilmente por el disco en el momento de su colocación gracias a su elasticidad, y que resultan suficientes para mantenerlo en posición, conforme se ilustra en el detalle. Estos granos podrían sustituirse por una pequeña canal anular en la que entrase por salto el borde del disco, etc. lo importante es que el disco en cuestión quede sujeto y ello en la forma más sencilla posible.
- 75.-
- 80.-

85.- En la figura 4* observamos la posición de cierre del envase. Como puede apreciarse, la superficie inferior de la esponja -3- queda no solo apoyada, sino ligeramente presionada contra el disco -8-.



123868

28.2.972

- verificandose esta presión en la proporción prevista y suficiente para que las primeras capas de células de dicho cuerpo esponjoso se cierren y, al estar aplicadas sobre los orificios -9-, impidan el paso del líquido aunque el recipiente se halle en posición horizontal. Un pequeño giro de la tapa -1- será suficiente para que la esponja, sin separarse de la membrana -8- recobre su posición y este mismo movimiento permita su empapado para el uso.
- 90.-
- 95.- En el objeto descrito caben todavía modificaciones de forma como las expuestas y otras que no alteren su esencialidad característica, por lo que se hace constar que las modificaciones de esta índole y las que afecten a la forma, dimensiones, proporciones y material empleado, se entenderán incluidas en esta solicitud, sean cualesquiera las circunstancias que concurren.
- 100.-

N O T A.-

- Descrito suficientemente el objeto de esta solicitud, se declaran de novedad en España las
- 105.-



20.000.972
siguientes:

123868

REIVINDICACIONES

- 110.- 1ª.- Un envase para productos de limpieza, que se caracteriza, por la disposición interior de una membrana orificada, constituida por un disco que se asienta sobre un pequeño escalón anular hecho en la pared del recipiente en las proximidades de la boca, en cuya pared se han previsto unos puntos salientes que aseguran la posición de dicha membrana impidiendo su desplazamiento involuntario.
- 115.- 2ª.- Un envase para productos de limpieza, según la reivindicación anterior, que se caracteriza porque en el hueco formado por un faldón anular de la tapa lleva un cuerpo esponjoso adherido a ella para aplicar el contenido.
- 120.- 3ª.- Un envase para productos de limpieza, según las reivindicaciones anteriores que se caracteriza porque la tapa portadora del cuerpo esponjoso tiene en su borde unas suaves escotaduras.
- 125.- 4ª.- UN ENVASE PARA PRODUCTOS DE LIMPIEZA.



123868

28-2-972

Conforme se describe y reivindica en la presente Memoria Descriptiva que consta de ocho hojas y se ilustra en los dibujos que a la misma se acompañan.

Madrid, once de Agosto de mil novecientos sesenta y seis.

COMPANIA EUROPEA DE COSMETICOS, S.A. CODEO

p.a.

JOSÉ IBÁÑEZ
Agente Oficial.

FIG. 1ª 1 2 3 8 6 8

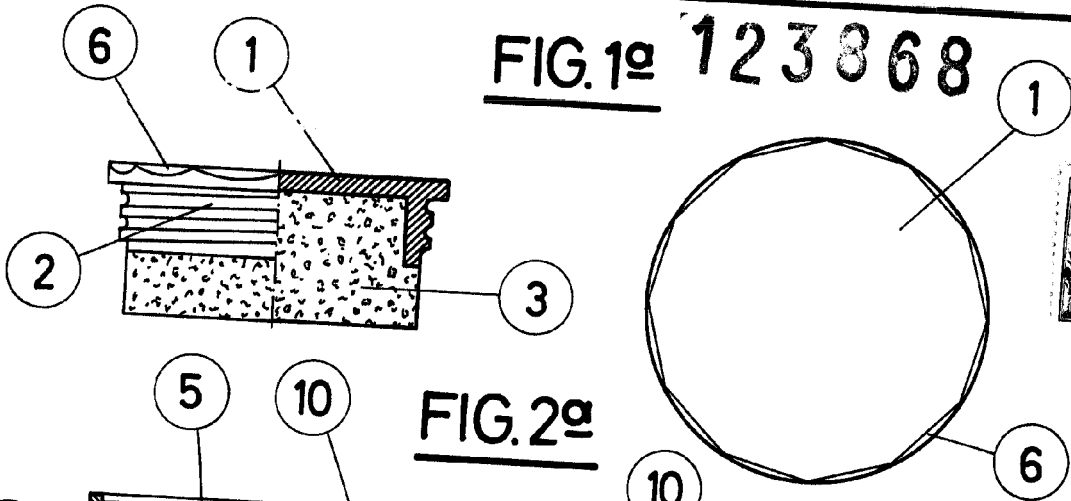

FIG. 2ª

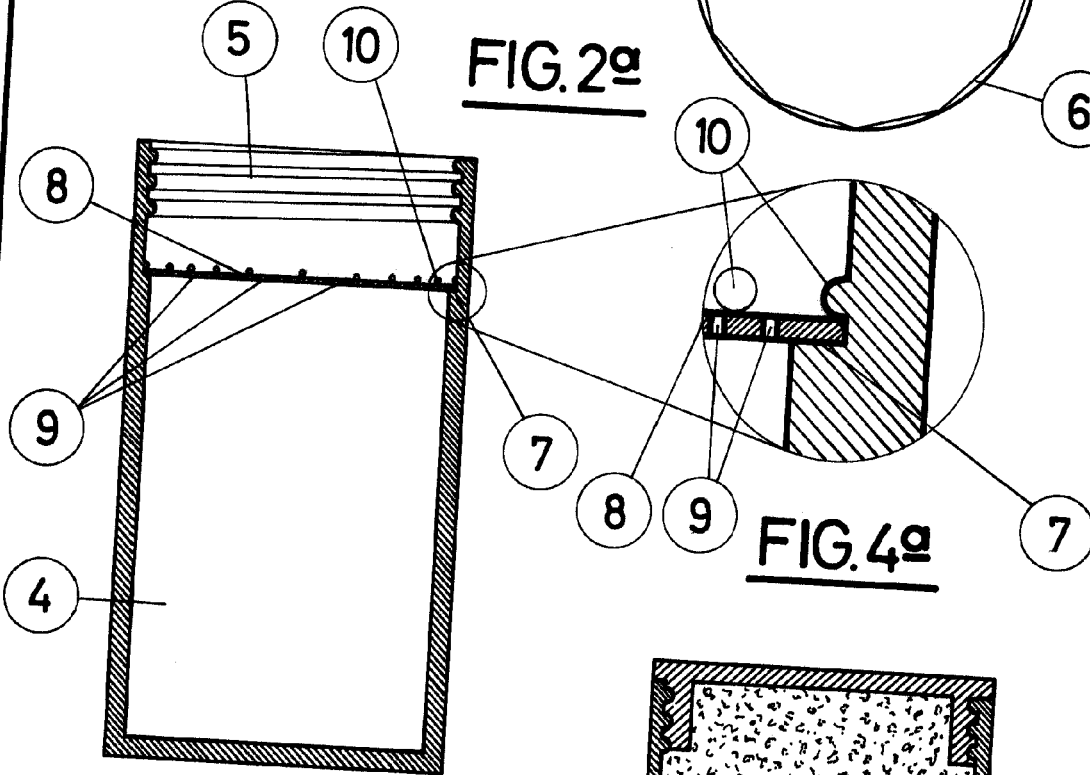

FIG. 3ª

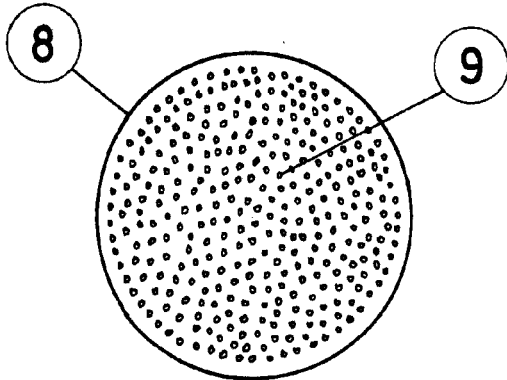
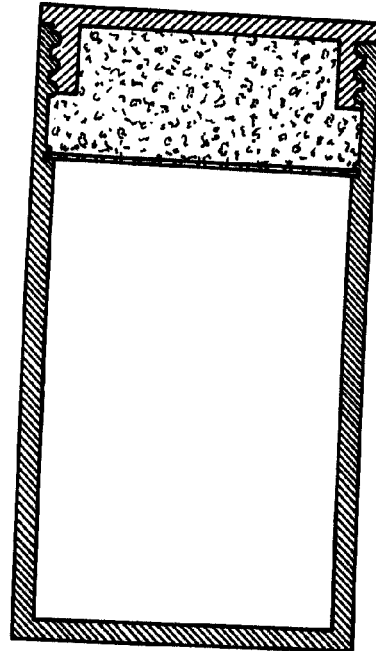

FIG. 4ª



Madrid, 11 de Agosto de 1966

ESCALA VARIABLE

[Handwritten signature]

