



123849

MEMORIA DESCRIPTIVA

Que se acompaña a la solicitud de un Modelo de Utilidad por 20 años en España, a favor de Don Emérito HERRERA AIBAR, de nacionalidad española y residente en Madrid, Camino Viejo de Leganés, número 25, por: "JUGUETE CUBO-FRIEGASUELOS".-

=====

El presente modelo de utilidad se refiere como su enunciado indica a un juguete consistente en un cubo-friegasuelos.

Esencialmente consiste en un cubo con su asa correspondiente, llevando acoplada en su parte superior una pieza portadora de un cubilete que asoma por su parte inferior y llevando éste una pluralidad de agujeros para dar salida al agua al interior del cubo cuando es escurrida la bayeta montada en el extremo inferior de un mango.

Dicha pieza portadora del cubilete se encaja en la parte superior del cubo mediante un cajeadado que presenta en su perímetro, presentando un corte que determina una abertura holgada para por ella dar paso a la bayeta al fin de aclararla en el agua

- 2 - 123849



existente en el interior del cubo.

Para la mejor comprensión de la presente memoria descriptiva se acompaña a la misma una lámina de dibujos en la cual se han representado:

5 Figura 1 - Muestra una vista en alzado del cubo y corte de la parte donde comporta el cubilete en la cual se aprecian: Con -1- cubo, -2- resalte circular que constituye la boca del cubilete, -3- pestaña exterior de que va provista la pieza portadora de dicho cubilete, y -4- asa del cubo.

10 Figura 2 - Es una vista en planta del conjunto en la cual se ven: Con -1- interior del cubo, -2- idem del cubilete, -3- pieza comportadora de éste, y -4- asa del cubo.

Figura 3 - Representa el mango -5- portador por su parte inferior de la bayeta -6-.

15 Descrito suficientemente el objeto del presente modelo de utilidad, solo queda por hacer constar que las modificaciones de detalle que en el mismo puedan introducirse y siempre y cuando no lleguen a alterar la esencialidad que se va a reivindicar en la siguiente nota, habrán de considerarse igualmente comprendidas y protegidas por el presente registro.

20



= N O T A =

El presente modelo de utilidad comprende las siguientes reivindicaciones:

5 1 - Juguete cubo-friegasuelos, caracterizado esencialmente por estar integrado por un cubo con su asa correspondiente, llevando acoplada en su parte superior una pieza comportadora de un cubilete que asoma por su parte inferior y llevando éste una pluralidad de agujeros, yendo encajada ésta pieza en la boca del cubo mediante un cajeadado que presenta en su perímetro, presentando un corte que determina una abertura holgada para dar
10 paso a la bayeta montada en el extremo inferior de un mango.

2 - Juguete cubo-friegasuelos.

Según se describe y reivindica en la presente memoria, y se ilustra en los dibujos que a la misma se acompañan.

15 Consta la presente memoria de tres hojas escritas a máquina por una sola de sus caras y lámina de dibujos.-

Madrid, 10 Agosto 1966.-

P.P.

123849

FIG. 1

FIG. 3

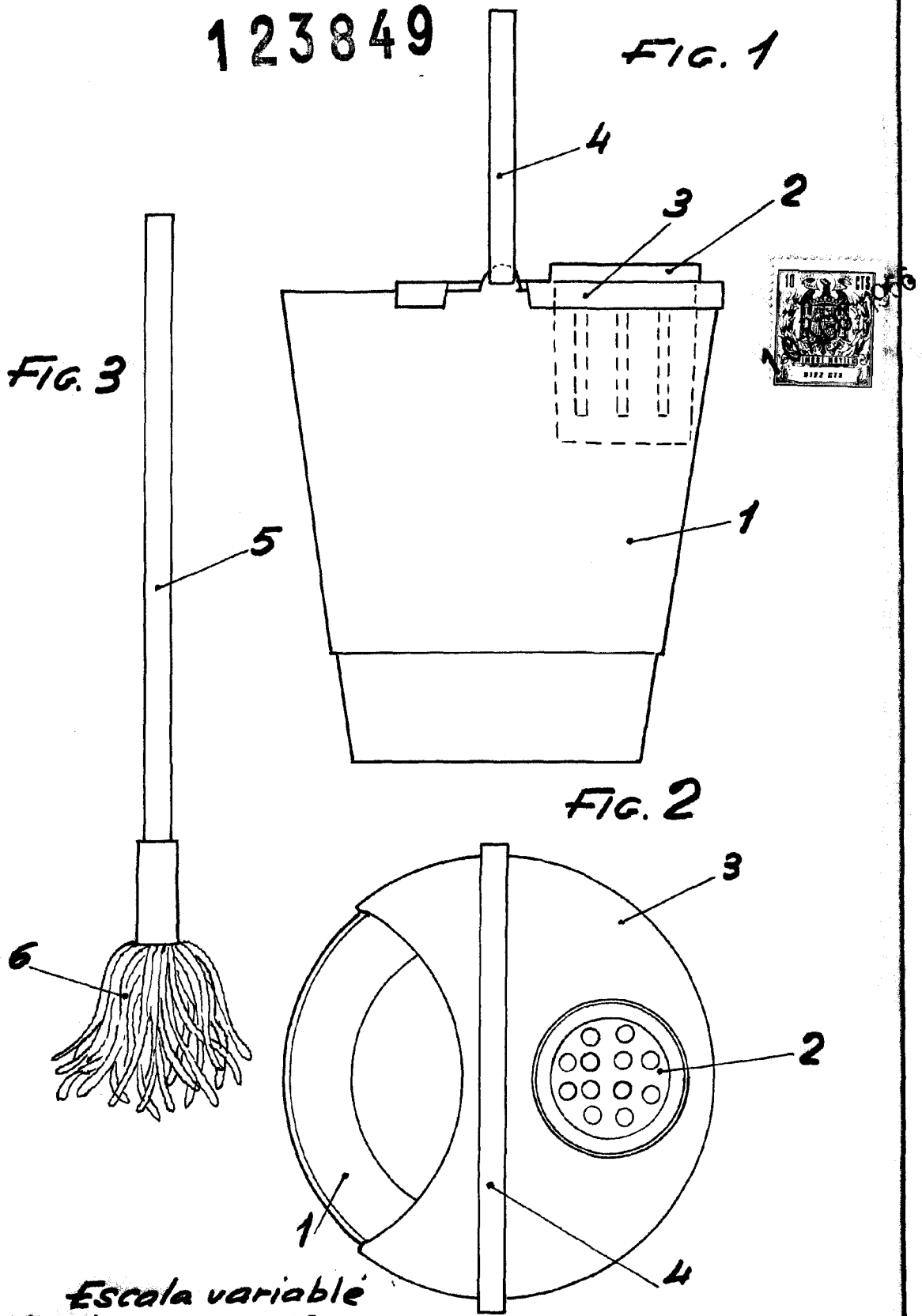

FIG. 2

Escala variable
Madrid: 10 AGO. 1965