





10

Se caracteriza especialmente por un frasco de forma general cilíndrica con una boca en su parte superior con un saliente en forma de gollete rodeado de un canal para el perfecto ajuste de una tapa, de material elástico .

15

El gollete o cuello en su parte superior plana tiene un pequeño orificio bordeado por dos muescas; asimismo la tapa posee otro orificio de idénticas características y dimensiones, para que una vez encajada en el gollete y al hacerla girar llegue un momento que las muescas del envase le frenan siendo entonces cuando quedan ambos orificios superpuestos facilitando la salida del contenido.

20

La tapa tiene en todo su perímetro inferior un saliente que encaja en el canal.

25

A continuación se hará una detallada descripción del envase que se menciona, con referencia a los planos que se acompañan, en los que se representa a título exclusivo de ejemplo, no limitativo, una forma preferente de realización susceptible de todas aquellas variaciones de detalle que no supongan una alteración fundamental de las características esenciales del mismo.

30

La Figura I, es una vista en planta, parte inferior de la tapa.

35

La Figura II, es una vista en planta desde arriba del envase destapado.

La Figura III, muestra en alzado lateral el mismo envase sin la tapa.

40

Según el ejemplo de ejecución representado, el envase que se preconiza, está constituido por una



tapa (Fig. I), que lleva en su extremo inferior un saliente -1- para ajuste en el gollete -6- del envase -7-; la tapa asimismo lleva un orificio -2-.

45 El envase que es un frasco de forma general, fabricado todo el de material elástico al igual que la tapa, tiene en la parte superior de su boca un orificio -5- igual al de la tapa -2-, sobre el sombrero del cuello -3-, llevando en su borde y junto a este orificio -5- una muesca o freno -4- para  
50 que la tapa una vez colocada gire libremente hasta coincidir con la muesca obligandola a detenerse, coincidiendo en ese instante los dos orificios para facilitar así la salida del contenido del envase, principalmente diseñado para contener sal, azúcar o especias.  
55

La fabricación de este envase es elemental, y por lo tanto económica, pudiendose asegurar que el mismo aporta ventajas de tipo funcional, económicas y prácticas, ya que los materiales empleados son susceptibles de fabricar en cualquier color .  
60

La forma, materiales y dimensiones podrán ser variables y en general cuanto sea accesorio y secundario, siempre que no altere, cambie o modifique la esencialidad del objeto que se describe.  
65

Los términos en que queda redactada esta Memoria son ciertos y fiel reflejo del objeto descrito, debiendose interpretar con carácter amplio y nunca en forma limitativa.

70 El MODELO DE UTILIDAD que se solicita recaerá sobre las particularidades características de las siguientes:



123843

SALFINA S.L.

HOJA UNICA

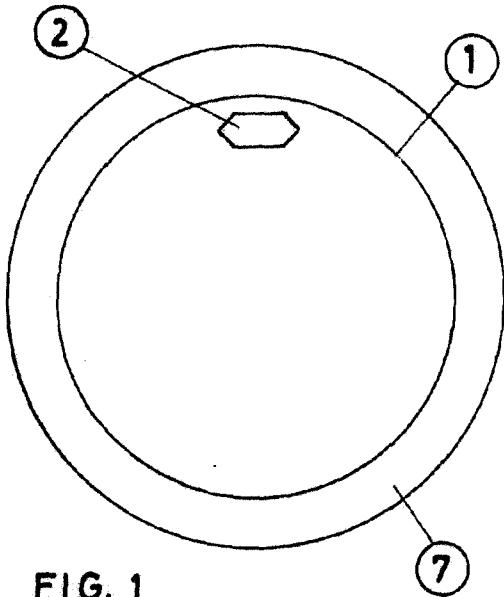

FIG. 1

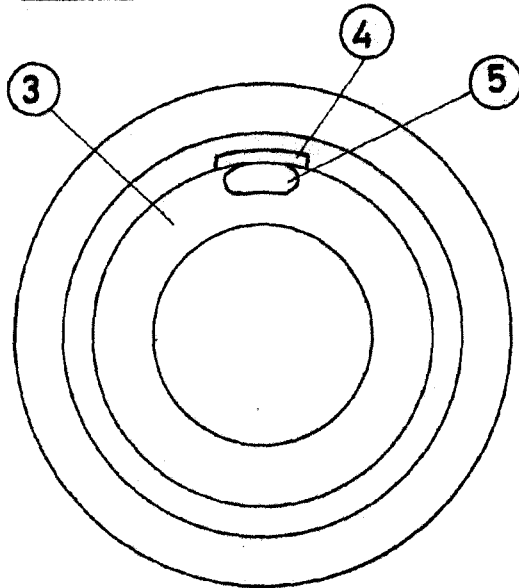

FIG. 2

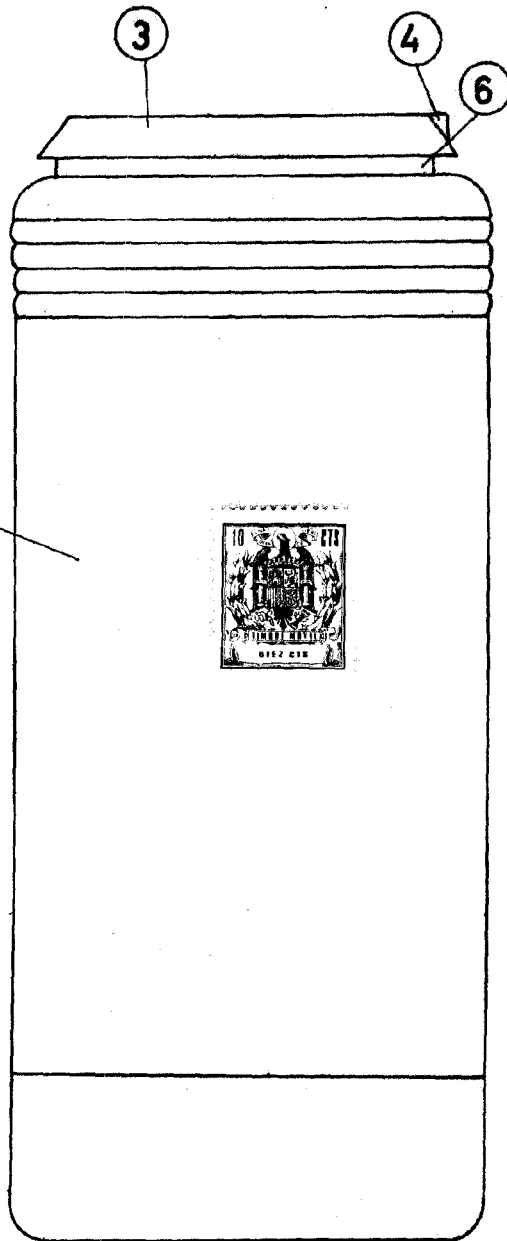

FIG. 3

MADRID, 4 de agosto de 1.966  
P.A.

INDUSTRIAL DE INGENIEROS  
*[Handwritten signature]*

ESCALA VARIABLE