

123820

123820

9 AGO. 1907



MEMORIA DESCRIPTIVA

que corresponde a una solicitud de MODELO DE UTILIDAD, por veinte años, por: "UNA BOLSA-ENVASE, ESPECIALMENTE PARA BOTELLAS", cuyo registro se solicita a favor de la firma EMPRESA DE PUBLICIDAD RASGO, S.A., entidad de nacionalidad española, residente en MADRID, calle Francisco Rojas, 5.-

- - - oOo - - -

Esta solicitud se refiere a un nuevo tipo de envase que adopta la forma de bolsa para su transporte y que puede ser utilizado para diversidad de artículos y mas particularmente para botellas.



123820

- 5.- Tanto en su construcción como en su utilización tiene evidentes ventajas sobre los envases conocidos; en cuanto a su construcción porque está formado por dos piezas simples, una de ellas una lámina troquelada y otra un cuerpo hueco formado por una lámina con cierta forma que se dobla y adhiere por sus bordes y, en lo que toca a su utilización, no puede ser más sencilla: dispuestas las botellas o mercancía de que se trate sobre la primera lámina doblada en U, se introduce por la parte superior el capuchón formado por la otra pieza y el envase queda dispuesto para su transporte de manera cómoda y segura.
- 10.-
- 15.-

Para hacer mas detallada esta descripción nos referiremos en lo que sigue al dibujo adjunto, dado a título de ejemplo ilustrativo, en el cual:

20.-

La figura 1ª muestra el cuerpo hueco que en lo sucesivo denominaremos "capuchón". Este cuerpo puede considerarse dividido en dos partes, una inferior -1- que adopta la forma rectangular



123820

- 25.- con paredes verticales, y la superior que es menor y tiene sus paredes frontales -2- y -3- inclinadas hacia dentro, mientras que las laterales -4- se mantienen verticales. Tiene abiertas sus dos bases -5- y -6- siendo esta última mucho más estrecha.
- 30.- La figura 2ª muestra la parte soportante. Está constituida por una lámina alargada de anchura ligeramente menor que la del capuchón -1-, la cual se curva en forma de U rectangular formando una base -7- y dos paredes verticales -8- y -9-. En el
- 35.- borde superior de estas paredes lleva formadas dos asas -10- y -11-.
- 40.- Las dos piezas descritas están destinadas a acoplarse entre sí introduciéndose las paredes -8- y -9- de la pieza soportante en el capuchón -1- hasta que sus asas -10- y -11- sobresalgan por la boca superior -6-. Sin embargo lo que asegura esa unión y da fuerza al conjunto es precisamente la mercancía que se trata de transportar. Esta mercancía ya hemos dicho que consiste preferentemente en bote-



123820

45.- llas.

En la figura 3ª se ha representado un corte por la línea A-B de la figura 4ª, y en ella vemos la disposición de la botella -12- colocada en el interior del envase acoplado y puede apre-

50.-

ciarse cómo la propia botella constituye el tope para que las dos partes del envase se mantengan en su posición correcta.

55.-

Por último, en la figura 4ª vemos en perspectiva el envase armado y cargado, dispuesto para el transporte, en este caso con tres botellas.

60.-

Aunque ya se ha dicho anteriormente, y se desprende con toda facilidad del dibujo, diremos que estando la pieza soportante como se aprecia en la figura 2ª, se colocan sobre la base -7- las tres botellas -12- y seguidamente se coloca sobre el conjunto el capuchón -1-. Las asas -10- y -11- se deslizan por las paredes inclinadas -2- y -3- y sobresalen por la boca -6- exactamente en la proporción necesaria para poder asirlas con facilidad.



123820

65.- El envase en cuestión puede suministrarse plegado para que ocupe el mínimo volumen en el transporte y almacenamiento, y puede servir indefinidamente.

70.- En el aspecto publicitario tiene la ventaja de presentar varias caras amplias al exterior y otras, como las de la pieza soportante, que pueden considerarse interiores, a los efectos de decorar adecuadamente e imprimir en ellas la publicidad necesaria.

75.- En el objeto descrito caben todavía algunas modificaciones de forma sin alterar su esencialidad, por lo que se hace constar que estas modificaciones y las que puedan afectar a las dimensiones, proporciones y material empleado, se entenderán a todos los efectos como incluidas en esta solicitud sean cualesquiera las circunstancias que concurren.

80.-

NOTA

Descrito suficientemente el objeto de es-

123820



85.- ta solicitud se declaran de novedad en España las siguientes:

REIVINDICACIONES.-

1ª.- Una bolsa-envase, especialmente para botellas, que se caracteriza por estar constituida de dos piezas, siendo una de ellas una lámina curvada en forma de U rectangular provista en los bordes extremos de unos salientes troquelados en forma de asas, y la otra un cuerpo hueco abierto por ambas bases con la particularidad de que la parte superior de este cuerpo tiene sus paredes frontales inclinadas para reducir notablemente la anchura de su boca superior. Estas dos piezas están destinadas a introducirse una en otra una vez que sobre la primera se han dispuesto las botellas ó mercancia a transportar, de manera que las asas sobresalgan por la base superior del cuerpo hueco.

2ª.- UNA BOLSA-ENVASE, ESPECIALMENTE PARA BOTELLAS.

Conforme se describe y reivindica en la



123820

presente memoria descriptiva que consta de siete
hojas y se ilustra en los dibujos que a la misma
se acompañan.

Madrid, a nueve de Agosto de mil novecien-
tos sesenta y seis.

EMPRESA DE PUBLICIDAD RASGO, S.A.

p.a.

FIG. 1ª

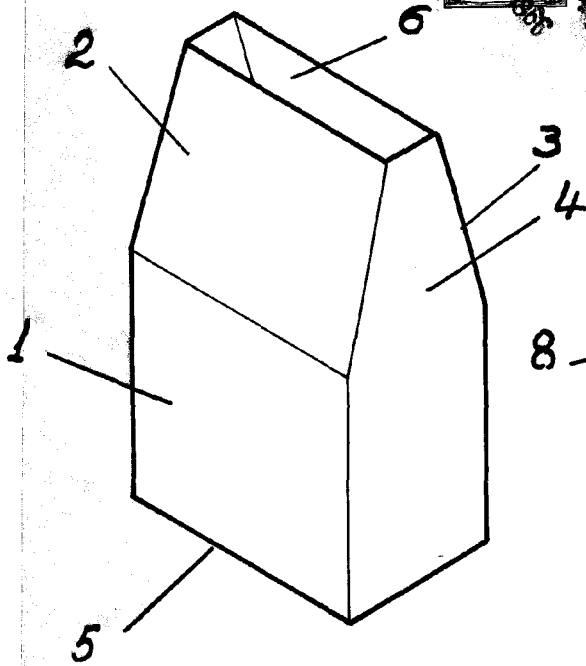
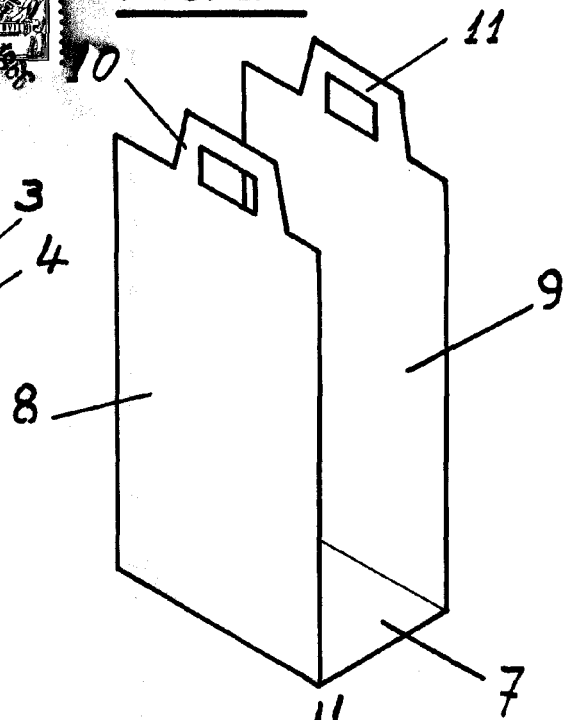

FIG. 2ª



123820

FIG. 3ª

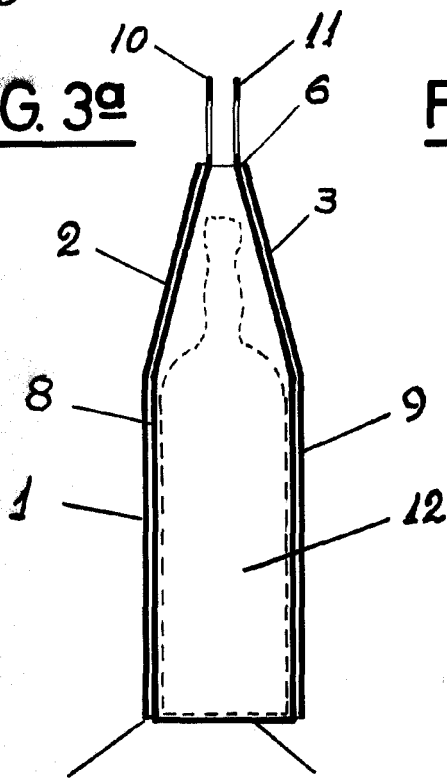
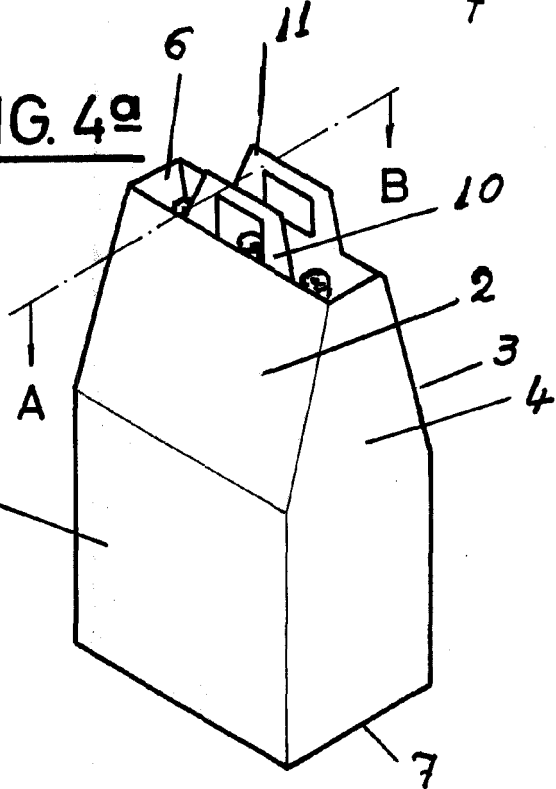

FIG. 4ª



Madrid, 9 de Agosto de 1966

Clas

ESCALA VARIABLE